

KÄRCHER

makes a difference

SB F M80, SB F M80 S
SB F M80 3, SB F M80 3 S
SB F M80 Sm, SB F M80 Sm S



Deutsch	3
English	7
Français	11
Italiano	15
Nederlands	19
Español	23
Português	27
Dansk	31
Norsk	35
Svenska	39
Suomi	43
Ελληνικά	47
Türkçe	51
Русский	55
Magyar	59
Čeština	63
Slovenščina	67
Polski	71
Românește	75
Slovenčina	79
Hrvatski	83
Srpski	87
Български	91
Eesti	95
Latviešu	99
Lietuviškai	103
Українська	107



Register and win!
www.kärcher.com/register-and-win

EAC





59673570 01/18

 Lesen Sie vor der ersten Benutzung Ihres Gerätes diese Originalbetriebsanleitung, handeln Sie danach und bewahren Sie diese für späteren Gebrauch oder für Nachbesitzer auf.

Inhaltsverzeichnis

Umweltschutz	DE	1
Sicherheitshinweise	DE	1
Inbetriebnahme	DE	1
Bedienung	DE	2
Einstellungen	DE	2
Außerbetriebnahme	DE	2
Wartung und Pflege	DE	2
Garantie	DE	3
Zubehör und Ersatzteile	DE	3
Transport	DE	3
Lagerung	DE	3
EU-Konformitätserklärung	DE	4
Technische Daten	DE	4

Umweltschutz

	Die Verpackungsmaterialien sind recyclebar. Bitte werfen Sie die Verpackungen nicht in den Hausmüll, sondern führen Sie diese einer Wiederverwertung zu.
	Altgeräte enthalten wertvolle recyclingfähige Materialien, die einer Verwertung zugeführt werden sollten. Batterien, Öl und ähnliche Stoffe dürfen nicht in die Umwelt gelangen. Bitte entsorgen Sie Altgeräte deshalb über geeignete Sammel-systeme.

Hinweise zu Inhaltsstoffen (REACH)

Aktuelle Informationen zu Inhaltsstoffen finden Sie unter:

www.kaercher.de/REACH

Sicherheitshinweise

Allgemein

Um Gefahren für Personen, Tiere und Sachen zu vermeiden, vor dem Betrieb des Gerätes unbedingt folgende Dokumente lesen und beachten:

- die Betriebsanleitung
- alle Sicherheitshinweise
- die jeweiligen nationalen Vorschriften des Gesetzgebers

Im Selbstbedienungsbetrieb muss der Betreiber dafür sorgen, dass die Benutzer mit deutlich sichtbaren Hinweisschildern informiert werden über

- mögliche Gefahren,
- Sicherheitsvorrichtungen,
- die Bedienung des Gerätes.

Bedienung

Dieses Gerät kann von Kindern ab 8 Jahren und darüber sowie von Personen mit verringerten physischen, sensorischen oder mentalen Fähigkeiten oder Mangel an Erfahrung und Wissen benutzt werden, wenn sie beaufsichtigt oder bezüglich des sicheren Gebrauchs des Gerätes unterwie-

sen wurden und die daraus resultierenden Gefahren verstehen. Kinder dürfen nicht mit dem Gerät spielen. Reinigung und Benutzer-Wartung dürfen nicht von Kindern ohne Beaufsichtigung durchgeführt werden.

Den Bereich um die Maschine immer sauber halten und sicherstellen, dass der Boden nicht schmutzig und/oder mit Öl oder Fett verschmiert ist.

Verhalten im Notfall

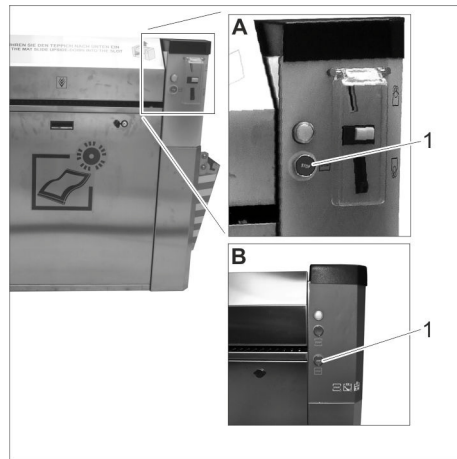

A Gerät mit Münzeinwurf

B Gerät mit Starttaste

1 Taste „STOP“

➔ Im Notfall Taste „STOP“ drücken.

Gefahrenstufen

⚠ GEFAHR

Hinweis auf eine unmittelbar drohende Gefahr, die zu schweren Körperverletzungen oder zum Tod führt.

⚠ WARNUNG

Hinweis auf eine möglicherweise gefährliche Situation, die zu schweren Körperverletzungen oder zum Tod führen kann.

⚠ VORSICHT

Hinweis auf eine möglicherweise gefährliche Situation, die zu leichten Verletzungen führen kann.

⚠ ACHTUNG

Hinweis auf eine möglicherweise gefährliche Situation, die zu Sachschäden führen kann.

Symbole auf dem Gerät



⚠ GEFAHR

Gefahr durch elektrische Spannung!

Bestimmungsgemäße Verwendung

Dieses Gerät dient zur Reinigung von Fußmatten von Kraftfahrzeugen. Die Matten können aus Gummi oder Textil bestehen. Der Schmutz wird mit einer rotierenden Bürstenwalze von der Matte entfernt und in einem Schmutzbehälter gesammelt. Der Betrieb in explosionsgefährdeten Bereichen ist untersagt.

Im Betrieb müssen alle Türen geschlossen und alle Abdeckungen angebracht sein. Dieses Gerät ist für den gewerblichen Gebrauch geeignet.

Inbetriebnahme

Gerät einschalten

➔ Bauseitige Spannungsversorgung einschalten.



1 Schloss

2 Abdeckung

➔ Schlösser öffnen.

➔ Abdeckung abnehmen.



1 Hauptschalter

➔ Hauptschalter in Position „1“ drehen.

➔ Abdeckung anbringen.

Ablage (Option) hochschwenken

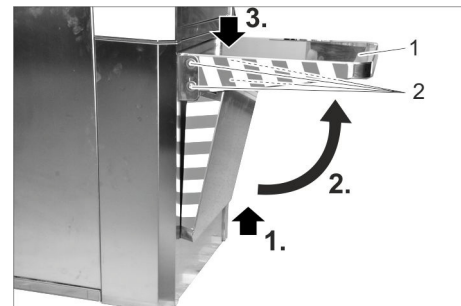

1 Ablage

2 Schraube

➔ Ablage nach oben ziehen, hochschwenken und zum Einrasten nach unten drücken.

➔ Alle 4 Schrauben festziehen, damit die Ablage nicht mehr nach unten geschwenkt werden kann.

Bedienung

Bedienelemente

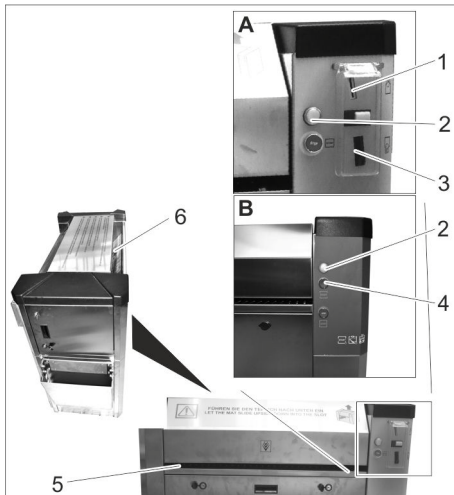

- A Gerät mit Münzeinwurf
 B Gerät mit Starttaste
 1 Münzeinwurf
 2 Kontrollleuchte
 3 Münzrückgabe
 4 Starttaste
 5 Matteneinzug
 6 Mattenauswurf

Matte reinigen

Gerät mit Münzeinwurf:

- Münze in den Münzeinwurf einwerfen.
 Das Gerät startet.

Gerät mit Starttaste:

- Starttaste drücken.
 Das Gerät startet.
 → Zu reinigende Seite der Matte nach unten drehen.



- Matte in den Matteneinzug schieben und festhalten.
 → Matte mehrmals in das Gerät einziehen lassen, zurückziehen und drehen, bis alle Stellen der Matte gereinigt sind.
 → Matte aus dem Gerät herausziehen.

Hinweis:

Wird die Matte losgelassen, wandert sie durch das Gerät und wird am Mattenauswurf herausgeschoben.

Einstellungen

Laufzeit einstellen

Hinweis:

Die einstellbare Laufzeit gilt für den Einwurf einer der folgenden Münzen:

- 50 Eurocent
- 50 Britische Pence
- 1 Schweizer Franken
- 1 Polnischer Zloty
- 5 Norwegische Kronen

- Deckel abnehmen (siehe „Wartung und Pflege/Wartungsarbeiten/Deckel abnehmen“).

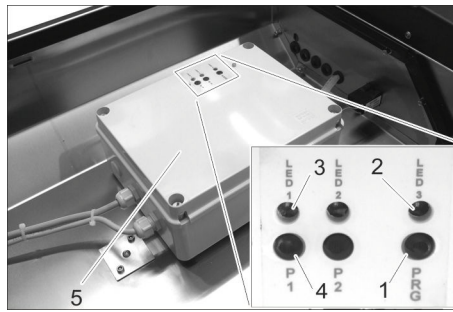

- 1 Taste „PRG“
 2 LED 3
 3 LED 1
 4 Taste „P1“
 5 Steuerung
 → Taste „PRG“ drücken und festhalten, bis LED 3 leuchtet.
 Die Betriebsart Einstellung ist aktiviert.

Hinweis:

Die Betriebsart Einstellung wird beendet, wenn 10 Sekunden lang keine Taste gedrückt wurde.

Die Einstellung beginnt mit einer Laufzeit von 0 Sekunden.

Die maximale Laufzeit ist 10 Minuten. Ist diese Einstellung erreicht, blinkt LED 1 schnell.

- Taste „P1“ kurz drücken.
 LED 1 blinkt schnell und die Laufzeit wird um 5 Sekunden erhöht.
 → Taste „P1“ lang drücken.
 LED 1 blinkt langsam und die Laufzeit wird um 30 Sekunden erhöht.
 → Die gewünschte Laufzeit durch wiederholtes Drücken der Taste „P1“ einstellen.
 → Zur Bestätigung der eingestellten Laufzeit Taste „PRG“ drücken, bis LED 3 schnell blinkt:
 Die Laufzeit ist gespeichert.

Außerbetriebnahme

- Hauptschalter auf „0“ stellen.

Wartung und Pflege

⚠ GEFAHR

Verletzungsgefahr durch unbeabsichtigt anlaufendes Gerät und durch elektrischen Schlag.

- Vor Beginn aller Wartungs- und Pflegearbeiten Hauptschalter aus „0“ drehen und gegen Wiedereinschalten sichern.

Täglich

- Bei Gerät mit Münzeinwurf: Münzkassette leeren (siehe „Wartungsarbeiten“).
 → Schmutzbehälter leeren (siehe „Wartungsarbeiten“).
 → Zustand Gerät allgemein prüfen.
 → Beschädigte Teile austauschen lassen.

Wöchentlich

- Schmutz am Mattenauswurf entfernen.
 → Gerät reinigen.

Alle 500 Zyklen

- Schösser mit Kriechöl (Caramba, WD 40) schmieren.

Alle 8000 Zyklen

- Bürste wechseln (siehe „Wartungsarbeiten“).

Wartungsarbeiten

Münzkassette leeren



- 1 Tür
 2 Schloss
 3 Münzkassette

- Tür öffnen.

- Münzkassette herausziehen und leeren.

Vordere Abdeckung entfernen



- 1 Schloss
 2 Abdeckung

- Schösser öffnen.
 → Abdeckung abnehmen.

Schmutzbehälter leeren

- Vordere Abdeckung entfernen (siehe oben).



- 1 Schmutzbehälter
 (nicht im Lieferumfang enthalten)

- Schmutzbehälter herausnehmen und leeren.
 → Schmutzbehälter wieder hineinstellen.
 → Abdeckung anbringen und verriegeln.

Deckel abnehmen

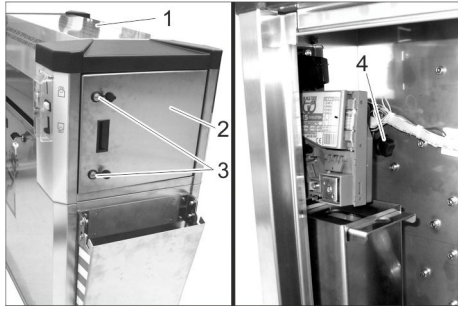

- 1 Deckel
- 2 Tür
- 3 Schloss
- 4 Sterngriffschraube

- Schlösser öffnen.
- Tür öffnen.
- Sterngriffschraube herausdrehen.
- Den Vorgang auf der anderen Geräte-seite wiederholen.
- Deckel abnehmen.

Bürste wechseln

- Deckel abnehmen (siehe "Wartung und Pflege/Wartungsarbeiten/Deckel abnehmen").

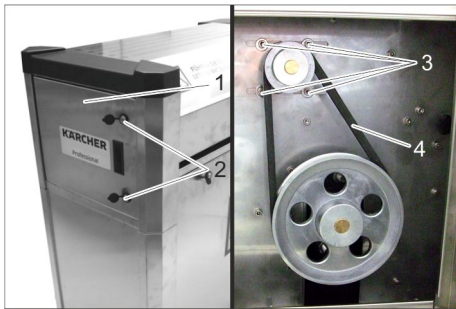

- 1 Tür
- 2 Schloss
- 3 Schraube
- 4 Keilriemen

- Tür öffnen.
- 4 Schrauben lösen.
- Keilriemen entfernen.
- Vordere Abdeckung entfernen (siehe „Wartung und Pflege/Wartungsarbeiten/Vordere Abdeckung entfernen“).



- 1 Trichter
- 2 Schmutzbehälter

- Schmutzbehälter entnehmen.
- Trichter herausziehen.

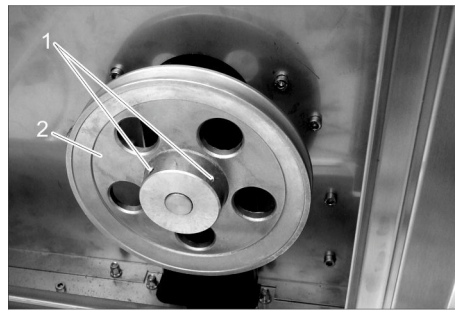

- 1 Schraube
- 2 Riemenscheibe

- 2 Schrauben lösen.
- Riemenscheibe abziehen.

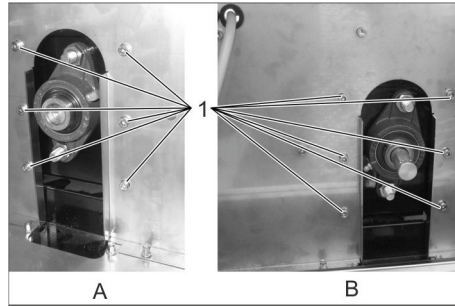

- A Rechte Seite
- B Linke Seite
- 1 Schraube

- 12 Schrauben herausdrehen.

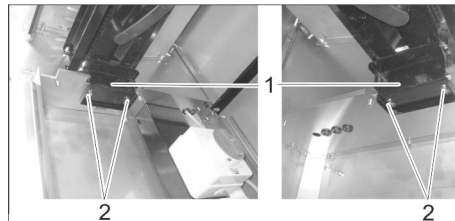

- 1 Halterung
- 2 Schraube
- 3 Bürstenwalze

- 4 Schrauben herausdrehen.
- Bürstenwalze anheben.
- Halterungen abnehmen.
- Aufnahme mit Bürstenwalzen herausnehmen.

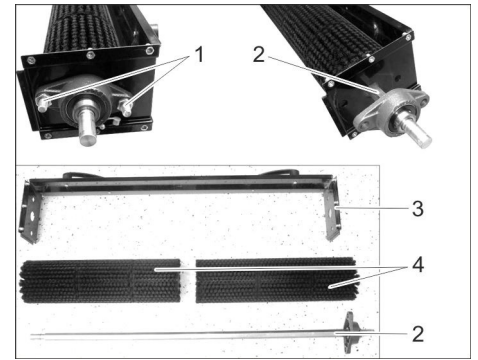

- 1 Schraube
- 2 Welle
- 3 Aufnahme
- 4 Bürstenwalze

- 2 Schrauben herausdrehen.
- Welle herausziehen.
- Bürstenwalzen abnehmen.
- Mit neuen Bürstenwalzen in umgekehrter Reihenfolge wieder zusammenbauen.

Garantie

In jedem Land gelten die von unserer zuständigen Vertriebsgesellschaft herausgegebenen Garantiebedingungen. Etwaige Störungen an Ihrem Zubehör beseitigen wir innerhalb der Garantiefrist kostenlos, sofern ein Material- oder Herstellungsfehler die Ursache sein sollte. Im Garantiefall wenden Sie sich bitte mit Kaufbeleg an Ihren Händler oder die nächste autorisierte Kundendienststelle.

Zubehör und Ersatzteile

Nur Original-Zubehör und Original-Ersatzteile verwenden, sie bieten die Gewähr für einen sicheren und störungsfreien Betrieb des Gerätes. Informationen über Zubehör und Ersatzteile finden Sie unter www.kaercher.com.

Transport

⚠ VORSICHT

Verletzungs- und Beschädigungsgefahr!
Gewicht des Gerätes beim Transport beachten.

- Beim Transport in Fahrzeugen Gerät nach den jeweils gültigen Richtlinien gegen Rutschen und Kippen sichern.

Lagerung

⚠ VORSICHT

Verletzungs- und Beschädigungsgefahr!
Gewicht des Gerätes bei Lagerung beachten.

EU-Konformitätserklärung

Hiermit erklären wir, dass die nachfolgend bezeichnete Maschine aufgrund ihrer Konzipierung und Bauart sowie in der von uns in Verkehr gebrachten Ausführung den einschlägigen grundlegenden Sicherheits- und Gesundheitsanforderungen der EU-Richtlinien entspricht. Bei einer nicht mit uns abgestimmten Änderung der Maschine verliert diese Erklärung ihre Gültigkeit.

Produkt: AT, AT Fp
AWT, AWT Fp
PT, PT Fp
SB F M80, SB F M80 S
SB F M80 3, SB F M80 3 S
SB F M80 Sm
SB F M80 Sm S

Typ: 1.534-xxx

Einschlägige EU-Richtlinien

2006/42/EG (+2009/127/EG)

2014/30/EU

2014/35/EU

Dokumentationsbevollmächtigte:

Ing. Marco Costamagna
Administratore Delegato - CEO

Gianmarco Stra
Quality Manager

MTM Hydro Srl

Via Moglia, 33

12062 Cherasco (Cn) - Italy

Tel. +39 0172 427311

Fax +39 0172 495437

C.F./R.I./P.IVA/V.A.T.: IT 02469390047

Cap. Soc. € 255.000 - REA CN-178422

CCIAA

info@mtmhydro.it

PEC: mtmhydro@multipec.it

www.mtmhydro.it

2018/01/01

Technische Daten



Elektrischer Anschluss			
Spannung	V	230	400
Frequenz	Ph/Hz	1/50	3/50
Leistungsaufnahme	W	400	
Schutzart		IPX4	
Umgebungsbedingungen			
Temperatur	°C	-10...40	
Luftfeuchtigkeit	%	10...80	
Geräuschemission			
Schalldruckpegel L _{PA}	dB(A)	63	
Abmessungen			
Länge	mm	1092	
Breite	mm	531	
Höhe	mm	1094	
Gewicht	kg	70	

 Please read and comply with these original instructions prior to the initial operation of your appliance and store them for later use or subsequent owners.

Contents

Environmental protection	EN	1
Safety instructions	EN	1
Start up	EN	1
Operation	EN	2
Settings	EN	2
Shutting down	EN	2
Maintenance and care	EN	2
Warranty	EN	3
Accessories and Spare Parts . .	EN	3
Transport	EN	3
Storage	EN	3
EU Declaration of Conformity .	EN	4
Technical specifications	EN	4

Environmental protection

	The packaging materials are recyclable. Please do not throw packaging in the domestic waste but pass it on for recycling.
	Old units contain valuable recyclable materials. Batteries, oil and similar substances may not be released into the environment. Therefore please dispose of old units through suitable collection systems.

Notes about the ingredients (REACH)
You will find current information about the ingredients at:
www.kaercher.com/REACH

Safety instructions

General

To avoid danger to persons, animals and property, it is imperative to read and observe the following documents before operating the device:

- the operating manual
- all safety instructions
- the respective national statutes of the legislator

In the operation of self service, the owner must provide cleaned and well exposed notice signs, which have to state

- possible danger,
- safety devices,
- operating the device.

Operations

This appliance can be used by children aged from 8 years and above and persons with reduced physical, sensory or mental capabilities or lack of experience and knowledge if they have been given supervision or instruction concerning use of the appliance in a safe way and understand the hazards involved. Children shall not play with the appliance. Cleaning and user maintenance shall not be made by children without supervision.

Always keep the area around the machine clean and ensure that the floor is not dirty and/or smeared with oil or grease.

Behaviour in emergency situations

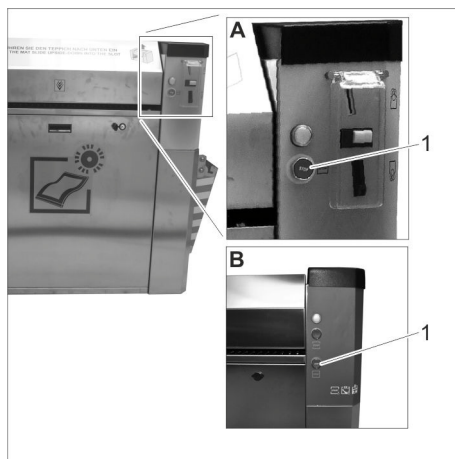

- A Device with coin slot
B Device with start button
1 "STOP" button

→ Press the "STOP" button in the event of an emergency.

Hazard levels

- ⚠ DANGER**
Pointer to immediate danger, which leads to severe injuries or death.
- ⚠ WARNING**
Pointer to a possibly dangerous situation, which can lead to severe injuries or death.
- ⚠ CAUTION**
Pointer to a possibly dangerous situation, which can lead to minor injuries.
- ⚠ ATTENTION**
Pointer to a possibly dangerous situation, which can lead to property damage.

Symbols on the machine



⚠ DANGER
Risk of electric shock!

Proper use

This device is used for cleaning vehicle floor mats. The mats can be made of rubber or textile fabric. The dirt is removed from the mat by a rotating roller brush and is then collected in a dirt receptacle. The appliance may not be operated in explosive atmospheres. During operation, all doors must be closed and all covers must be attached. This appliance is suitable for commercial use.

Start up

Turning on the Appliance

→ Switch on the on-board voltage supply.



- 1 Lock
2 Cover

→ Open locks.
→ Remove cover.



- 1 Main switch

→ Turn the main switch to position "1"
→ Replace cover.

Swinging up the shelf (optional)

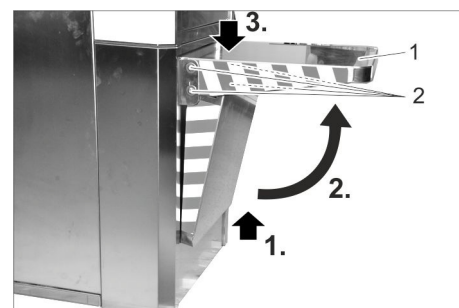

- 1 Rest
2 Screw

→ Pull the shelf upwards, swing it up and push it down to engage it.
→ Tighten all 4 screws so that the shelf can no longer swing downwards.

Operation

Operating elements

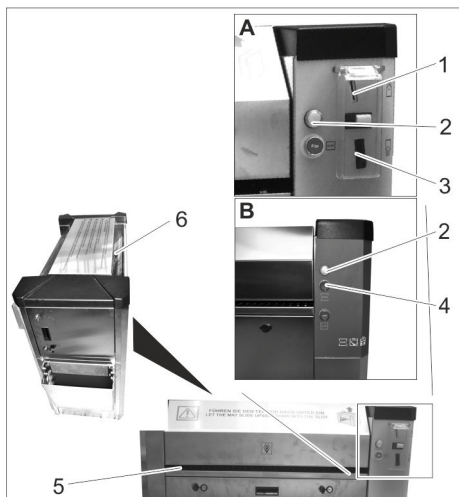

- A Device with coin slot
 B Device with start button
 1 Throwing in the coin
 2 Indicator lamp
 3 Coin return
 4 Start button
 5 Mat feeder
 6 Mat ejector

Cleaning the mat



Device with coin slot:

- Insert a coin in the coin slot. The device starts.



Device with start button:

- Press the start button. The device starts.



- Turn the side of the mat to be cleaned downwards.



- Push the mat into the mat feeder and hold it.
- Insert, withdraw, and turn the mat in the device several times until all points of the mat have been cleaned.

- Pull the mat out of the device.

Note:

If the mat is released, it will move through the device and be ejected at the mat ejector.

Settings

Setting the run time

Note:

The adjustable run time applies to the insertion of one of the following coins:

- 50 Eurocents
- 50 British pence
- 1 Swiss franc
- 1 Polish zloty
- 5 Norwegian Kroner

- Remove the lid (see "Maintenance and care/Maintenance tasks/Removing the lid").

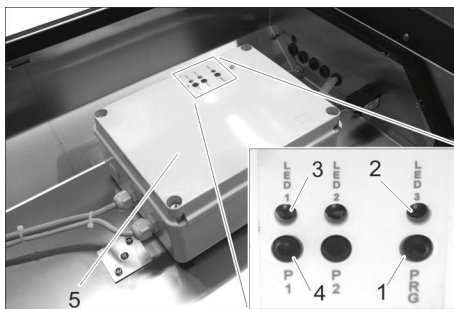

- 1 "PRG" button
 2 LED 3
 3 LED 1
 4 "P1" button
 5 Control

- Press the "PRG" button and hold it down until LED 3 illuminates. The "adjustment" operating mode is activated.

Note:

The "adjustment" operating mode will end if no buttons have been pressed for 10 seconds.

The adjustment begins with a run time of 0 seconds.

Maximum run time is 10 minutes. If this setting is reached, LED 1 will flash quickly.

- Press the "P1" button briefly. LED 1 flashes quickly and the run time is increased by 5 seconds.
- Press and hold the "P1" button. LED 1 flashes slowly and the run time is increased by 30 seconds.
- Set the desired run time by pressing the "P1" button repeatedly.
- To confirm the set run time, press the "PRG" button until LED 3 flashes quickly: The run time has now been saved.

Shutting down

- Set main switch to "0".

Maintenance and care

⚠ DANGER

Risk of injury due to inadvertently starting up device and also due to electric shock.

- Before starting any maintenance and care work, turn the main switch off "0" and ensure that it will not be turned on accidentally.

Daily

- For device with coin slot: Empty the coin cassette (see "Maintenance tasks").
- Empty the dirt receptacle (see "Maintenance tasks").
- Check the general condition of the device.
- Have damaged parts replaced.

Weekly

- Remove dirt from the mat ejector.
- Clean the device.

Every 500 cycles

- Lubricate the locks with penetrating oil (Caramba, WD 40).

Every 8000 cycles

- Replace the brush (see "Maintenance tasks").

Maintenance Works

Emptying the coin cassette



- 1 Door
 2 Lock
 3 Coin cassette

- Open door.
- Remove and empty the coin cassette.

Removing the front cover



- 1 Lock
 2 Cover

- Open locks.
- Remove cover.

Emptying the dirt receptacle

- Remove the front cover (see above).



- 1 Dirt receptacle
 (not included in delivery)

- Remove and empty the dirt receptacle.
- Reinsert the dirt receptacle.
- Install and lock the cover.

Removing the lid

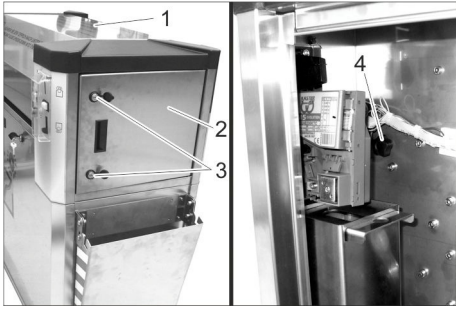

- 1 Cover
- 2 Door
- 3 Lock
- 4 Star handle screw

- Open locks.
- Open door.
- Unscrew the star-knob screw.
- Repeat the procedure on the other side of the appliance.
- Remove the lid.

Exchanging the brush

- Remove the lid (see "Maintenance and care/Maintenance tasks/Removing the lid").

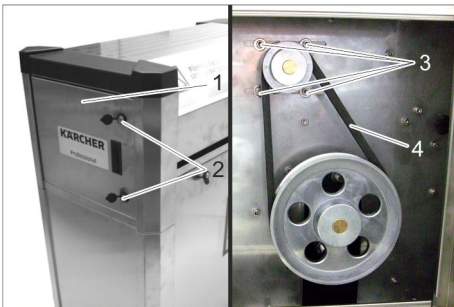

- 1 Door
- 2 Lock
- 3 Screw
- 4 V-belt

- Open door.
- Loosen 4 screws.
- Remove V-belt.
- Remove the front cover (see "Maintenance and care/Maintenance tasks/Removing the front cover").



- 1 Funnel
- 2 Dirt receptacle

- Remove the waste container.
- Pull out the funnel.

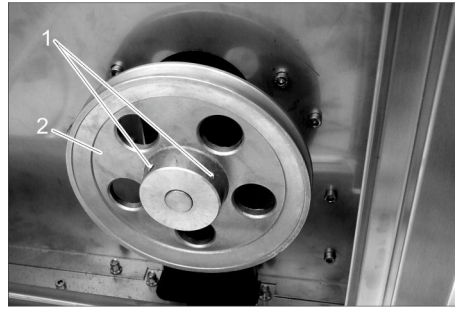

- 1 Screw
- 2 Pulley

- Loosen 2 screws.
- Remove the pulley.

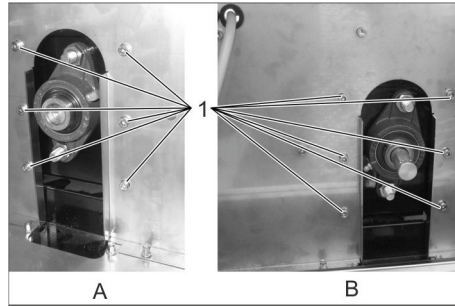

- A Right side
- B Left-hand side
- 1 Screw

- Unscrew 12 screws.

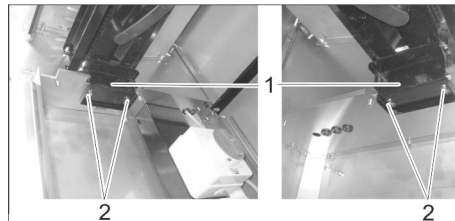

- 1 Bracket
- 2 Screw
- 3 Brush roller

- Loosen 4 screws.
- Lift the roller brush.
- Remove the supports.
- Remove the retainer incl. the roller brush.

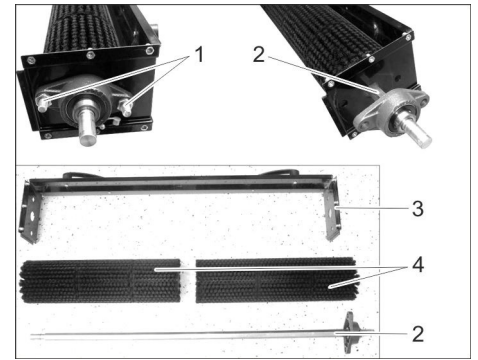

- 1 Screw
- 2 Shaft
- 3 Intake
- 4 Brush roller

- Unscrew 2 screws.
- Pull out the shaft.
- Remove the roller brush.
- Reassemble everything in the reverse order with the new roller brush.

Warranty

The warranty terms published by our competent sales company are applicable in each country. We will repair potential failures of your accessory within the warranty period free of charge, provided that such failure is caused by faulty material or defects in fabrication. In the event of a warranty claim please contact your dealer or the nearest authorized Customer Service center. Please submit the proof of purchase.

Accessories and Spare Parts

Only use original accessories and spare parts, they ensure the safe and trouble-free operation of the device. For information about accessories and spare parts, please visit www.kaercher.com.

Transport

⚠ CAUTION

Risk of injury and damage! Observe the weight of the appliance when you transport it.

- When transporting in vehicles, secure the appliance according to the guidelines from slipping and tipping over.

Storage

⚠ CAUTION

Risk of injury and damage! Note the weight of the appliance in case of storage.

EU Declaration of Conformity

We hereby declare that the machine described below complies with the relevant basic safety and health requirements of the EU Directives, both in its basic design and construction as well as in the version put into circulation by us. This declaration shall cease to be valid if the machine is modified without our prior approval.

Product: AT, AT Fp
AWT, AWT Fp
PT, PT Fp
SB F M80, SB F M80 S
SB F M80 3, SB F M80 3 S
SB F M80 Sm
SB F M80 Sm S

Type: 1.534-xxx

Relevant EU Directives

2006/42/EC (+2009/127/EC)

2014/30/EU

2014/35/EU

Technical specifications

Electrical connection			
Voltage	V	230	400
Frequency	Ph/Hz	1/50	3/50
Power Input	W	400	
Type of protection		IPX4	
Working conditions			
Temperature	°C	-10...40	
Humidity	%	10...80	
Noise emission			
Sound pressure level L _{pA}	dB(A)	63	
Dimensions			
Length	mm	1092	
Width	mm	531	
Height	mm	1094	
Weight	kg	70	

Documentation supervisor:

 Ing. Marco Costamagna
Amministratore Delegato - CEO

 Gianmarco Sfrà
Quality Manager

MTM Hydro Srl
Via Moglia, 33
12062 Cherasco (Cn) - Italy
Tel. +39 0172 427311
Fax +39 0172 495437
C.F./R.I./P.IVA/V.A.T.: IT 02469390047
Cap. Soc. € 255.000 - REA CN-178422
CCIAA
info@mtmhydro.it
PEC: mtmhydro@multipec.it
www.mtmhydro.it

2018/01/01



 Lire ce manuel d'utilisation original avant la première utilisation de votre appareil, le respecter et le conserver pour une utilisation ultérieure ou pour le futur propriétaire.

Table des matières

Protection de l'environnement .	FR	1
Consignes de sécurité	FR	1
Mise en service	FR	1
Utilisation	FR	2
Réglages	FR	2
Mise hors service	FR	2
Entretien et maintenance	FR	2
Garantie	FR	3
Accessoires et pièces de re-		
change	FR	3
Transport	FR	3
Entreposage	FR	3
Déclaration UE de conformité .	FR	4
Caractéristiques techniques . .	FR	4

Protection de l'environnement

	Les matériaux constitutifs de l'emballage sont recyclables. Ne pas jeter les emballages dans les ordures ménagères, mais les rendre à un système de recyclage.
	Les appareils usés contiennent des matériaux précieux recyclables lesquels doivent être rendus à un système de recyclage. Des batteries, de l'huile et d'autres substances semblables ne doivent pas être tout simplement jetées. Pour cette raison, utiliser des systèmes adéquats de collecte pour éliminer les appareils usés.

Instructions relatives aux ingrédients (REACH)

Les informations actuelles relatives aux ingrédients se trouvent sous : www.kaercher.com/REACH

Consignes de sécurité

Généralités

Pour éviter des risques corporels et matériels, lire et respecter impérativement les documents suivants avant la première mise en service de l'installation :

- les instructions de service
- toutes les consignes de sécurité
- les directives légales en vigueur dans le pays d'exploitation

Pour les stations en libre-service, l'exploitant doit s'assurer que les panneaux de consignes sont suffisamment visibles et que l'utilisateur dispose de toutes les informations requises au sujet

- des dangers éventuels,
- des dispositifs de sécurité,
- la commande de l'appareil.

Utilisation

Le présent appareil peut être manipulé par des enfants à partir de 8 ans et des personnes ayant des déficits physiques, tac-

tiles ou psychiques ou ne disposant d'aucune expérience ou connaissance, si tant est qu'ils sont surveillés ou qu'ils ont reçu des consignes pour l'utilisation fiable de l'appareil et des risques qui en émanent. Il est interdit aux enfants de jouer avec l'appareil. Le nettoyage et l'entretien ne doivent pas être faits par des enfants sans surveillance.

Maintenir la zone autour de l'appareil en bon état de propreté et assurer que le sol ne soit ni sale, ni ne présente des traces d'huile ou de graisse.

Comportement à adopter en cas d'urgence

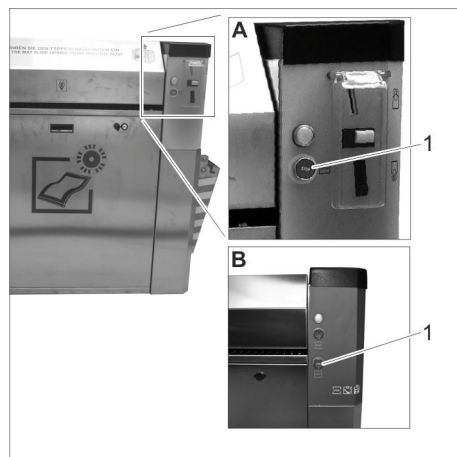

- A Appareil avec insertion des pièces
B Appareil avec touche de démarrage
1 Touche « STOP »

→ En cas d'urgence, appuyer sur la touche « STOP ».

Niveaux de danger

⚠ DANGER

Signale la présence d'un danger imminent entraînant de graves blessures corporelles et pouvant avoir une issue mortelle.

⚠ AVERTISSEMENT

Signale la présence d'une situation éventuellement dangereuse pouvant entraîner de graves blessures corporelles et même avoir une issue mortelle.

⚠ PRÉCAUTION

Remarque relative à une situation potentiellement dangereuse pouvant entraîner des blessures légères.

ATTENTION

Remarque relative à une situation éventuellement dangereuse pouvant entraîner des dommages matériels.

Symboles sur l'appareil



⚠ DANGER

Danger lié à la tension électrique !

Utilisation conforme

Cet appareil est destiné au nettoyage des tapis de sol de véhicules. Les tapis peuvent être en caoutchouc ou en tissu. La saleté est enlevée du tapis à l'aide d'une brosse rotative en rotation et collectée dans un collecteur d'impuretés.

Il est interdit d'utiliser l'appareil dans des domaines présentant des risques d'explosion.

Pendant le fonctionnement, toutes les portes doivent être fermées et tous les caches doivent être apposés.

Cet appareil est approprié pour une utilisation industrielle.

Mise en service

Mettre l'appareil en marche

→ Enclencher l'alimentation en tension côté client.



- 1 Verrou
2 Capot

→ Ouvrir les verrous.
→ Retirer le capot.

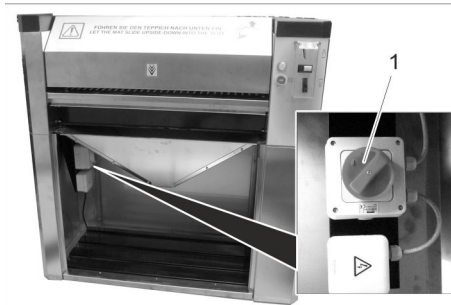

- 1 Interrupteur principal

→ Positionner l'interrupteur principal sur la position "1".
→ Fixer le capot.

Pivoter la tablette (en option) vers le haut

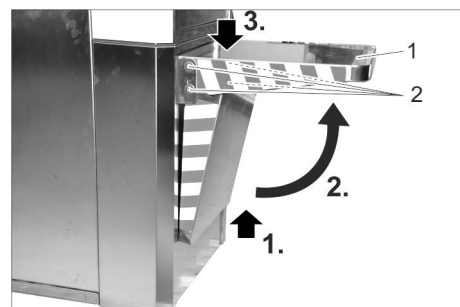

- 1 Bac
2 Vis

→ Tirer la tablette vers le haut, la pivoter vers le haut et la presser vers le bas jusqu'à ce qu'elle s'encliquette.
→ Serrer les 4 vis pour que la tablette ne puisse plus être basculée vers le bas.

Utilisation

Éléments de commande

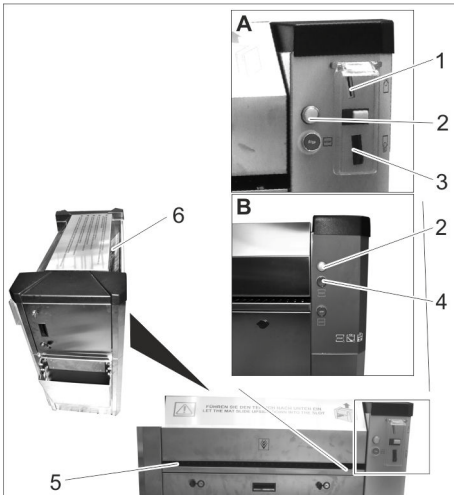

- A Appareil avec insertion des pièces
B Appareil avec touche de démarrage
1 Introduction d'une pièce
2 Lampe témoin
3 Retour de pièce
4 Touche « P1 »
5 Insertion du tapis
6 Ejection du tapis

Nettoyage du tapis



Appareil avec insertion des pièces :

- Introduire une pièce dans l'introduction de pièces.
L'appareil démarre.



Appareil avec touche de démarrage :

- Appuyer sur la touche de démarrage.
L'appareil démarre.



- Tourner le côté du tapis à nettoyer vers le bas.



- Insérer le tapis dans l'insertion du tapis et le maintenir.
→ Laisser le tapis être tiré plusieurs fois dans l'appareil, le retirer et le tourner jusqu'à ce que le tapis soit nettoyé partout.
→ Retirer le tapis de l'appareil.

Remarque :

Si vous relâchez le tapis, il est inséré dans l'appareil et ressort par l'éjection du tapis.

Réglages

Régler la durée

Remarque :

La durée réglable vaut pour l'introduction d'une des pièces suivantes :

- 50 cent d'euro
- 50 livres britanniques
- 1 franc suisse
- 1 zloty polonais
- 5 couronnes norvégiennes

- Retirer le couvercle (voir la section « Entretien et maintenance / Travaux de maintenance / Retirer le couvercle »).

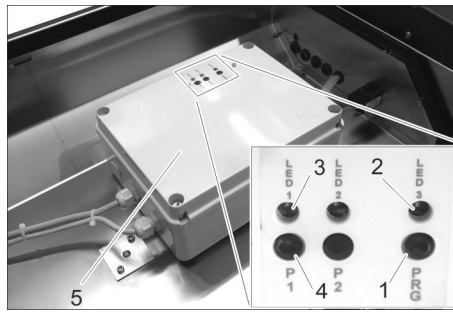

- 1 Touche « PRG »
2 LED 3
3 LED 1
4 Touche « P1 »
5 Commande

- Appuyer sur la touche « PRG » et la maintenir appuyée jusqu'à ce que la LED 3 s'allume.

Le mode Réglage est activé.

Remarque :

Le mode Réglage est terminé après une absence d'appui sur une touche pendant 10 secondes.

Le réglage commence avec une durée de 0 seconde.

La durée maximale est de 10 minutes. Une fois ce réglage atteint, la LED 1 clignote très rapidement.

- Appuyer brièvement sur la touche « P1 ».

La LED 1 clignote rapidement et la durée est augmentée de 5 secondes.

- Appuyer longuement sur la touche « P1 ».

La LED 1 clignote lentement et la durée est augmentée de 30 secondes.

- Sélectionner la durée souhaitée par des appuis répétés sur la touche « P1 ».

- Pour valider la durée réglée, appuyer sur la touche « PRG » jusqu'à ce que la LED 3 clignote rapidement :
La durée est alors enregistrée.

Mise hors service

- Tourner l'interrupteur principal sur la position « 0 ».

Entretien et maintenance

⚠ DANGER

Risque de blessure par un démarrage inopiné de l'appareil et par choc électrique.

- Avant commencer les travaux de maintenance et d'entretien, mettre l'interrupteur principal sur « 0 » et en sécurité contre toute remise en marche.

Tous les jours

- Pour un appareil avec insertion des pièces : Vider la cassette à pièces (voir « Travaux de maintenance »).
→ Vider le collecteur d'impuretés (voir section « Travaux de maintenance »).
→ Contrôler l'état général de l'appareil.
→ Faire remplacer les pièces endommagées.

Hebdomadairement

- Éliminer la saleté à l'éjection du tapis.
→ Nettoyer l'appareil.

Tous les 500 cycles

- Lubrifier les verrous avec de l'huile de dégrillage (Caramba, WD 40).

Tous les 8 000 cycles

- Remplacer la brosse (voir section "Travaux de maintenance").

Travaux de maintenance

Vider la cassette à pièces

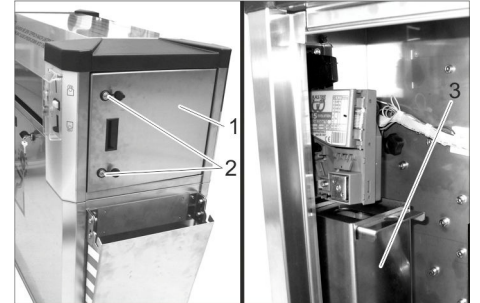

- 1 Porte
2 Verrou
3 Cassette à pièces

- Ouvrir la porte.
→ Retirer et vider la cassette à pièces.

Retirer le cache avant



- 1 Verrou
2 Capot

- Ouvrir les verrous.
→ Retirer le capot.

Vider le collecteur d'impuretés

- Retirer le cache avant (voir ci-dessus).



- 1 Récipient collecteur (ces éléments ne font pas partie de l'étendue de livraison).

- Retirer et vider le collecteur d'impuretés.
→ Remettre le collecteur d'impuretés en place.
→ Placer et verrouiller le recouvrement.

Retirer le couvercle

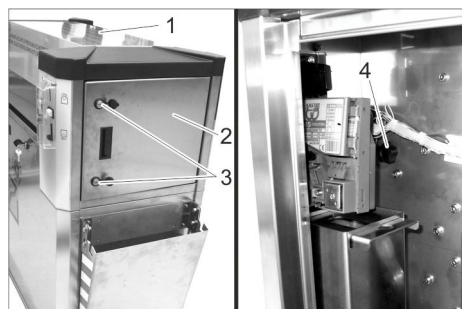

- 1 Capot
- 2 Porte
- 3 Verrou
- 4 Vis de la poignée étoile

- Ouvrir les verrous.
- Ouvrir la porte.
- Dévisser la vis à poignée en étoile.
- Répéter l'opération de l'autre côté de l'appareil.
- Retirer le couvercle.

Remplacer la brosse

- Retirer le couvercle (voir la section « Entretien et maintenance / Travaux de maintenance / Retirer le couvercle »).

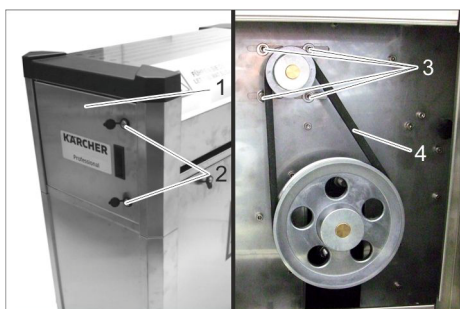

- 1 Porte
- 2 Verrou
- 3 Vis
- 4 Courroie trapézoïdale

- Ouvrir la porte.
- Desserrer les 4 vis.
- Retirer la courroie trapézoïdale.
- Retirer le cache avant (voir la section « Entretien et maintenance / Travaux de maintenance / Retirer le cache avant »).



- 1 entonnoir
- 2 Récipient collecteur

- Retirer le conteneur de déchets.
- Retirer l'entonnoir.

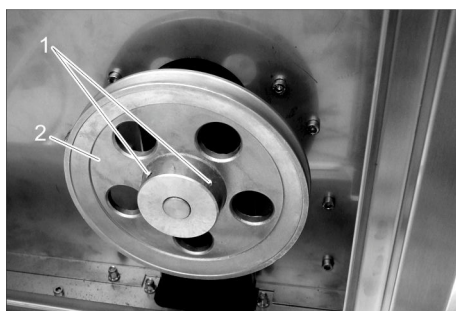

- 1 Vis
- 2 Poulie

- Desserrer les 2 vis.
- Déposer la poulie à courroie.

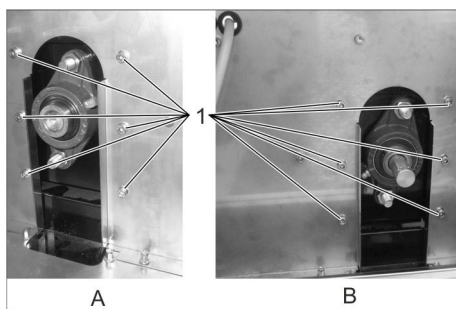

- A Côté droit
- B Côté gauche
- 1 Vis

- Dévisser 12 vis.

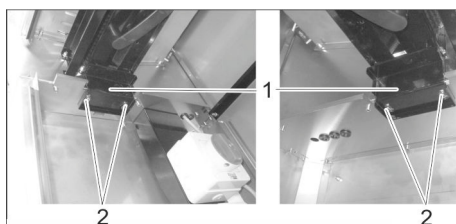

- 1 Support
- 2 Vis
- 3 Rouleau de brosse

- Dévisser 4 vis.
- Soulever la brosse rotative.
- Retirer les fixations.
- Sortir le logement avec la brosse rotative.

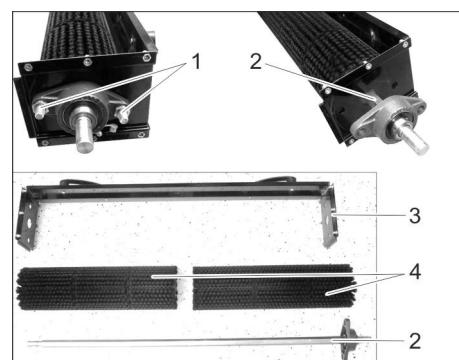

- 1 Vis
- 2 Arbre
- 3 Logement
- 4 Rouleau de brosse

- Dévisser 2 vis.
- Retirer l'arbre.
- Retirer les brosses rotatives.
- Réassembler à nouveau tous les éléments avec les nouvelles brosses rotatives en suivant l'ordre inverse.

Garantie

Dans chaque pays, les conditions de garantie en vigueur sont celles publiées par notre société de distribution responsable. Les éventuelles pannes sur les accessoires sont réparées gratuitement dans le délai de validité de la garantie, dans la mesure où celles-ci relèvent d'un défaut matériel ou d'un vice de fabrication. En cas de recours en garantie, adressez-vous à votre revendeur ou au service après-vente agréé le plus proche muni de votre preuve d'achat.

Accessoires et pièces de rechange

N'utiliser que des accessoires et pièces de rechange d'origine, ils garantissent le bon fonctionnement de l'appareil. Vous trouverez des informations relatives aux accessoires et pièces de rechange sur www.kaercher.com.

Transport

- ⚠ **PRÉCAUTION**
Risque de blessure et d'endommagement !
Respecter le poids de l'appareil lors du transport.
- Sécuriser l'appareil contre les glissements ou les basculements selon les directives en vigueur lors du transport dans des véhicules.

Entreposage

- ⚠ **PRÉCAUTION**
Risque de blessure et d'endommagement !
Prendre en compte le poids de l'appareil à l'entreposage.

Déclaration UE de conformité

Nous certifions par la présente que la machine spécifiée ci-après répond de par sa conception et son type de construction ainsi que de par la version que nous avons mise sur le marché aux prescriptions fondamentales stipulées en matière de sécurité et d'hygiène par les directives européennes en vigueur. Toute modification apportée à la machine sans notre accord rend cette déclaration invalide.

Produit : AT, AT Fp
AWT, AWT Fp
PT, PT Fp
SB F M80, SB F M80 S
SB F M80 3, SB F M80 3 S
SB F M80 Sm
SB F M80 Sm S

Type : 1.534-xxx

Directives européennes en vigueur :

2006/42/CE (+2009/127/CE)

2014/30/UE

2014/35/UE

Responsables de la documentation :

 Ing. Marco Costamagna
Administratore Delegato - CEO

 Gianmarco Sire
Quality Manager

MTM Hydro Srl

Via Moglia, 33

12062 Cherasco (Cn) - Italy

Tel. +39 0172 427311

Fax +39 0172 495437

C.F./R.I./P.IVA/V.A.T.: IT 02469390047

Cap. Soc. € 255.000 - REA CN-178422

CCIAA

info@mtmhydro.it

PEC: mtmhydro@multipec.it

www.mtmhydro.it

2018/01/01

Caractéristiques techniques



Branchement électrique			
Tension	V	230	400
Fréquence	Ph/Hz	1/50	3/50
Puissance absorbée	W	400	
Type de protection		IPX4	
Conditions environnement			
Température	°C	-10...40	
Humidité de l'air	%	10...80	
Émission sonore			
Niveau de pression acoustique L _{pA}	dB(A)	63	
Dimensions			
Longueur	mm	1092	
Largeur	mm	531	
Hauteur	mm	1094	
Poids	kg	70	

 Prima di utilizzare l'apparecchio per la prima volta, leggere le presenti istruzioni originali, seguirle e conservarle per un uso futuro o in caso di rivendita dell'apparecchio.

Indice

Protezione dell'ambiente	IT	1
Norme di sicurezza	IT	1
Messa in funzione	IT	1
Uso	IT	2
Impostazioni	IT	2
Messa fuori servizio	IT	2
Cura e manutenzione	IT	2
Garanzia	IT	3
Accessori e ricambi	IT	3
Trasporto	IT	3
Supporto	IT	3
Dichiarazione di conformità UE	IT	4
Dati tecnici	IT	4

Protezione dell'ambiente

	I materiali dell'imballaggio sono riciclabili. Non smaltire l'imballaggio con i rifiuti domestici, ma conferirlo al riciclaggio.
	Gli apparecchi usati contengono materiali riciclabili preziosi, che dovrebbero pertanto essere conferiti al riciclaggio per assicurare il loro riutilizzo. Batterie, olio e sostanze simili non devono essere dispersi nell'ambiente. Smaltire pertanto gli apparecchi usati attraverso idonei centri di raccolta.

Avvertenze sui contenuti (REACH)
Informazioni aggiornate sui contenuti sono disponibili all'indirizzo:

www.kaercher.com/REACH

Norme di sicurezza

Norme generali

Per evitare pericoli per le persone, gli animali e le cose, leggere e rispettare assolutamente la seguente documentazione prima di mettere in funzione l'apparecchio:

- il manuale d'uso
- tutte le norme di sicurezza
- le disposizioni di legge vigenti a livello nazionale

In funzionamento self-service l'operatore deve applicare cartelli con indicazioni per l'utente, i quali informano in materia di:

- potenziali pericoli,
- dispositivi di sicurezza,
- l'utilizzo dell'apparecchio.

Uso

Questo apparecchio può essere usato da bambini a partire dagli 8 anni e da persone con limitate capacità fisiche, sensoriali e mentali e con poca esperienza solo se sono sorvegliati o se sono stati istruiti su un uso corretto e sicuro dell'apparecchio e riconoscono i relativi pericoli. Ai bambini non è consentito giocare con l'apparecchio. La pulizia e la manutenzione non deve essere eseguita dai bambini se non sono sorvegliati.

Tenere sempre pulita l'area attorno alla macchina e accertarsi che il pavimento non sia sporco e/o imbrattato d'olio o grasso.

Comportamento in caso di emergenza

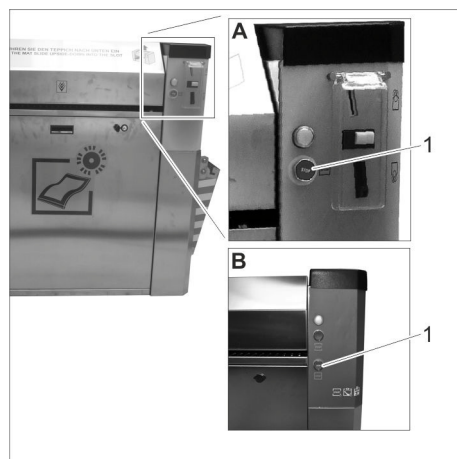

- A Apparecchio con inserimento monetina
B Apparecchio con tasto di avvio
1 Tasto "STOP"

➔ In caso di emergenza premere "STOP".

Livelli di pericolo

⚠ PERICOLO

Indica un pericolo imminente che determina lesioni gravi o la morte.

⚠ AVVERTIMENTO

Indica una probabile situazione pericolosa che potrebbe determinare lesioni gravi o la morte.

⚠ PRUDENZA

Indica una probabile situazione pericolosa che potrebbe causare lesioni leggere.

ATTENZIONE

Indica una probabile situazione pericolosa che potrebbe determinare danni alle cose.

Simboli riportati sull'apparecchio



⚠ PERICOLO

Pericolo da tensione elettrica!

Uso conforme a destinazione

Questo apparecchio serve a pulire i tappetini degli automezzi. I tappetini possono essere in gomma o tessuto. Lo sporco viene rimosso dal tappetino con un rullo a spazzole rotante e raccolto in un apposito recipiente.

È interdetto fare funzionare l'apparecchio in aree potenzialmente a rischio di esplosione.

Durante l'esercizio, tutti gli sportelli devono essere chiusi e tutte le coperture montate. Questo apparecchio è idoneo per l'uso commerciale.

Messa in funzione

Accendere l'apparecchio

➔ Accendere l'alimentazione elettrica disponibile in loco.



- 1 Serratura
2 Copertura

➔ Aprire le serrature.
➔ Togliere la copertura.



- 1 Interruttore principale

➔ Ruotare l'interruttore principale su "1".
➔ Rimontare la copertura.

Ribaltamento verso l'alto del supporto (opzione)

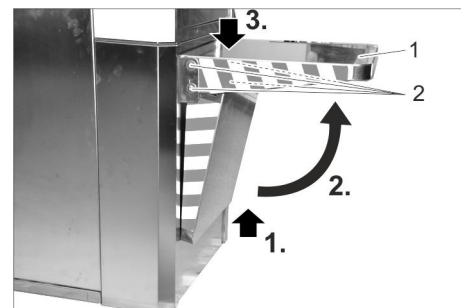

- 1 Supporto
2 Vite

➔ Tirare il supporto e ruotarlo verso l'alto e premere in basso fino all'aggancio.
➔ Serrare tutte le 4 viti in modo tale che il supporto non possa più girarsi verso il basso.

Uso

Dispositivi di comando

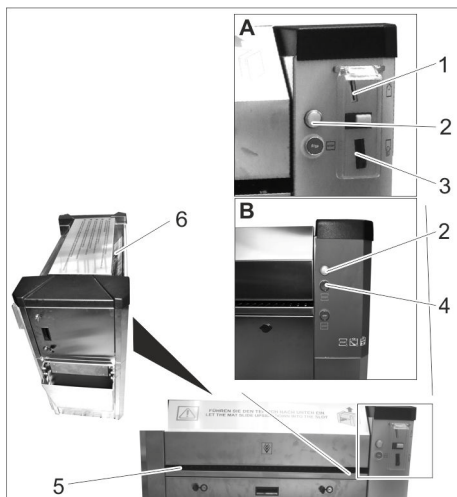

- A Apparato con inserimento moneta
B Apparato con tasto di avvio
1 Introduzione delle monete
2 Spia di controllo
3 Restituzione moneta
4 Tasto di avvio
5 Ingresso tappetino
6 Uscita tappetino

Pulizia del tappetino



Apparecchio con inserimento moneta:

- Inserire le monete nell'apposita fessura.
L'apparecchio si avvia.



Apparecchio con tasto di avvio:

- Premere il tasto di avvio.
L'apparecchio si avvia.



- Girare verso il basso il lato del tappetino da pulire.



- Inserire e mantenere il tappetino nell'apposito ingresso.
→ Inserire, rimuovere e girare il tappetino più volte nell'apparecchio finché risulta completamente pulito.
→ Estrarre il tappetino dall'apparecchio.

Indicazione:

Lasciando il tappetino, questo si sposta attraverso l'apparecchio e viene espulso dall'apposita uscita.

Impostazioni

Impostazione del tempo di esecuzione

Indicazione:

Il tempo di esecuzione vale per l'introduzione delle seguenti monete:

- 50 centesimi di Euro
- 50 pence inglesi
- 1 franco svizzero
- 1 zloty polacco
- 5 corone norvegesi

- Rimuovere il coperchio (vedere "Manutenzione e cura/Lavori di manutenzione/Rimozione del coperchio").

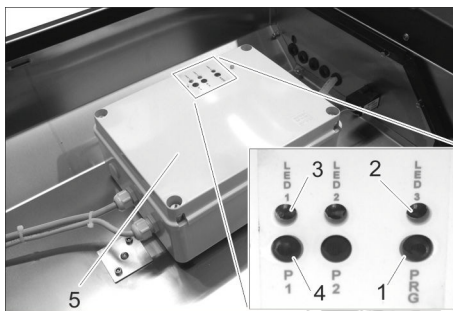

- 1 Tasto "PRG"
2 LED 3
3 LED 1
4 Tasto "P1"
5 Dispositivo di comando
→ Premere il tasto "PRG" e mantenerlo finché il LED 3 si illumina.
Il modo operativo Regolazione è attivo.

Indicazione:

Il modo operativo Regolazione termina se entro 10 secondi non viene premuto nessun tasto.

La regolazione inizia con un tempo di esecuzione di 0 secondi.

Il tempo massimo di esecuzione è di 10 minuti. Quando viene raggiunta questa regolazione, il LED 1 lampeggia velocemente.

- Premere brevemente il tasto "P1".

Il LED 1 lampeggia velocemente e il tempo di esecuzione viene aumentato di 5 secondi.

- Premere a lungo il tasto "P1".

Il LED 1 lampeggia lentamente e il tempo di esecuzione viene aumentato di 30 secondi.

- Impostare il tempo di esecuzione desiderato premendo ripetutamente il tasto "P1".

- Per confermare il tempo di esecuzione impostato, premere il tasto "PRG" finché il LED 3 lampeggia velocemente: il tempo di esecuzione è memorizzato.

Messa fuori servizio

- Posizionare l'interruttore principale a "0".

Cura e manutenzione

⚠ PERICOLO

Pericolo di lesioni causato dall'azionamento accidentale dell'apparecchio e da scosse elettriche.

- Prima di iniziare tutti i lavori di manutenzione e cura, ruotare l'interruttore principale su "0" e assicurarlo dalla riaccensione.

Ogni giorno

- Per apparecchio con inserimento moneta: Svuotare la cassetta delle monete (vedere "Lavori di manutenzione").
→ Svuotamento del recipiente per lo sporco (vedere "Lavori di manutenzione").
→ Verificare lo stato generale dell'apparecchio.
→ Far sostituire i componenti danneggiati.

Ogni settimana

- Rimuovere lo sporco dall'uscita del tappetino.
→ Pulire l'apparecchio

Ogni 500 cicli

- Lubrificare le serrature con olio penetrante (Caramba, WD 40).

Ogni 8000 cicli

- Sostituire le spazzole (vedere "Lavori di manutenzione").

Interventi di manutenzione

Svuotamento della cassetta delle monete



- 1 Sportello
2 Serratura
3 Cassetta delle monete

- Aprire lo sportello.
→ Estrarre e svuotare la cassetta delle monete.

Rimozione della copertura anteriore



- 1 Serratura
2 Copertura

- Aprire le serrature.
→ Togliere la copertura.

Svuotamento del recipiente dello sporco

- Rimuovere la copertura anteriore (vedere sopra).



- 1 Contenitore sporco (non compreso nella fornitura)

- Estrarre e svuotare il recipiente dello sporco.
→ Reinsediare il recipiente dello sporco.
→ Applicare e bloccare la copertura.

Rimozione del coperchio

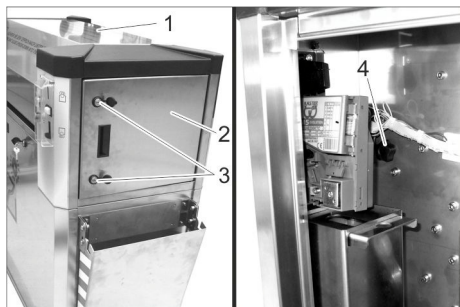

- 1 Coperchio
- 2 Sportello
- 3 Serratura
- 4 Vite manopola a crociera

- ➔ Aprire le serrature.
- ➔ Aprire lo sportello.
- ➔ Svitare la manopola a stella.
- ➔ Ripetere la procedura sull'altro lato dell'apparecchio.
- ➔ Rimuovere il coperchio.

Sostituire la spazzola

- ➔ Rimuovere il coperchio (vedere "Manutenzione e cura/Lavori di manutenzione/Rimozione del coperchio").

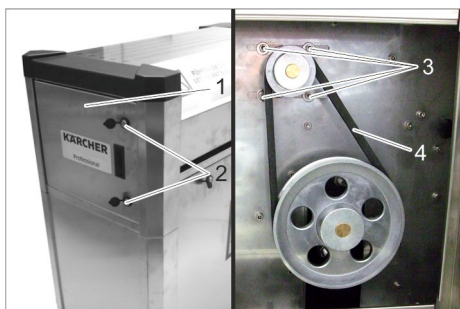

- 1 Sportello
- 2 Serratura
- 3 Vite
- 4 Cinghie trapezoidali

- ➔ Aprire lo sportello.
- ➔ Allentare le 4 viti.
- ➔ Rimuovere la cinghia trapezoidale.
- ➔ Rimuovere la copertura anteriore (vedere "Manutenzione e cura/Lavori di manutenzione/Rimozione della copertura anteriore").



- 1 Imbuto
- 2 Contenitore sporcia

- ➔ Estrarre il serbatoio rifiuti.
- ➔ Estrarre l'imbuto.

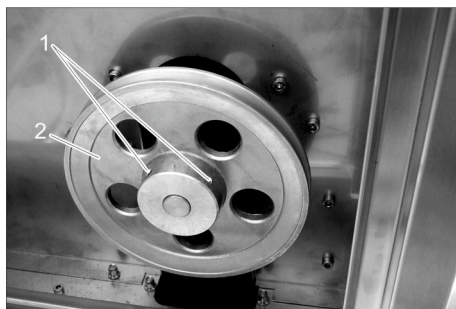

- 1 Vite
- 2 Puleggia

- ➔ Allentare le 2 viti.
- ➔ Estrarre la puleggia.

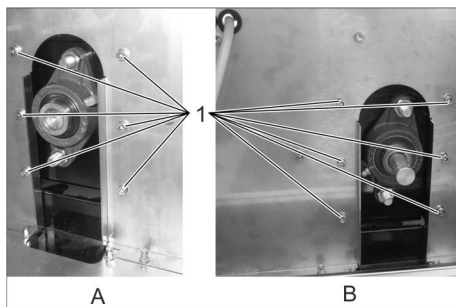

- A Lato destro
- B Lato sinistro
- 1 Vite

- ➔ Svitare le 12 viti.

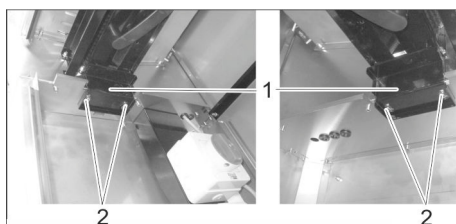

- 1 Supporto
- 2 Vite
- 3 Rullo a spazzole

- ➔ Svitare le 4 viti.
- ➔ Sollevare il rullo a spazzole.
- ➔ Rimuovere i fermi.
- ➔ Estrarre il supporto con i rulli a spazzole.

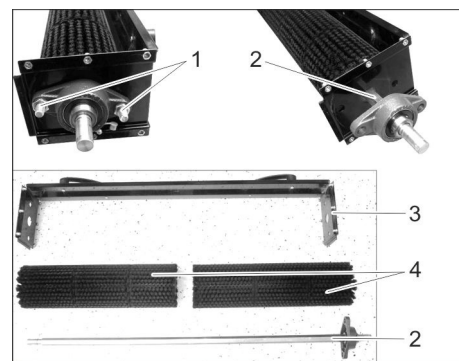

- 1 Vite
- 2 Albero
- 3 Alloggiamento
- 4 Rullo a spazzole

- ➔ Svitare le 2 viti.
- ➔ Estrarre l'albero.
- ➔ Rimuovere i rulli a spazzole.
- ➔ Riasssemblare con nuovi rulli a spazzole in ordine inverso.

Garanzia

Le condizioni di garanzia valgono nel rispettivo paese di pubblicazione da parte della nostra società di vendita competente. Entro il termine di garanzia eliminiamo gratuitamente eventuali guasti agli accessori, se causati da difetto di materiale o di produzione. Nei casi previsti dalla garanzia si prega di rivolgersi al proprio rivenditore, oppure al più vicino centro di assistenza autorizzato, esibendo lo scontrino di acquisto.

Accessori e ricambi

Utilizzando solamente accessori e ricambi originali, si garantisce un funzionamento sicuro e privo di disturbi dell'apparecchio. Si possono trovare informazioni riguardo ad accessori e ricambi su www.kaercher.com.

Trasporto

⚠ PRUDENZA

Pericolo di lesioni e di danneggiamento! Rispettare il peso dell'apparecchio durante il trasporto.

- ➔ Per il trasporto in veicoli, assicurare l'apparecchio secondo le direttive in vigore affinché non possa scivolare e ribaltarsi.

Supporto

⚠ PRUDENZA

Pericolo di lesioni e di danneggiamento! Rispettare il peso dell'apparecchio durante la conservazione.

Dichiarazione di conformità UE

Con la presente si dichiara che la macchina qui di seguito indicata, in base alla sua concezione, al tipo di costruzione e nella versione da noi introdotta sul mercato, è conforme ai requisiti fondamentali di sicurezza e di sanità delle direttive UE. In caso di modifiche apportate alla macchina senza il nostro consenso, la presente dichiarazione perde ogni validità.

Prodotto: AT, AT Fp
AWT, AWT Fp
PT, PT Fp
SB F M80, SB F M80 S
SB F M80 3, SB F M80 3 S
SB F M80 Sm
SB F M80 Sm S

Modello: 1.534-xxx

Direttive UE pertinenti

2006/42/CE (+2009/127/CE)

2014/30/UE

2014/35/UE

Responsabili della documentazione:

 Ing. Marco Costamagna
Amministratore Delegato - CEO

 Gianmarco Sfrà
Quality Manager

MTM Hydro Srl
Via Moglia, 33
12062 Cherasco (Cn) - Italy
Tel. +39 0172 427311
Fax +39 0172 495437
C.F./R.I./P.IVA/V.A.T.: IT 02469390047
Cap. Soc. € 255.000 - REA CN-178422
CCIAA
info@mtmhydro.it
PEC: mtmhydro@multipec.it
www.mtmhydro.it

2018/01/01

Dati tecnici

Attacco elettrico			
Tensione	V	230	400
Frequenza	Ph/Hz	1/50	3/50
Assorbimento di potenza	W	400	
Protezione		IPX4	
Condizioni ambientali			
Temperatura	°C	-10...40	
Umidità	%	10...80	
Emissione sonora			
Pressione acustica L _{pA}	dB(A)	63	
Dimensioni			
Lunghezza	mm	1092	
Larghezza	mm	531	
Altezza	mm	1094	
Peso	kg	70	

 Lees vóór het eerste gebruik van uw apparaat deze originele gebruiksaanwijzing, ga navenant te werk en bewaar hem voor later gebruik of voor een latere eigenaar.

Inhoud

Zorg voor het milieu	NL	1
Veiligheidsinstructies	NL	1
Ingebruikneming	NL	1
Bediening	NL	2
Instellingen	NL	2
Buitenwerkingstelling	NL	2
Onderhoud en instandhouding	NL	2
Garantie	NL	3
Toebehoren en reserveonderdelen	NL	3
Vervoer	NL	3
Opslag	NL	3
EU-conformiteitsverklaring	NL	4
Technische gegevens	NL	4

Zorg voor het milieu

	De verpakkingsmaterialen zijn recyclebaar. Gooi het verpakkingsmateriaal niet met het huisvuil weg, maar zorg dat het gerecycled kan worden.
	Oude apparaten bevatten waardevolle materialen die gerecycled kunnen worden. Batterijen, olie en gelijksoortige stoffen mogen niet in het milieu terechtkomen. Geef oude apparaten daarom bij een geschikte verzamelplaats af.

Aanwijzingen betreffende de inhoudsstoffen (REACH)

Huidige informatie over de inhoudsstoffen vindt u onder:

www.kaercher.com/REACH

Veiligheidsinstructies

Algemeen

Om gevaren voor personen, dieren en voorwerpen te vermijden, gelieve voor het eerste gebruik de volgende documenten te lezen en in acht te nemen:

- de gebruiksaanwijzing
- alle veiligheidsinstructies
- de betreffende nationale wettelijke voorschriften

Bij toepassing als zelfbedieningsinstallatie dient de exploitant ervoor te zorgen dat de gebruikers door middel van duidelijk zichtbare borden geïnformeerd worden over

- mogelijke gevaren,
- beveiligingsvoorzieningen,
- de bediening van het apparaat.

Bediening

Dit apparaat kan bediend worden door kinderen vanaf 8 jaar en door personen met beperkte lichamelijke, gevoelsmatige of mentale capaciteiten of met gebrek aan ervaring en kennis wanneer ze onder toezicht staan en gewezen worden op het veilige gebruik van het apparaat en de daarmee samenhangende gevaren. Kinderen mogen niet met het apparaat spelen. De reinig-

ging en het onderhoud mogen niet zonder toezicht uitgevoerd worden door kinderen. Houd het bereik rond de machine steeds proper en zorg ervoor dat de bodem niet vuil en/of met olie of vet is verontreinigd.

Wat te doen in noodgevallen

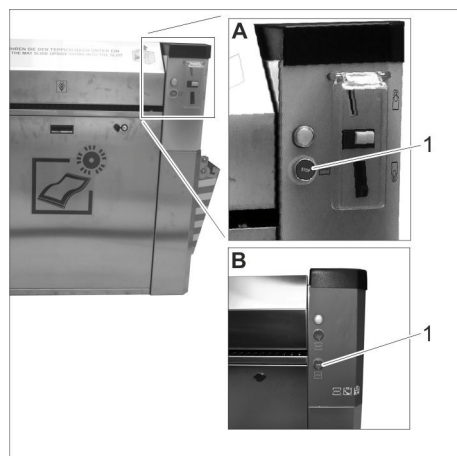

A Apparaat met muntinworp

B Apparaat met starttoets

1 Toets "STOP"

→ Druk in geval van nood op de toets "Stop".

Gevarenniveaus

⚠ GEVAAR

Verwijzing naar een onmiddellijk dreigend gevaar dat tot ernstige en zelfs dodelijke lichaamsverwondingen leidt.

⚠ WAARSCHUWING

Verwijzing naar een mogelijke gevaarlijke situatie die tot ernstige en zelfs dodelijke lichaamsverwondingen kan leiden.

⚠ VOORZICHTIG

Verwijzing naar een mogelijk gevaarlijke situatie die tot lichte verwondingen kan leiden.

LET OP

Verwijzing naar een mogelijke gevaarlijke situatie die tot materiele schade kan leiden.

Symbolen op het toestel



⚠ GEVAAR

Gevaar door elektrische spanning!

Doelmatig gebruik

Dit apparaat reinigt voetmatten van motorvoertuigen. De matten kunnen van rubber of textiel zijn. Het vuil wordt met een roterende borstelwals van de mat verwijderd en in een vuilreservoir verzameld.

Het is verboden om het apparaat in explosiegevaarlijke bereiken te gebruiken.

Tijdens het gebruik moeten alle deuren gesloten zijn en alle afdekkingen geplaatst zijn.

Dit apparaat is geschikt voor industrieel gebruik.

Ingebruikneming

Apparaat inschakelen

→ Spanningsvoorziening inschakelen.



1 Slot

2 Afdekking

→ Sloten openen.

→ Afdekking wegnemen.



1 Hoofdschakelaar

→ Hoofdschakelaar in positie „1“ draaien.

→ Breng de afdekking aan.

Plank (optie) naar omhoog zwenken

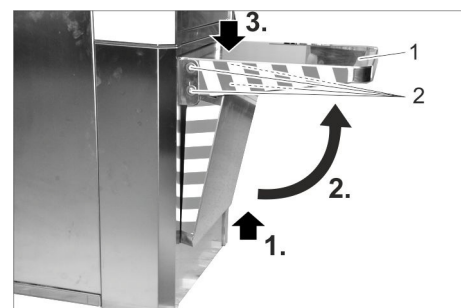

1 Houder

2 Schroef

→ Plank naar boven trekken, omhoog zwenken en voor het vastklikken naar beneden drukken.

→ Alle 4 schroeven vastdraaien zodat de plank niet meer naar omlaag kan worden gezwenkt.

Bediening

Bedieningselementen

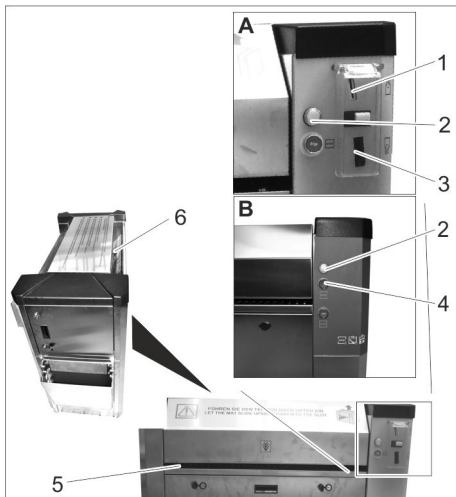

- A Apparaat met muntinworp
B Apparaat met starttoets
1 Muntinworp
2 Controlelampje
3 Teruggave van munt
4 Starttoets
5 Matteningang
6 Mattenuitgang

Mat reinigen



Apparaat met muntinworp:

- Munt in de muntinworp werpen.
Het apparaat start.



Apparaat met starttoets:

- Starttoets indrukken.
Het apparaat start.



- De kant van de mat die moet worden gereinigd naar onderen draaien.



- Mat in de matteningang schuiven en vasthouden.
→ Mat meerdere keren in het apparaat voeren, terughalen en draaien, tot de mat volledig is gereinigd.

- Mat uit het apparaat nemen.

Instructie:

Als de mat wordt losgelaten, loopt deze door het apparaat en komt deze aan de mattenuitgang er opnieuw uit.

Instellingen

Looptijd instellen

Instructie:

De ingestelde looptijd geldt als een van de volgende munten wordt ingeworpen:

- 50 eurocent
- 50 Britse pence
- 1 Zwitserse frank
- 1 Poolse Zloty
- 5 Noorse kronen

- Deksel verwijderen (zie "Onderhoud/Onderhoudswerkzaamheden/Deksel verwijderen").

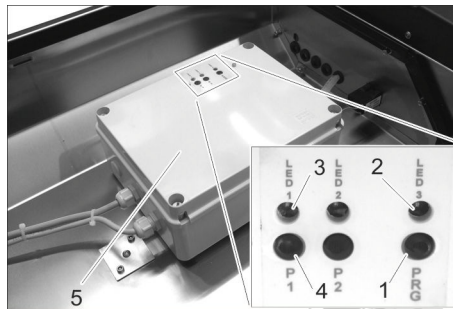

- 1 Toets "PRG"
2 LED 3
3 LED 1
4 Taste "P1"
5 Besturing

- Toets "PRG" indrukken en ingedrukt houden tot led 3 brandt.
De bedrijfsmodus Instelling is geactiveerd.

Instructie:

De bedrijfsmodus Instelling wordt beëindigd als de toets 10 seconden lang niet werd ingedrukt.

De instelling begint met een looptijd van 0 seconden.

De maximale looptijd is 10 minuten. Als deze instelling is bereikt, knippert led 1 snel.

- Toets "P1" kortstondig indrukken.
Led 1 knippert snel en de looptijd wordt met 5 seconden verhoogd.

- Toets "P1" lang indrukken.
Led 1 knippert langzaam en de looptijd wordt met 30 seconden verhoogd.

- De gewenste looptijd wordt ingesteld door herhaaldelijk de toets "P1" in te drukken.

- Om de ingestelde looptijd te bevestigen de toets "PRG" indrukken, tot led 3 snel knippert:
De looptijd is opgeslagen.

Buitenwerkingstelling

- Hoofdschakelaar op „0“ zetten.

Onderhoud en instandhouding

⚠ GEVAAR

Verwondingsgevaar door onverwacht startend apparaat en door elektrische schok.

- Voor aanvang van de onderhoudswerkzaamheden de hoofdschakelaar op "0" draaien en tegen opnieuw inschakelen borgen.

Dagelijks

- Bij apparaat met muntinworp: muntcassette legen (zie "Onderhoudswerkzaamheden").
→ Vuilreservoir leegmaken (zie "Onderhoudswerkzaamheden").
→ Algemene toestand van het apparaat controleren.
→ Beschadigde onderdelen laten vervangen.

Wekelijks

- Vuil aan de mattenuitgang verwijderen.
→ Apparaat reinigen.

Alle 500 cycli

- Sloten met kruipolie (Caramba, WD 40) smeren.

Alle 8000 cycli

- Borstel vervangen (zie "Onderhoudswerkzaamheden").

Onderhoudswerkzaamheden

Muntcassette leegmaken



- 1 Deur
2 Slot
3 Muntcassette

- Deur openen.
→ Muntcassette eruit halen en leegmaken.

Voorste afdekking verwijderen



- 1 Slot
2 Afdekking

- Sloten openen.
→ Afdekking wegnemen.

Vuilreservoir ledigen

- Voorste afdekking verwijderen (zie boven).



- 1 Vuilreservoir (behoort niet tot het leveringspakket)

- Vuilreservoir eruit nemen en leegmaken.
→ Vuilreservoir opnieuw plaatsen.
→ Afdekking aanbrengen en vergrendelen.

Deksel verwijderen

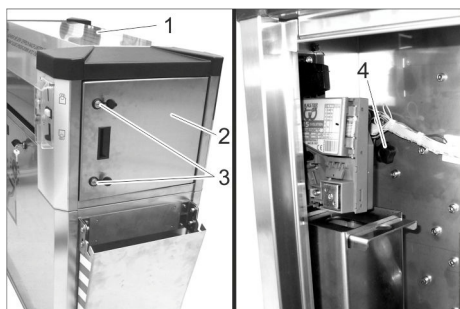

- 1 Deksel
- 2 Deur
- 3 Slot
- 4 Stergreepschroef

- ➔ Sloten openen.
- ➔ Deur openen.
- ➔ Sterknopschroef eruit draaien.
- ➔ Het proces op de andere kant van het apparaat herhalen.
- ➔ Deksel verwijderen.

Borstel vervangen

- ➔ Deksel verwijderen (zie "Onderhoud/Onderhoudswerkzaamheden/Deksel verwijderen").

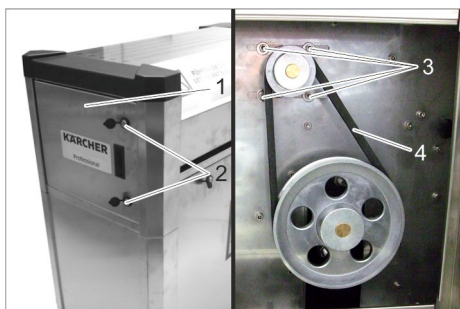

- 1 Deur
- 2 Slot
- 3 Schroef
- 4 V-snaar

- ➔ Deur openen.
- ➔ 4 schroeven losdraaien.
- ➔ V-snaar verwijderen.
- ➔ Voorste afdekking verwijderen (zie "Onderhoud/Onderhoudswerkzaamheden/Voorste afdekking verwijderen").



- 1 Trechter
- 2 Vuilreservoir

- ➔ Vuilreservoir wegnemen.
- ➔ Trechter eruit trekken.

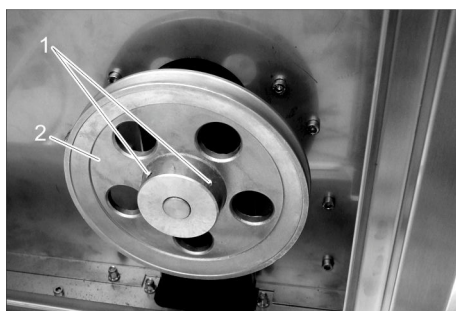

- 1 Schroef
- 2 Riemschijf

- ➔ 2 schroeven losdraaien.
- ➔ Riemschijf eraf halen.

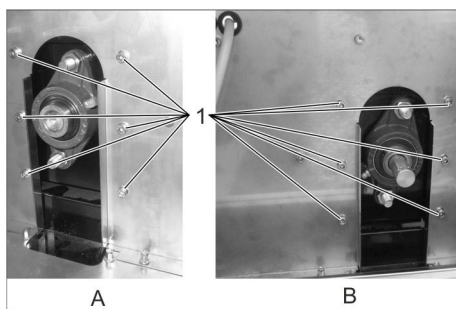

- A Rechterkant
- B Linkerkant
- 1 Schroef

- ➔ 12 schroeven losdraaien.

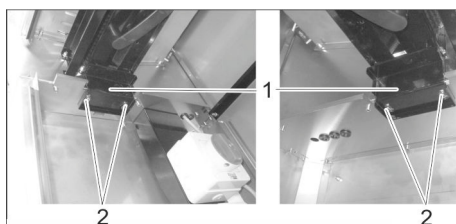

- 1 Houder
- 2 Schroef
- 3 Borstelwals

- ➔ 4 schroeven losdraaien.
- ➔ Borstelwals optillen.
- ➔ Houders verwijderen.
- ➔ Opname met borstelwalsen verwijderen.

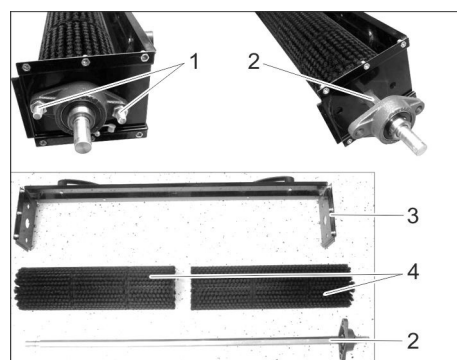

- 1 Schroef
- 2 As
- 3 Opname
- 4 Borstelwals

- ➔ 2 schroeven losdraaien.
- ➔ As eruit trekken.
- ➔ Borstelwalsen verwijderen.
- ➔ De nieuwe borstelwalsen in omgekeerde volgorde monteren.

Garantie

In elk land gelden de door onze bevoegde verkoopmaatschappij uitgegeven garantievoorwaarden. Eventuele storingen aan de accessoires herstellen wij binnen de garantietermijn kosteloos voor zover een materiaal- of productiefout de oorzaak is. Voor garantieaanspraken wendt u zich met uw aankoopbewijs tot uw handelaar of de dichtstbijzijnde, bevoegde klantendienst.

Toebehoren en reserveonderdelen

Gebruik alleen origineel toebehoren en originele reserveonderdelen. Deze garanderen dat het apparaat veilig en zonder storingen functioneert. Informatie over het toebehoren en de reserveonderdelen vindt u op www.karcher.com.

Vervoer

⚠ VOORZICHTIG
Gevaar voor letsels en beschadigingen!
Houd bij het transport rekening met het gewicht van het apparaat.

- ➔ Bij het transport in voertuigen moet het apparaat conform de geldige richtlijnen beveiligd worden tegen verschuiven en kantelen.

Opslag

⚠ VOORZICHTIG
Gevaar voor letsel en beschadiging! Het gewicht van het apparaat bij opbergen in acht nemen.

EU-conformiteitsverklaring

Hierbij verklaren wij dat de hierna vermelde machine door haar ontwerp en bouwwijze en in de door ons in de handel gebrachte uitvoering voldoet aan de betreffende fundamentele veiligheids- en gezondheidseisen, zoals vermeld in de desbetreffende EU-richtlijnen. Deze verklaring verliest haar geldigheid wanneer zonder overleg met ons veranderingen aan de machine worden aangebracht.

Product: AT, AT Fp
AWT, AWT Fp
PT, PT Fp
SB F M80, SB F M80 S
SB F M80 3, SB F M80 3 S
SB F M80 Sm
SB F M80 Sm S

Type: 1.534-xxx

Van toepassing zijnde EU-richtlijnen

2006/42/EG (+2009/127/EG)

2014/30/EU

2014/35/EU

Documentatieverantwoordelijke:

 Ing. Marco Costamagna
Administratore Delegato - CEO

 Gianmarco Sire
Quality Manager

MTM Hydro Srl
Via Moglia, 33
12062 Cherasco (Cn) - Italy
Tel. +39 0172 427311
Fax +39 0172 495437
C.F./R.I./P.IVA/V.A.T.: IT 02469390047
Cap. Soc. € 255.000 - REA CN-178422
CCIAA
info@mtmhydro.it
PEC: mtmhydro@multipec.it
www.mtmhydro.it

2018/01/01

Technische gegevens



Elektrische aansluiting			
Spanning	V	230	400
Frequentie	Ph/Hz	1/50	3/50
Netbelasting	W	400	
Beveiligingsklasse		IPX4	
Omgevingsvoorwaarden			
Temperatuur	°C	-10...40	
Luchtvochtigheid	%	10...80	
Geluidsemissie			
Geluidsdrumniveau L_{pA}	dB(A)	63	
Afmetingen			
Lengte	mm	1092	
Breedte	mm	531	
Hoogte	mm	1094	
Gewicht	kg	70	

 Antes del primer uso de su aparato, lea este manual original, actúe de acuerdo a sus indicaciones y guárdelo para un uso posterior o para otro propietario posterior.

Índice de contenidos

Protección del medio ambiente	ES	1
Indicaciones de seguridad	ES	1
Puesta en marcha	ES	1
Manejo	ES	2
Configuraciones	ES	2
Puesta fuera de servicio	ES	2
Mantenimiento y cuidado	ES	2
Garantía	ES	3
Accesorios y piezas de repuesto	ES	3
Transporte	ES	3
Almacenamiento	ES	3
Declaración UE de conformidad	ES	4
Datos técnicos	ES	4

Protección del medio ambiente

	Los materiales de embalaje son reciclables. Por favor, no tire el embalaje al cubo de basura; llévelo a un lugar de reciclaje.
	Los aparatos viejos contienen materiales valiosos reciclables que debieran aprovecharse. Evite el contacto de baterías, aceites y materias semejantes con el medioambiente. Deshágase de los aparatos viejos recurriendo a sistemas de recogida apropiados.

Indicaciones sobre ingredientes (REACH)

Encontrará información actual sobre los ingredientes en:
www.kaercher.com/REACH

Indicaciones de seguridad

general

Para no poner en peligro a personas, animales u objetos, es imprescindible leer y observar los siguientes documentos antes de utilizar el equipo:

- el manual de instrucciones
- las indicaciones de seguridad
- las normas nacionales vigentes de la legislación respectiva

Cuando se utilice el modo de autoservicio, el propietario tiene que procurar que el usuario esté informado de posibles riesgos con placas de advertencia

- posibles peligros,
- dispositivos de seguridad,
- el manejo del equipo.

Manejo

Este aparato puede ser usado por niños a partir de los 8 años y por personas con discapacidades físicas, sensoriales o psíquicas con poca experiencia y conocimientos, si lo hacen bajo supervisión o han sido informadas de cómo operar el aparato de forma segura y conocen los riesgos que implica. Los niños no pueden jugar con el apa-

rato. Los niños no pueden realizar la limpieza ni el mantenimiento sin supervisión. Mantenga la zona alrededor de la máquina siempre limpia, y asegúrese de que el suelo no esté sucio ni manchado de aceite o grasa.

Comportamiento en caso de emergencia

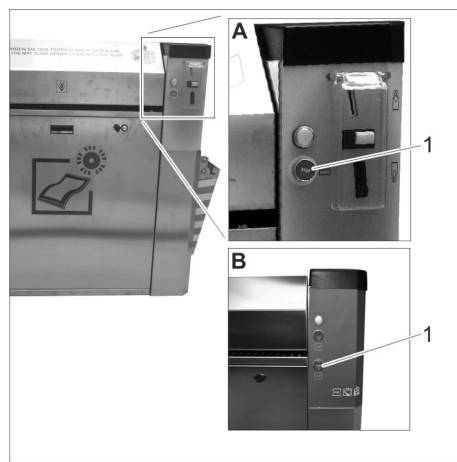

- A Equipo con monedero
B Equipo con tecla de inicio
1 Tecla "STOP"

→ En caso de emergencia, pulse la tecla "STOP".

Niveles de peligro

⚠ PELIGRO

Aviso sobre un riesgo de peligro inmediato que puede provocar lesiones corporales graves o la muerte.

⚠ ADVERTENCIA

Aviso sobre una situación probablemente peligrosa que puede provocar lesiones corporales graves o la muerte.

⚠ PRECAUCIÓN

Indicación sobre una situación que puede ser peligrosa, que puede acarrear lesiones leves.

⚠ CUIDADO

Aviso sobre una situación probablemente peligrosa que puede provocar daños materiales.

Símbolos en el aparato



⚠ PELIGRO

¡Peligro por tensión eléctrica!

Uso previsto

Este equipo sirve para limpiar las alfombrillas de los vehículos. Las alfombrillas pueden ser de goma o de tela. La suciedad se elimina de la alfombrilla mediante un cilindro de cepillos giratorios y se acumula en un recipiente de suciedad.

Está prohibido el funcionamiento en zonas donde haya riesgo de explosión.

Durante el funcionamiento, todas las puertas deben estar cerradas y todas las cubiertas deben estar colocadas.

Este es apto para el uso en aplicaciones industriales.

Puesta en marcha

Conexión del aparato

→ Conectar el suministro de tensión (por parte de la empresa instaladora).



- 1 Sistema de cierre
2 Cubierta

→ Abra los cerrojos.
→ Extraer la cubierta.



- 1 Interruptor principal

→ Girar el interruptor principal a la posición "1".
→ Colocar la cubierta.

Girar hacia arriba el soporte (opcional)

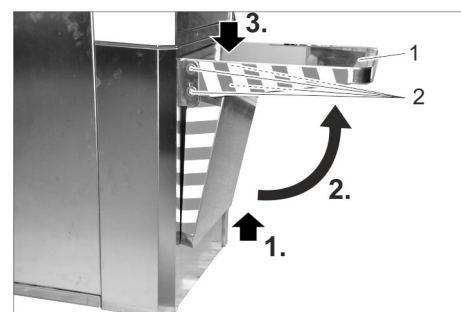

- 1 Depósito
2 Tornillo

→ Tire hacia arriba del soporte, gírelo hacia arriba y presione hacia abajo hasta que encaje.

→ Apriete los 4 tornillos para que el soporte no pueda girarse hacia abajo.

Manejo

Elementos de mando

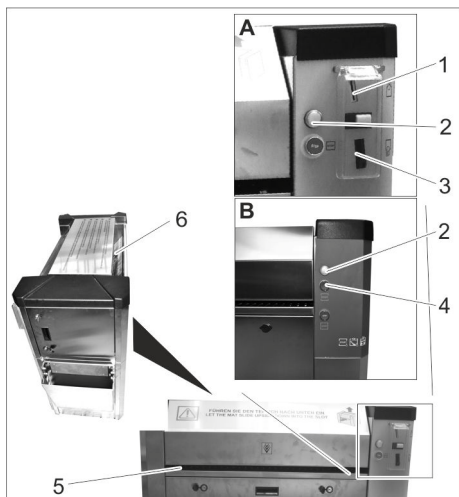

A Equipo con monedero

B Equipo con tecla de inicio

1 Introducción de monedas

2 Piloto de control

3 Devolución de moneda

4 Tecla de inicio

5 Dispositivo de entrada de la alfombrilla

6 Dispositivo de salida de la alfombrilla

Limpeza de la alfombrilla



Equipo con monedero:

- ➔ Introduzca una moneda en el monedero. El equipo arranca.



Equipo con tecla de inicio:

- ➔ Pulsar la tecla de inicio. El equipo arranca.



- ➔ Gire hacia abajo el lado de la alfombrilla que se va a limpiar.



- ➔ Deslice la alfombrilla en el dispositivo de entrada y fíjela.
- ➔ Introduzca la alfombrilla varias veces en el equipo, retírela y gírela hasta que todos los lados estén limpios.
- ➔ Extraiga la alfombrilla del equipo.

Indicación:

Si la alfombrilla se suelta, pasa a través del equipo y se expulsa al dispositivo de salida.

Configuraciones

Ajuste del tiempo de funcionamiento

Indicación:

El tiempo de funcionamiento ajustable es válido para las siguientes monedas:

- 50 céntimos de euro
- 50 peniques
- 1 franco suizo
- 1 zloty polaco
- 5 coronas noruegas

- ➔ Retire la tapa (véase "Cuidados y mantenimiento/Trabajos de mantenimiento/Retirar la tapa").

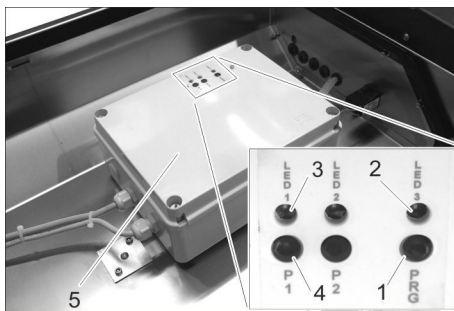

1 Tecla "PRG"

2 LED 3

3 LED 1

4 Tecla "P1"

5 Sistema de control

- ➔ Pulse la tecla "PRG" y manténgala pulsada hasta que se ilumine el LED 3. El modo de funcionamiento "Ajuste" está activado.

Indicación:

El modo de funcionamiento "Ajuste" finaliza si no se pulsa ninguna tecla durante 10 segundos.

El ajuste comienza con un tiempo de funcionamiento de 0 segundos.

El tiempo de funcionamiento máximo es de 10 minutos. Al alcanzar este ajuste, el LED 1 parpadea rápidamente.

- ➔ Pulse brevemente la tecla "P1". El LED 1 parpadea rápidamente y el tiempo de funcionamiento aumenta en 5 segundos.
- ➔ Pulse de forma prolongada la tecla "P1". El LED 1 parpadea lentamente y el tiempo de funcionamiento aumenta en 30 segundos.
- ➔ Ajuste el tiempo de funcionamiento deseado pulsando varias veces la tecla "P1".
- ➔ Pulse la tecla PRG hasta que parpadee el LED 3 rápidamente para confirmar el tiempo de funcionamiento ajustado: Se guarda el ajuste del tiempo de funcionamiento.

Puesta fuera de servicio

- ➔ Coloque el interruptor principal en la posición "0".

Mantenimiento y cuidado

⚠ PELIGRO

Peligro de lesiones causadas por un aparato que se arranque involuntariamente y por descarga eléctrica.

- ➔ Antes de realizar cualquier trabajo de mantenimiento y conservación, gire el interruptor principal a "0" y asegúrelo para evitar que se vuelva a encender.

diariamente

- ➔ En el equipo con monedero: Vaciar el guardamonedas (véase "Trabajos de mantenimiento").
- ➔ Vacíe el recipiente de suciedad (véase "Trabajos de mantenimiento").
- ➔ Compruebe el estado general del equipo.
- ➔ Mandé cambiar las piezas dañadas.

Todas las semanas

- ➔ Elimine la suciedad del dispositivo de salida de alfombrillas.
- ➔ Limpieza del aparato.

Cada 500 ciclos

- ➔ Lubrique los cerrojos con aceite lubricante (Caramba, WD 40).

Cada 8000 ciclos

- ➔ Cambie el cepillo (véase "Trabajos de mantenimiento").

Trabajos de mantenimiento

Vaciado del guardamonedas

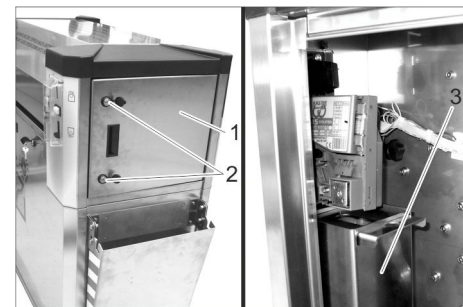

- 1 puerta
- 2 Sistema de cierre
- 3 Guardamonedas

- ➔ Abrir la puerta.
- ➔ Extraiga el guardamonedas y vacíelo.

Quitar la cubierta delantera



- 1 Sistema de cierre
- 2 Cubierta

- ➔ Abra los cerrojos.
- ➔ Extraer la cubierta.

Vaciar el recipiente de suciedad

- ➔ Quite la cubierta delantera (véase más arriba)



- 1 Recipiente acumulador de suciedad (no viene incluido en el volumen de suministro)

- ➔ Extraiga el recipiente de suciedad y vacíelo.

- Coloque de nuevo el recipiente de suciedad.
- Colocar la cubierta y bloquearla.

Quitar la tapa



- 1 Tapa
- 2 puerta
- 3 Sistema de cierre
- 4 Tornillo de estrella

- Abra los cerrojos.
- Abrir la puerta.
- Desenroscar el tornillo de estrella.
- Repetir el proceso con el otro lateral del aparato.
- Quitar la tapa.

Recambio del cepillo

- Retire la tapa (véase "Cuidados y mantenimiento/Trabajos de mantenimiento/Retirar la tapa").

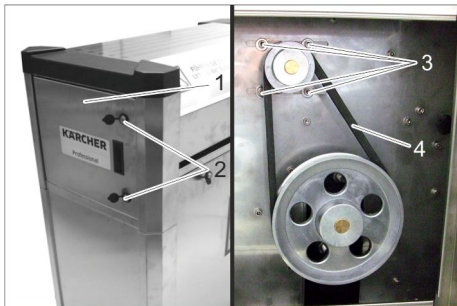

- 1 puerta
- 2 Sistema de cierre
- 3 Tornillo
- 4 Correa trapezoidal

- Abrir la puerta.
- Afloje los 4 tornillos.
- Quitar las correas trapezoidales.
- Quite la cubierta delantera (véase "Cuidados y mantenimiento/Trabajos de mantenimiento/Quitar la cubierta delantera").



- 1 Embudo
- 2 Recipiente acumulador de suciedad

- Extraer el depósito de suciedad.
- Extraiga el embudo.

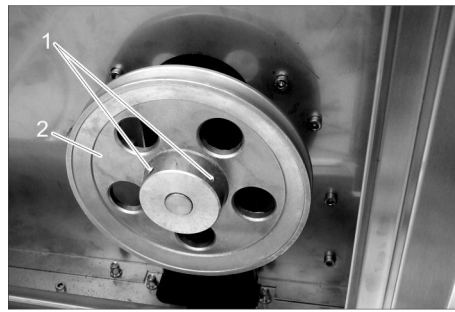

- 1 Tornillo
- 2 Polea de transmisión

- Afloje los 2 tornillos.
- Apretar la polea para correa.

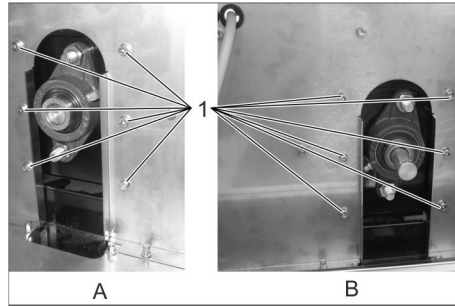

- A Lateral derecho
 - B Lateral izquierdo
- 1 Tornillo

- Desatornillar los 12 tornillos.

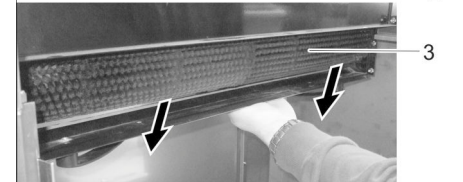
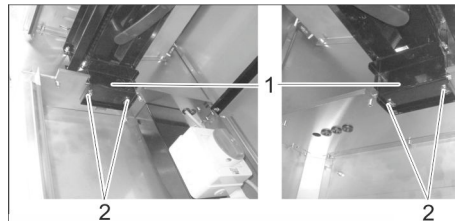

- 1 Fijación
- 2 Tornillo
- 3 Cepillo rotativo

- Desatornillar los 4 tornillos.
- Eleve el cilindro de cepillos.
- Retire los soportes.
- Extraiga el alojamiento con los cilindros de cepillos.

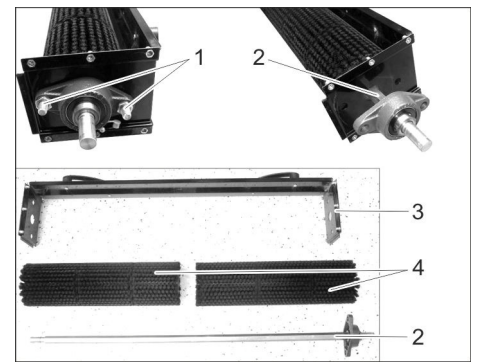

- 1 Tornillo
- 2 árbol
- 3 Alojamiento
- 4 Cepillo rotativo

- Desatornillar los 2 tornillos.
- Extraiga el eje.
- Extraiga los cilindros de cepillos.
- Vuelva a realizar el montaje con los nuevos cilindros de cepillos en el orden inverso.

Garantía

En todos los países rigen las condiciones de garantía establecidas por nuestra empresa distribuidora. Las averías del accesorio serán subsanadas gratuitamente dentro del periodo de garantía, siempre que se deban a defectos de material o de fabricación. En un caso de garantía, le rogamos que se dirija con el comprobante de compra al distribuidor donde adquirió el aparato o al servicio al cliente autorizado más próximo a su domicilio.

Accesorios y piezas de repuesto

Utilice solamente accesorios y recambios originales, ya que garantizan un funcionamiento correcto y seguro del equipo. Puede encontrar información acerca de los accesorios y recambios en www.karcher.com.

Transporte

⚠ PRECAUCIÓN

- ¡Peligro de lesiones y daños! Respetar el peso del aparato para el transporte.
- Al transportar en vehículos, asegurar el aparato para evitar que resbale y vuelque conforme a las directrices vigentes.

Almacenamiento

⚠ PRECAUCIÓN

- ¡Peligro de lesiones y daños! Respetar el peso del aparato en el almacenamiento.

Declaración UE de conformidad

Por la presente declaramos que la máquina designada a continuación cumple, tanto en lo que respecta a su diseño y tipo constructivo como a la versión puesta a la venta por nosotros, las normas básicas de seguridad y sobre la salud que figuran en las directivas comunitarias correspondientes. La presente declaración perderá su validez en caso de que se realicen modificaciones en la máquina sin nuestro consentimiento explícito.

Producto: AT, AT Fp
AWT, AWT Fp
PT, PT Fp
SB F M80, SB F M80 S
SB F M80 3, SB F M80 3 S
SB F M80 Sm
SB F M80 Sm S

Modelo: 1.534-xxx

Directivas comunitarias aplicables

2006/42/CE (+2009/127/CE)

2014/30/UE

2014/35/EU

Responsable de documentación:

 Ing. Marco Costamagna
Administratore Delegato - CEO

 Gianmarco Sfriso
Quality Manager

MTM Hydro Srl
Via Moglia, 33
12062 Cherasco (Cn) - Italy
Tel. +39 0172 427311
Fax +39 0172 495437
C.F./R.I./P.IVA/V.A.T.: IT 02469390047
Cap. Soc. € 255.000 - REA CN-178422
CCIAA
info@mtmhydro.it
PEC: mtmhydro@multipec.it
www.mtmhydro.it

2018/01/01

Datos técnicos

Conexión eléctrica			
Tensión	V	230	400
Frecuencia	Ph/Hz	1/50	3/50
Consumo de potencia	W	400	
Categoría de protección		IPX4	
Condiciones ambientales			
Temperatura	°C	-10...40	
Humedad atmosférica	%	10...80	
Emisión sonora			
Nivel de presión acústica L _{pA}	dB(A)	63	
Dimensiones			
Longitud	mm	1092	
Anchura	mm	531	
Altura	mm	1094	
Peso	kg	70	

 Leia o manual de manual original antes de utilizar o seu aparelho. Proceda conforme as indicações no manual e guarde o manual para uma consulta posterior ou para terceiros a quem possa vir a vender o aparelho.

Índice

Protecção do meio-ambiente. . .	PT	1
Avisos de segurança	PT	1
Colocação em funcionamento. PT		1
Manuseamento	PT	2
Ajustes.	PT	2
Colocar fora de serviço	PT	2
Manutenção e conservação . . .	PT	2
Garantia	PT	3
Acessórios e peças sobressalentes.	PT	3
Transporte	PT	3
Armazenamento	PT	3
Declaração UE de conformidade.	PT	4
Dados técnicos	PT	4

Protecção do meio-ambiente

 Os materiais da embalagem são recicláveis. Não coloque as embalagens no lixo doméstico, mas sim para uma unidade de reciclagem.

 Os aparelhos usados contêm materiais preciosos recicláveis que devem ser entregues numa unidade de reciclagem. Baterias, óleo e produtos semelhantes não devem ser eliminados directamente no meio ambiente. Por isso, elimine os aparelhos usados através de sistemas de recolha adequados.

Avisos sobre os ingredientes (REACH)
Informações actuais sobre os ingredientes podem ser encontradas em:
www.kaercher.com/REACH

Avisos de segurança

Generalidades

Para evitar perigos para pessoas, animais e objectos, ler e respeitar os seguintes documentos antes de colocar o aparelho em funcionamento:

- o Manual de Instruções
- todos os avisos de segurança
- as respectivas prescrições nacionais em vigor

No caso de um funcionamento de "auto-serviço" a entidade exploradora deve assegurar que os utilizadores sejam alertados com placas de aviso bem visíveis sobre

- possíveis perigos,
- dispositivos de segurança,
- a operação do aparelho.

Manuseamento

Este aparelho pode ser utilizado por crianças a partir dos 8 anos de idade, por pessoas com capacidades sensoriais ou psíquicas reduzidas ou por pessoas com falta de experiência e conhecimentos, se estas forem monitorizadas ou se tiverem sido advertidas sobre a utilização segura do aparelho e, portanto,

conhecerem os perigos inerentes à utilização. Crianças não podem brincar com o aparelho. A limpeza e manutenção de aplicação não podem ser realizadas por crianças sem uma vigilância adequada.

Manter a área à volta da máquina sempre limpa e assegurar-se de que o piso não está sujo e/ou sujo de óleo ou de gordura.

Comportamento em situação de emergência

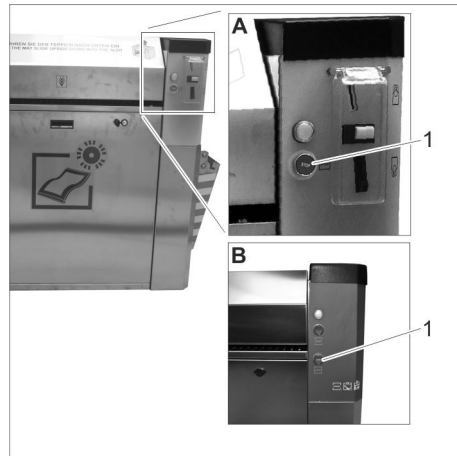

A Aparelho com entrada de moedas

B Aparelho com tecla de arranque

1 Tecla "STOP"

→ Em caso de emergência, premir a tecla "STOP".

Níveis do aparelho

⚠ PERIGO

Aviso referente a um perigo eminente que pode conduzir a graves ferimentos ou à morte.

⚠ ATENÇÃO

Aviso referente a uma possível situação perigosa que pode conduzir a graves ferimentos ou à morte.

⚠ CUIDADO

Aviso referente a uma situação potencialmente perigosa que pode causar ferimentos leves.

ADVERTÊNCIA

Aviso referente a uma situação potencialmente perigosa que pode causar danos materiais.

Símbolos no aparelho



⚠ PERIGO

Perigo devido a tensão eléctrica!

Utilização conforme as disposições

Este aparelho destina-se à limpeza de tapetes de veículos motorizados. Os tapetes podem ser feitos de borracha ou tecido. A sujidade é retirada dos tapetes por meio de escovas cilíndricas e acumulada num recipiente de sujidade.

É proibido pôr o aparelho em funcionamento em áreas com perigo de explosão.

Durante o funcionamento, todas as portas devem estar fechadas e as coberturas montadas.

Este aparelho é apropriado para a utilização industrial.

Colocação em funcionamento

Ligar a máquina

→ Ligar a alimentação de tensão.



1 Fechadura

2 Cobertura

→ Abrir a fechadura.

→ Retirar a cobertura.



1 Interruptor principal

→ Rodar o interruptor principal para a posição "1".

→ Colocar cobertura.

Bascular o depósito (opção) para cima

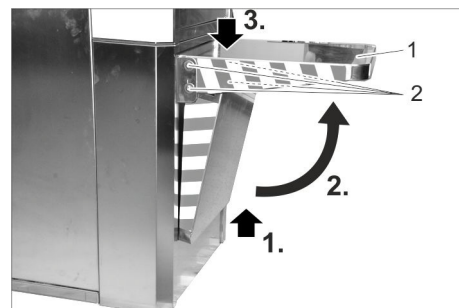

1 Local de depósito

2 Parafuso

→ Puxar o depósito para cima, bascular para cima e pressionar para baixo até encaixar.

→ Apertar os 4 parafusos de maneira a não permitir que o depósito volte a ser basculado para baixo.

Manuseamento

Elementos de manuseamento

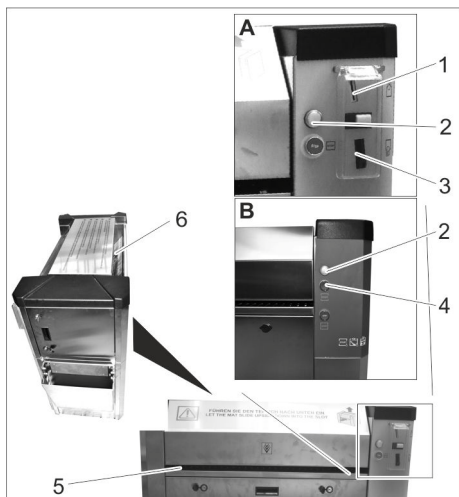

A Aparelho com entrada de moedas

B Aparelho com tecla de arranque

- 1 Entrada de moedas
- 2 Lâmpada de controlo
- 3 Devolução das moedas
- 4 Tecla de arranque
- 5 Entrada dos tapetes
- 6 Saída dos tapetes

Limpar tapetes



Aparelho com entrada de moedas:

- Colocar as moedas na entrada de moedas. O aparelho entra em funcionamento.



Aparelho com tecla de arranque:

- Premir a tecla de arranque. O aparelho entra em funcionamento.



- Rodar a parte do tapete a ser limpa para baixo.



- Empurra o tapete para a entrada de tapetes e segurar.
- Deixar que o tapete entre várias vezes no aparelho, puxar para trás e rodar até que todas as zonas do tapete estejam limpas.
- Retirar o tapete do aparelho.

Aviso:

Se largar o tapete, este atravessa o aparelho e é empurrado para a saída de tapetes.

Ajustes

Ajustar o tempo de funcionamento.

Aviso:

O tempo de funcionamento ajustável é válido para a inserção das seguintes moedas:

- 50 cêntimos
- 50 pence (britânicos)
- 1 franco suíço
- 1 zloty polaco
- 5 coroas norueguesas

- Retirar a tampa (ver "Manutenção e conservação / Trabalhos de manutenção / Retirar tampa").

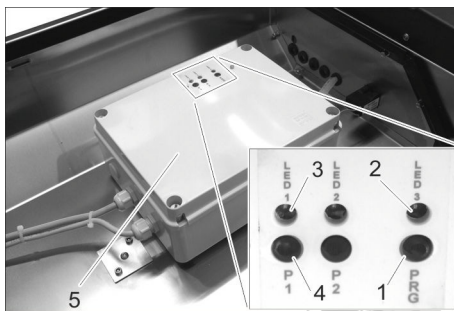

1 Tecla "PRG"

2 LED 3

3 LED 1

4 Tecla "P1"

5 Comando

- Premir a tecla "PRG" e manter premida até que o LED 3 se acenda. O modo de funcionamento Ajuste está activado.

Aviso:

O modo de funcionamento Ajuste é terminado se durante 10 segundos não for premida qualquer tecla.

O ajuste inicia-se com um tempo de funcionamento de 0 segundos.

O tempo de funcionamento máximo é de 10 minutos. Caso este ajuste seja atingido, o LED 1 pisca rapidamente.

- Premir brevemente a tecla "P1". O LED 1 pisca rapidamente e o tempo de funcionamento é aumentado 5 segundos.
- Premir demoradamente a tecla "P1". O LED 1 pisca devagar e o tempo de funcionamento é aumentado 30 segundos.
- Ajustar o tempo de funcionamento desejado premindo repetidamente a tecla "P1".
- Para confirmação do tempo de funcionamento ajustado, premir a tecla "PRG" até o LED 3 piscar depressa: O tempo de funcionamento está gravado.

Colocar fora de serviço

- Colocar o interruptor principal na posição "0".

Manutenção e conservação

⚠ PERIGO

Perigo de ferimentos devido a choque eléctrico ou activação inadvertida do aparelho.

- *Antes de iniciar qualquer trabalho de manutenção ou conservação, rodar o interruptor principal para "0" e proteger contra um rearranque.*

Diariamente

- No aparelho com entrada de moedas: Esvaziar a cassete de moedas (consultar "Trabalhos de manutenção").
- Esvaziar o recipiente de sujidade (ver "Trabalhos de manutenção").
- Verificar o estado geral do aparelho.
- Requerer a reparação das peças danificadas.

Semanalmente

- Remover a sujidade: na saída dos tapetes.
- Limpar o aparelho.

A cada 500 ciclos

- Lubrificar a fechadura com óleo (Caramba, WD 40).

A cada 8000 ciclos

- Mudar as escovas (ver "Trabalhos de manutenção").

Trabalhos de manutenção

Esvaziar a cassete de moedas



- 1 Porta
- 2 Fechadura
- 3 Cassete de moedas

- Abrir a porta.
- Retirar e esvaziar a cassete de moedas.

Retirar cobertura dianteira



- 1 Fechadura
- 2 Cobertura

- Abrir a fechadura.
- Retirar a cobertura.

Esvaziar o recipiente de sujidade

- Retirar cobertura dianteira (ver acima).



- 1 Recipiente de sujidades (não incluído no volume de fornecimento)

- Retirar o recipiente de sujidade e esvaziá-lo.
- Encaixar o recipiente de sujidade.
- Posicionar e fixar a cobertura.

Retirar a tampa

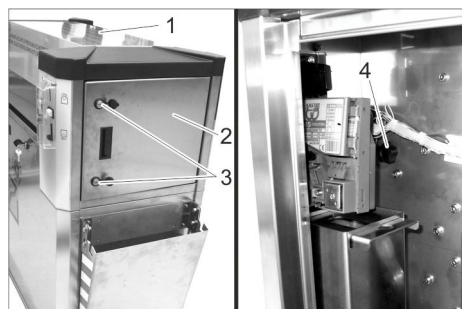

- 1 Tampa
- 2 Porta
- 3 Fechadura
- 4 Punho estrelado

- Abrir a fechadura.
- Abrir a porta.
- Apertar o parafuso do manípulo em estrela.
- Repetir o processo do outro lado do aparelho.
- Retirar a tampa.

Substituir a escova

- Retirar a tampa (ver "Manutenção e conservação / Trabalhos de manutenção / Retirar tampa").

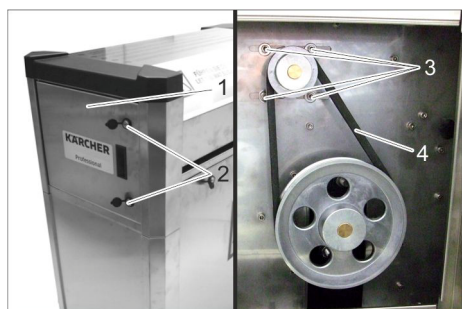

- 1 Porta
- 2 Fechadura
- 3 Parafuso
- 4 Correia trapezoidal

- Abrir a porta.
- Soltar os 4 parafusos.
- Retirar a correia trapezoidal.
- Retirar a cobertura dianteira (ver "Manutenção e conservação/Trabalhos de manutenção/Retirar a cobertura dianteira").



- 1 Funil
- 2 Recipiente de sujidades

- Retirar o recipiente de sujidade.
- Retirar o funil.

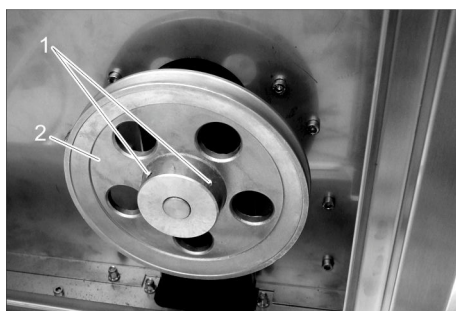

- 1 Parafuso
- 2 Polia

- Soltar os 2 parafusos.
- Retirar a polia.

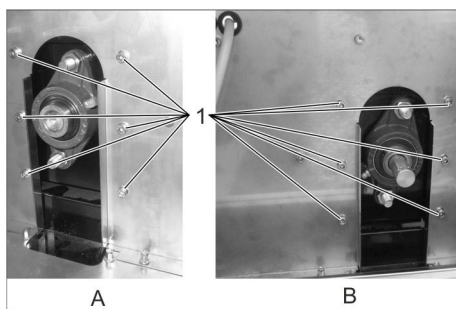

- A Lado direito
- B Lado esquerdo
- 1 Parafuso

- Desaparafusar 12 parafusos.

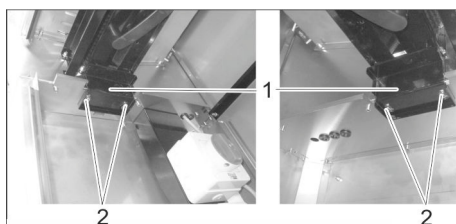

- 1 Suporte
- 2 Parafuso
- 3 Escovas cilíndricas

- Desaparafusar 4 parafusos.
- Levantar as escovas cilíndricas.
- Retirar o suporte.
- Retirar o suporte com as escovas cilíndricas.

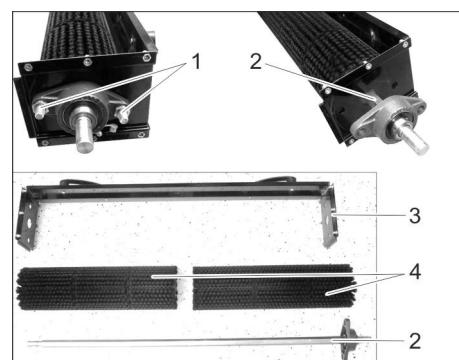

- 1 Parafuso
- 2 veio
- 3 Alojamento
- 4 Escovas cilíndricas

- Desaparafusar 2 parafusos.
- Retirar o veio.
- Retirar as escovas cilíndricas.
- Montar com as escovas cilíndricas novas na ordem inversa.

Garantia

Em cada país são válidas as respectivas condições de garantia estabelecidas pelas nossas Empresas de Comercialização. Eventuais avarias no seu acessório durante o período de garantia serão reparadas, sem encargos para o cliente, desde que se trate de um defeito de material ou de fabrico. Em caso de garantia, dirija-se, munido do comprovativo de compra, ao seu revendedor ou ao Serviço Técnico mais próximo.

Acessórios e peças sobressalentes

Utilizar apenas acessórios e peças sobressalentes originais. Só assim poderá garantir uma operação do aparelho segura e sem avarias.

Para mais informações sobre acessórios e peças sobressalentes, consulte www.kaercher.com.

Transporte

⚠ CUIDADO

Perigo de ferimentos e de danos! Ter atenção ao peso do aparelho durante o transporte.

- Durante o transporte em veículos, proteger o aparelho contra deslizos e tombamentos, de acordo com as directivas em vigor.

Armazenamento

⚠ CUIDADO

Perigo de ferimentos e de danos! Ter atenção ao peso do aparelho durante o armazenamento.

Declaração UE de conformidade

Declaramos que a máquina a seguir designada corresponde às exigências de segurança e de saúde básicas estabelecidas nas Directivas UE por quanto concerne à sua concepção e ao tipo de construção assim como na versão lançada no mercado. Se houver qualquer modificação na máquina sem o nosso consentimento prévio, a presente declaração perderá a validade.

Produto: AT, AT Fp
AWT, AWT Fp
PT, PT Fp
SB F M80, SB F M80 S
SB F M80 3, SB F M80 3 S
SB F M80 Sm
SB F M80 Sm S

Tipo: 1.534-xxx

Respectivas Directrizes da UE

2006/42/CE (+2009/127/CE)

2014/30/UE

2014/35/UE

Dados técnicos

Ligação eléctrica			
Tensão	V	230	400
Frequência	Ph/Hz	1/50	3/50
Consumo de potência	W	400	
Tipo de protecção		IPX4	
Condições ambientais			
Temperatura	°C	-10...40	
Humidade relativa do ar	%	10...80	
Emissão de ruído			
Nível de pressão acústica L _{PA}	dB(A)	63	
Dimensões			
Comprimento	mm	1092	
Largura	mm	531	
Altura	mm	1094	
Peso	kg	70	

Responsável pela documentação:

 Ing. Marco Costamagna
Administratore Delegato - CEO

 Gianmarco Sfriso
Quality Manager

MTM Hydro Srl
Via Moglia, 33
12062 Cherasco (Cn) - Italy
Tel. +39 0172 427311
Fax +39 0172 495437
C.F./R.I./P.IVA/V.A.T.: IT 02469390047
Cap. Soc. € 255.000 - REA CN-178422
CCIAA
info@mtmhydro.it
PEC: mtmhydro@multipec.it
www.mtmhydro.it



2018/01/01

 Læs original brugsanvisning inden første brug, følg anvisningerne og opbevar vejledningen til senere efterlæsning eller til den næste ejer.

Indholdsfortegnelse

Miljøbeskyttelse	DA	1
Sikkerhedsanvisninger	DA	1
Ibrugtagning	DA	1
Betjening	DA	2
Indstillinger	DA	2
Ud-af-drifttagning	DA	2
Service og vedligeholdelse	DA	2
Garanti	DA	3
Tilbehør og reservedele	DA	3
Transport	DA	3
Opbevaring	DA	3
EU-overensstemmelseserklæring	DA	4
Tekniske data	DA	4

Miljøbeskyttelse

	Emballagen kan genbruges. Smid ikke emballagen ud sammen med det almindelige husholdningsaffald, men aflever den til genbrug.
	Udtjente apparater indeholder værdifulde materialer, der kan og bør afleveres til genbrug. Batterier, olie og lignende stoffer er ødelæggende for miljøet. Aflever derfor udtjente apparater på en genbrugsstation eller lignende.

Henvisninger til indholdsstoffer (REACH)

Aktuelle oplysninger til indholdsstoffer finder du på:

www.kaercher.com/REACH

Sikkerhedsanvisninger

Generelt

For at undgå farer for personer, dyr og ting skal De inden anvendelse af maskinen anlægge læse følgende dokumenter og overholde dem:

- driftsvejledningen
 - alle sikkerhedsanvisninger
 - de gældende nationale lovbestemmelser
- Ved selvbetjeningsdrift skal ejeren sørge for, at brugerne informeres med tydeligt synlige oplysningstavler om
- mulige farer
 - sikkerhedsindretninger
 - betjeningen af maskinen

Betjening

Denne renser kan blive brugt af børn fra 8 år og personer, hvis fysiske, sensoriske eller åndelige evner er indskrænket eller af personer med manglende erfaring og/eller kendskab, hvis de overvåges af en person eller blev trænet i renserens sikre brug og de tilknyttede farer. Børn må ikke lege med renseren. Rengøringen og vedligeholdelsen må ikke gennemføres af børn uden overvågning.

Hold altid området omkring maskinen rent, og sørg for, at gulvet ikke er tilsmudset og/eller smurt ind i olie eller fedt.

Adfærd i nødstilfældet

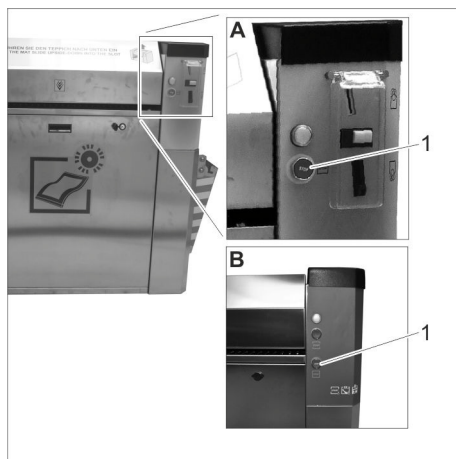

A Maskine med møntindkast

B Maskine med starttast

1 Knap "STOP"

→ Tryk i et nødstilfælde på knappen "STOP".

Faregrader

△ FARE

Henviser til en umiddelbar fare, der fører til alvorlige kvæstelser eller til døden

△ ADVARSEL

Henviser til en mulig farlig situation, der kan føre til alvorlige kvæstelser eller til døden.

△ FORSIGTIG

Henviser til en mulig farlig situation, der kan føre til lette personskader.

BEMÆRK

Henviser til en mulig farlig situation, der kan føre til materiel skade.

Symboler på maskinen



△ FARE

Fare på grund af elektrisk spænding!

Bestemmelsesmæssig anvendelse

Denne maskine anvendes til at rengøre fodmætter i motorkøretøjer. Måtterne kan være lavet af gummi eller tekstil. Smudsens fjernes fra måtten med en roterende børstevalse og samles i en smudsbeholder. Det er forbudt at bruge højtryksrenseren i områder, hvor der er eksplosionsfare. Under anvendelsen skal alle døren være lukket og alle afdækninger monteret. Denne maskine er beregnet til erhvervs-mæssig brug.

Ibrugtagning

Tænd for maskinen

→ Tænd den lokale spændingsforsyning.



1 Lås

2 Afdækning

→ Åbn låsene.

→ Tag afdækningen af.

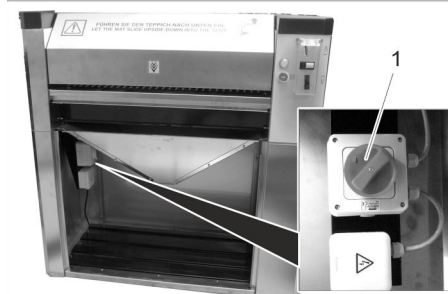

1 Hovedafbryder

→ Drej hovedafbryderen til position „1“.

→ Montere afdækningen.

Oprensning af opbevaringen (option)

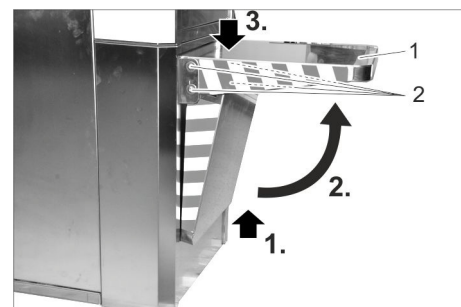

1 Opbevaring

2 Skrue

→ Træk opbevaringen op, drej den op, og tryk den ned, indtil den går i hak.

→ Spænd alle 4 skrue fast, så opbevaringen ikke længere kan drejes ned.

Betjening

Betjeningselementer

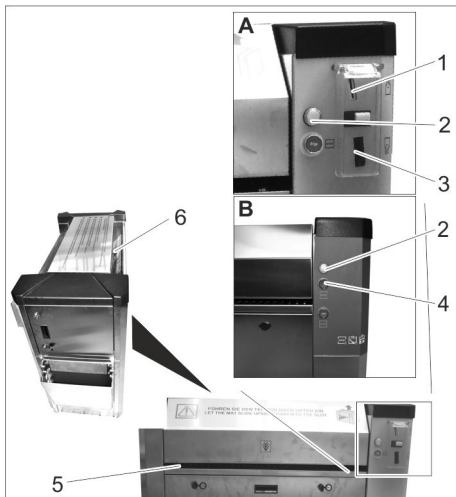

A Maskine med møntindkast

B Maskine med starttast

1 Møntsprække

2 Kontrollampe

3 Møntudkast

4 Starttast

5 Måtteindtræk

6 Måtteudløb

Rengøring af måtten



Maskine med møntindkast:

→ Kast en mønt i møntindkastet. Maskinen starter.



Maskine med starttast:

→ Tryk på starttasten. Maskinen starter.



→ Drej ned til måttens side, der skal rengøres.



→ Skub måtten ind i måtteindtrækket, og hold den fast.

→ Lad måtte blive trukket ind i maskinen flere gange, træk den tilbage, og drej den, indtil alle steder på måtten er rengjort.

→ Træk måtten ud af maskinen.

Bemærk:

Hvis måtten slippes, vandrer den gennem maskinen og skubbes ud af måtteudløbet.

Indstillinger

Indstilling af løbetiden

Bemærk:

Den indstillelige løbetid gælder for indkastningen af en af følgende mønter:

- 50 eurocent
- 50 britiske pence
- 1 schweizerfranc
- 1 polske zloty
- 5 norske kroner

→ Tag dækslet af (se "Vedligeholdelse og pleje/vedligeholdelsesarbejder/aftagning af dækslet").

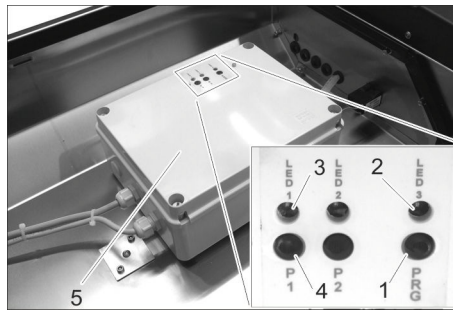

1 Knap „PRG“

2 LED 3

3 LED 1

4 Knap „P1“

5 Styring

→ Tryk på knappen „PRG“, og hold den fast, indtil LED 3 lyser. Driftstypen indstilling er aktiveret.

Bemærk:

Driftstypen indstilling afsluttes, hvis der ikke blev trykket på en knap i 10 sekunder. Indstillingen begynder med en løbetid på 0 sekunder.

Den maksimale løbetid er 10 minutter. Når denne indstilling er nået, blinker LED 1 hurtigt.

→ Tryk kort på knappen „P1“. LED 1 blinker hurtigt, og løbetiden forøges med 5 sekunder.

→ Tryk længe på knappen „P1“. LED 1 blinker langsomt, og løbetiden forøges med 30 sekunder.

→ Indstil den ønskede løbetid ved at trykke flere gange på knappen „P1“.

→ Tryk på knappen „PRG“, indtil LED 3 blinker hurtigt, for at bekræfte den indstillede løbetid: Løbetiden er gemt.

Ud-af-drifttagning

→ Sæt hovedafbryderen "0".

Service og vedligeholdelse

△ FARE

Fare for tilskadekomst på grund af utilsigtet startende maskine og på grund af elektrisk stød.

→ Drej hovedafbryderen væk fra „0“, og sørg for at sikre den mod at tilkøbet igen, før alle vedligeholdelses- og plejearbejder påbegyndes.

Dagligt

→ Ved maskine med møntindkast: Tøm møntkassetten (se "Vedligeholdelsesarbejder").

→ Tøm smudsbeholderen (se „Vedligeholdelsesarbejder“).

→ Kontrollér maskinen generelt.

→ Reparér beskadigede dele.

En gang om ugen

→ Fjern smuds på måtteudløbet.

→ Rengør maskinen.

For hver 500 cykler

→ Smør låsene med krybeolie (Caramba, WD 40) schmieren.

For hver 8000 cykler

→ Udskift børsten (se „Vedligeholdelsesarbejder“).

Vedligeholdelsesarbejder

Tømning af møntkassetten



1 Dør

2 Lås

3 Møntkassette

→ Åbn døren.

→ Træk møntkassetten ud, og tøm den.

Fjernelse af den forreste afdækning



1 Lås

2 Afdækning

→ Åbn låsene.

→ Tag afdækningen af.

Tømning af smudsbeholderen

→ Fjern den forreste afdækning (se ovenfor).



1 Snavsbeholder (ikke med i leverancen)

→ Tag smudsbeholderen ud, og tøm den.

→ Stil smudsbeholderen ind igen.

→ Sæt afskærmningen på og lås den.

Aftagning af dækslet

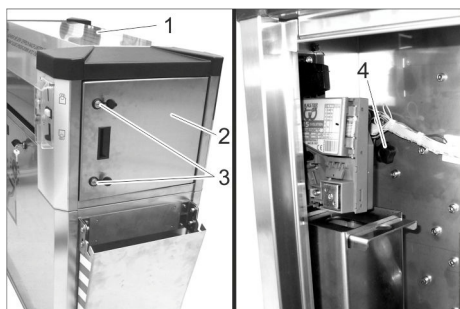

- 1 Dæksel
- 2 Dør
- 3 Lås
- 4 Stjernegrebskrue

- ➔ Åbn låsene.
- ➔ Åbn døren.
- ➔ Skru stjernegrebsskruen ud.
- ➔ Gentag proceduren på den anden side af maskinen.
- ➔ Fjern dækslet.

Skift af børste

- ➔ Tag dækslet af (se "Vedligeholdelse og pleje/vedligeholdelsearbejder/aftagning af dækslet").

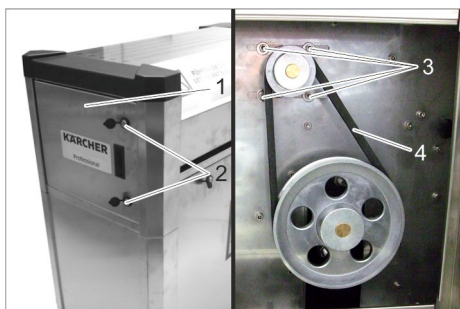

- 1 Dør
- 2 Lås
- 3 Skru
- 4 Kileremme

- ➔ Åbn døren.
- ➔ Løsn 4 skruer.
- ➔ Fjern kileremmen.
- ➔ Fjern den forreste afdækning (se „Vedligeholdelse og pleje/vedligeholdelsearbejder/fjernelse af den forreste afdækning“).



- 1 Tragt
- 2 Snavsbeholder

- ➔ Fjern snavsbeholderen.
- ➔ Træk tragten ud.

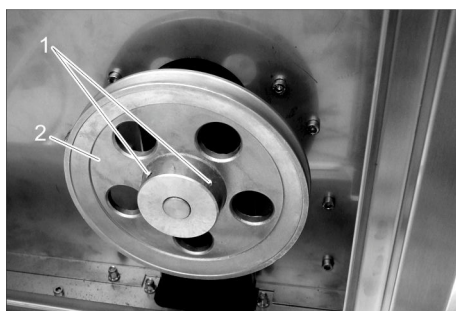

- 1 Skru
- 2 Remskive

- ➔ Løsn 2 skruer.
- ➔ Træk remskiven af.

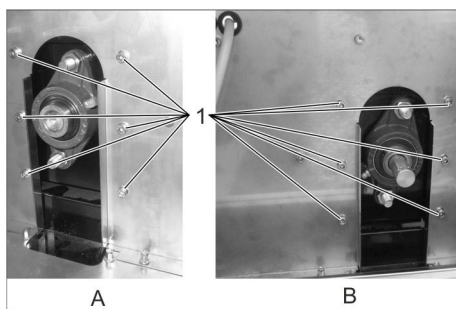

- A Højre side
- B Venstre side
- 1 Skru

- ➔ Skru 12 skruer ud.

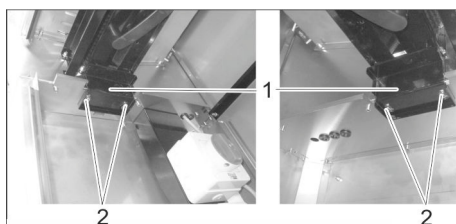

- 1 Holder
- 2 Skru
- 3 Børstevalse

- ➔ Skru 4 skruer ud.
- ➔ Løft børstevalsen.
- ➔ Tag holderne ud.
- ➔ Tag holderen med børstevalser ud.

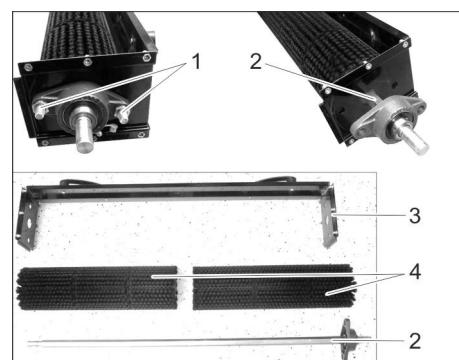

- 1 Skru
- 2 Aksel
- 3 Holder
- 4 Børstevalse

- ➔ Skru 2 skruer ud.
- ➔ Træk akslen ud.
- ➔ Tag børstevalserne af.
- ➔ Monter igen i omvendt rækkefølge med nye børstevalser.

Garanti

I de enkelte lande gælder de af vore forhandlere fastlagte garantibetingelser. Eventuelle fejl på dit tilbehør afhjælpes gratis inden for garantien, såfremt fejlen kan tilskrives en materiale- eller produktionsfejl. Hvis De ønsker at gøre garantien gældende, bedes De henvende Dem til Deres forhandler eller nærmeste kundeservice medbringende kvittering for købet.

Tilbehør og reservedele

Anvend kun originaltilbehør og -reservedele. De er en garanti for en sikker og fejlfri drift af maskinen. Informationer om tilbehør og reservedele findes www.kaercher.com

Transport

⚠ FORSIGTIG

Fare for person- og materialeskader! Hold øje med maskinens vægt ved transporten.

- ➔ Ved transport i biler skal renseren fastspændes i.h.t. gældende love.

Opbevaring

⚠ FORSIGTIG

Fare for person- og materialeskader! Hold øje med maskinens vægt ved opbevaring.

EU-overensstemmelseserklæring

Hermed erklærer vi, at den nedenfor nævnte maskine i design og konstruktion og i den af os i handlen bragte udgave overholder de gældende grundlæggende sikkerheds- og sundhedskrav i EU-direktiverne. Ved ændringer af maskinen, der foretages uden forudgående aftale med os, mister denne erklæring sin gyldighed.

Produkt: AT, AT Fp
AWT, AWT Fp
PT, PT Fp
SB F M80, SB F M80 S
SB F M80 3, SB F M80 3 S
SB F M80 Sm
SB F M80 Sm S

Type: 1.534-xxx

Gældende EU-direktiver

2006/42/EF (+2009/127/EF)

2014/30/EU

2014/35/EF

Dokumentationsbefuldmægtigede:

 Ing. Marco Costamagna
Administratore Delegato - CEO

 Gianmarco Sfriso
Quality Manager

MTM Hydro Srl
Via Moglia, 33
12062 Cherasco (Cn) - Italy
Tel. +39 0172 427311
Fax +39 0172 495437
C.F./R.I./P.IVA/V.A.T.: IT 02469390047
Cap. Soc. € 255.000 - REA CN-178422
CCIAA
info@mtmhydro.it
PEC: mtmhydro@multipec.it
www.mtmhydro.it

2018/01/01

Tekniske data



El-tilslutning			
Spænding	V	230	400
Frekvens	Ph/Hz	1/50	3/50
Kapacitet	W	400	
Kapslingsklasse		IPX4	
Omgivende betingelser			
Temperatur	°C	-10...40	
Luffugtighed	%	10...80	
Støjemission			
Lydtryksniveau L _{pA}	dB(A)	63	
Mål			
Længde	mm	1092	
Bredde	mm	531	
Højde	mm	1094	
Vægt	kg	70	

 Før første gangs bruk av apparatet, les denne originale bruksanvisningen, følg den og oppbevar den for senere bruk eller for overlevering til neste eier.

Innholdsfortegnelse

Miljøvern	NO	1
Sikkerhetsanvisninger	NO	1
Igangsetting	NO	1
Betjening	NO	2
Innstillinger	NO	2
Stans av driften	NO	2
Vedlikehold og pleie	NO	2
Garanti	NO	3
Tilbehør og reservedeler	NO	3
Transport	NO	3
Lagring	NO	3
EU-samsvarserklæring	NO	4
Tekniske data	NO	4

Miljøvern

	Materialet i emballasjen kan resirkuleres. Ikke kast emballasjen i husholdningsavfallet, men lever den til en gjenbruksstasjon.
	Gamle apparater inneholder verdifulle materialer som kan gjenbrukes og som bør sendes til gjenbruk. Batterier, olje og lignende stoffer må ikke komme ut i miljøet. Gamle maskiner skal derfor avhendes i egnede innsamlingsystemer.

Anvisninger om innhold (REACH)

Aktuell informasjon om stoffene i innholdet finner du under:

www.kaercher.com/REACH

Sikkerhetsanvisninger

Generelt

For å unngå farer for personer, dyr eller ting, må følgende dokumenter leses og følges før første igangsetting av apparatet:

- bruksanvisningen
- alle sikkerhetsanvisninger
- de respektive lands nasjonale forskrifter fra myndighetene

Ved selvbetjeningsdrift må den driftsansvarlige sørge for at brukerne ved hjelp av klart synlige skilt blir informert om

- mulige farer,
- sikkerhetsinnretninger,
- betjeningsinstrukser for apparatet.

Betjening

Dette apparatet kan brukes av barn fra 8 års alder samt av personer med begrensede kroppslige, sensoriske eller mentale evner, eller som mangler erfaring og kunnskap, så fremt de er under tilsyn eller er opplært i trygg bruk av apparatet og de tilhørende farene. Barn skal ikke leke med apparatet. Rengjøring og bruksvedlikehold skal ikke utføres av barn uten under tilsyn. Området rundt maskinen må alltid holdes rent og det må sørges for at gulvet ikke er skittent og/eller har søl av olje eller fett.

Handling ved nødsfall

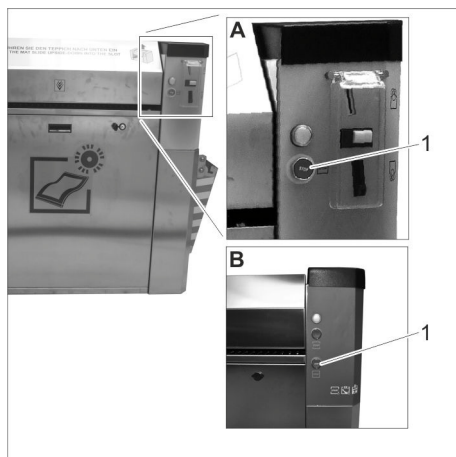

A Apparat med myntautomat

B Apparat med starttast

1 „STOP“-tast

→ I nødsfall, trykk „STOP“-tasten.

Risikotrinn

⚠ FARE

Anvisning om en umiddelbar truende fare som kan føre til store personskader eller til død.

⚠ ADVARSEL

Anvisning om en mulig farlig situasjon som kan føre til store personskader eller til død.

⚠ FORSIKTIG

Anvisning om en mulig farlig situasjon som kan føre til mindre personskader.

OBS

Anvisning om en mulig farlig situasjon som kan føre til materielle skader.

Symboler på maskinen

⚠ FARE

Fare fra elektrisk spenning!



Forskriftsmessig bruk

Denne maskinen tjener til rengjøring av gulvmatter til motorkjøretøy. Mattene kan bestå av gummi eller tekstil. Smuss fjernes fra matten med en roterende valsebørste og samles i en smussbeholder. Bruk i eksplosjonsfarlige områder er forbudt.

Alle dører må være lukket og alle deksler må være på under drift. Dette apparatet er egnet for industriell virksomhet.

Igangsetting

Slå på maskinen

→ Slå på strømmen som er på stedet.



1 Lås

2 Deksel

→ Åpne låser.

→ Ta av tildekningen.



1 Hovedbryter

→ Drei hovedbryteren i posisjon „1“.

→ Sett på dekelet.

Sving hylle (valgfri) opp

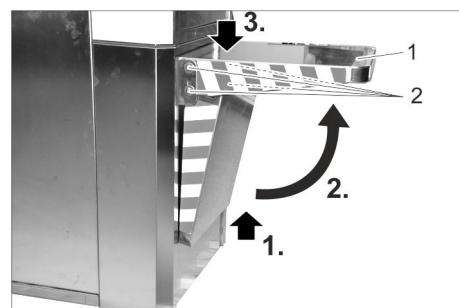

1 Holder

2 Skruer

→ Dra hyllen opp, sving den på plass og trykk ned for å få den i lås.

→ Fest alle 4 skruene, slik at hyllen ikke kan svinges ned igjen.

Betjening

Betjeningselementer

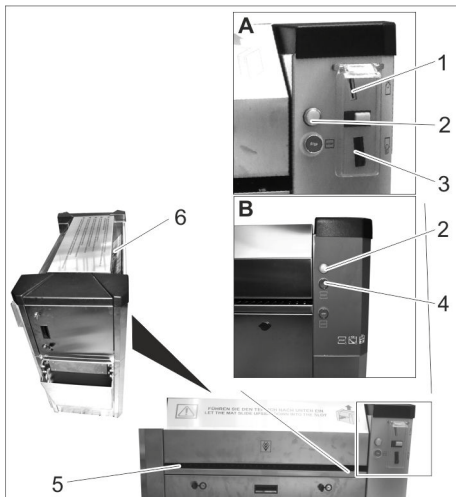

- A Apparat med myntautomat
B Apparat med starttast
1 Myntinnkast
2 Kontroll-lamper
3 Myntretur
4 Starttast
5 Matte-inntak
6 Matte-utgang

Rengjør matten



Apparat med myntautomat:

- Slipp mynter på myntinnkastet.
Maskinen starter.



Apparat med starttast:

- Trykk på starttasten.
Maskinen starter.



- Den siden av matten som skal rengjøres, vendes ned.



- Skyv matten inn i matte-inntaket og hold fast.

- La matten dras inn i maskinen gjentatte ganger, dra den tilbake og dreii den slik at alle områdene på matten er rengjort.

- Dra matten ut av maskinen.

Merknad:

Slippes matten, vandrer den gjennom maskinen og skyves ut ved matte-utgangen.

Innstillinger

Still inn hvor lenge maskinen skal gå

Merknad:

Hvor lenge maskinen skal gå kan stilles inn for innkast av en av de følgende myntene:

- 50 eurocent
- 50 britiske pence
- 1 sveitsisk franc
- 1 polsk złoty
- 5 norske kroner

- Ta dekselet av (se „Vedlikehold og pleie/ vedlikeholdsarbeid/ ta av deksel“).

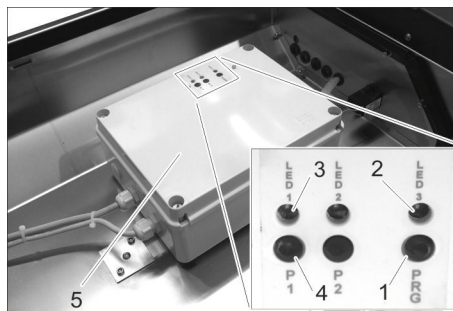

- 1 „PRG“-tast
2 LED 3
3 LED 1
4 „P1“-tast
5 Styring

- Trykk „PRG“-tasten og hold til LED 3 lyser.

Driftsmåte-innstilling er aktivert.

Merknad:

Driftsmåte-innstillingen slutter når ingen tast trykkes for 10 sekunder.

Innstillingen begynner med en tidsramme på 0 sekunder.

Den maksimale tidsrammen er 10 minutter. Når denne innstillingen er nådd, blinker LED 1 raskt.

- Trykk „P1“-tasten kort.

LED 1 blinker raskt og tidsrammen forlenges med 5 sekunder.

- Trykk „P1“-tasten og hold.

LED blinker langsomt og tidsrammen forlenges med 30 sekunder.

- Still inn ønsket tidsramme ved gjentatt trykking av „P1“-tasten.

- For å bekrefte den innstilte tidsrammen, trykk „PRG“-tasten til LED 3 blinker raskt:

Tidsrammen er lagret.

Stans av driften

- Sett hovedbryteren på "0".

Vedlikehold og pleie

△ FARE

Fare for personskade ved å la maskinen gå uten oppsyn og ved elektrisk støt.

- Før alle vedlikeholds- og pleiearbeid, dreii hovedbryteren til „0“ og sikre mot gjenoppstarting av maskinen.

Daglig

- Hos apparater med myntautomat: Tøm myntkassetten (se „Vedlikeholdsarbeid“).

- Tøm smussbeholderen (se „Vedlikeholdsarbeid“).

- Sjekk apparatets tilstand generelt.

- Sørg for utskifting av ødelagte deler.

Ukentlig

- Fjern smuss fra matte-utgangen.

- Rengjør apparatet

Hver 500. syklus

- Smør låser med penetrerende olje (Caramba, WD 40).

Hver 8000. syklus

- Skift ut børste (se „Vedlikeholdsarbeid“).

Vedlikeholdsarbeid

Tøm myntkassetten

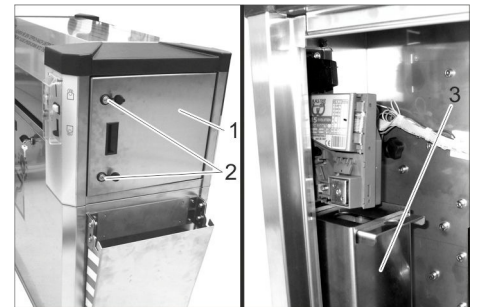

- 1 Dør
2 Lås
3 Myntkassett

- Åpne døren.

- Ta myntkassetten ut og tøm den.

Fjern fremre deksel



- 1 Lås
2 Deksel

- Åpne låser.

- Ta av tildekningen.

Tøm smussbeholderen

- Fjern fremre deksel (se over).



- 1 Smussbeholder
(inngår ikke i leveringen)

- Ta ut smussbeholderen og tøm den.

- Sett smussbeholderen inn igjen.

- Sett på og lås deksel.

Ta av dekslet

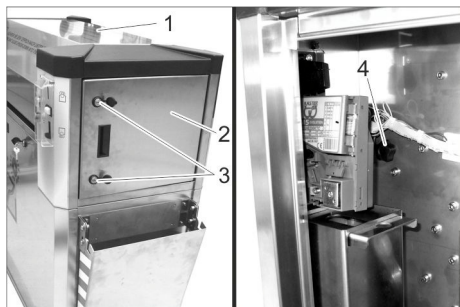

- 1 Deksel
- 2 Dør
- 3 Lås
- 4 Stjernehendtaksskrue

- ➔ Åpne låser.
- ➔ Åpne døren.
- ➔ Skru ut stjerneskrue.
- ➔ Gjenta prosedyren på andre siden av maskinen.
- ➔ Ta av deksel.

Skifte ut børste

- ➔ Ta dekslet av (se „Vedlikehold og pleie/ vedlikeholdsarbeid/ ta av deksel“).

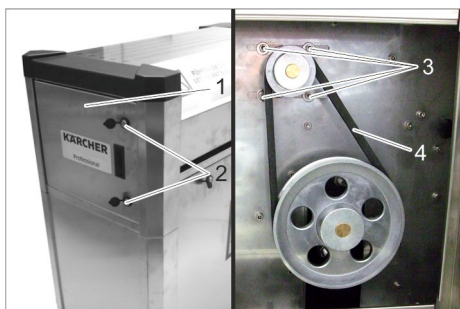

- 1 Dør
- 2 Lås
- 3 Skrue
- 4 Kilerem

- ➔ Åpne døren.
- ➔ Løs 4 skruer.
- ➔ Fjern kilerem.
- ➔ Fjern fremre deksel (se „Vedlikehold og pleie/ vedlikeholdsarbeid/ ta av fremre deksel“).



- 1 Trakt
- 2 Smussbeholder

- ➔ Ta ut smussbeholder.
- ➔ Ta ut trakt.

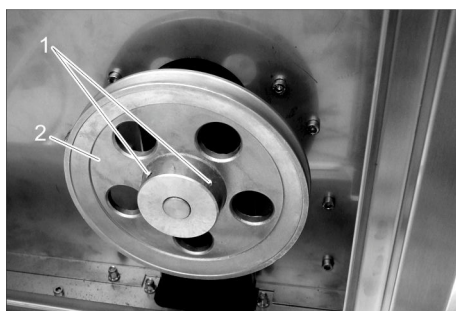

- 1 Skrue
- 2 Reimskive

- ➔ Løs 2 skruer.
- ➔ Ta av reimskive.

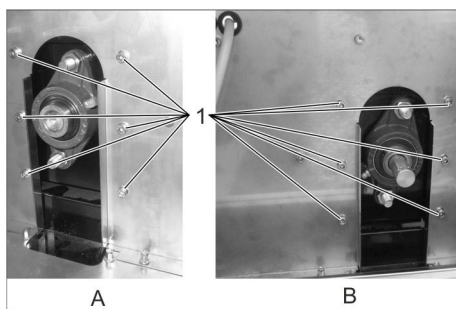

- A Høyre side
B Venstre side
1 Skrue

- ➔ Skru ut 12 skruer.

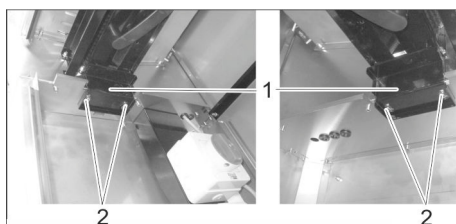

- 1 Holder
- 2 Skrue
- 3 Børstevalse

- ➔ Skru ut 4 skruer.
- ➔ Løft ut børstevalsen.
- ➔ Ta av holderen.
- ➔ Ta ut oppsugeren med børstevalsen.

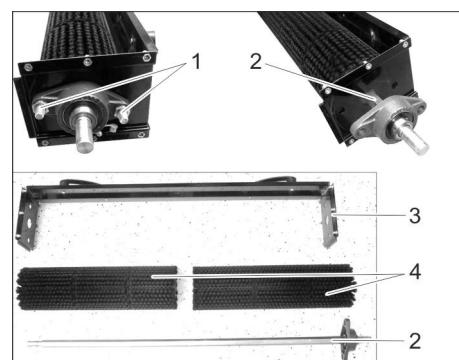

- 1 Skrue
- 2 Aksel
- 3 Holder
- 4 Børstevalse

- ➔ Skru ut 2 skruer.
- ➔ Dra ut akselen.
- ➔ Ta av børstevalse.
- ➔ Med den nye børstevalsen, sett den inn på samme måte, i omvendt rekkefølge.

Garanti

Vår ansvarlige salgsorganisasjon for det enkelte land har utgitt garantibetingelsene som gjelder i det aktuelle landet. Eventuelle feil på tilbehøret blir reparert gratis i garantitiden dersom disse kan føres tilbake til material- eller produksjonsfeil. Ved behov for garantireparasjoner, vennligst henvend deg med kjøpskvitteringen til din forhandler eller nærmeste autoriserte kundeservice.

Tilbehør og reservedeler

Bruk bare originalt tilbehør og originale reservedeler; de garanterer for en sikker og problemfri drift av maskinen. Informasjon om tilbehør og reservedeler finner du på www.kaercher.com.

Transport

⚠ FORSIKTIG

Fare for personskader og materielle skader! Pass på vekten av apparatet ved transport.

- ➔ Ved transport i kjøretøyer skal apparatet sikres mot å skli eller velte etter de til enhver tid gjeldende regler.

Lagring

⚠ FORSIKTIG

Fare for personskader og materielle skader! Pass på vekten av apparatet ved lagring.

EU-samsvarserklæring

Vi erklærer hermed at maskinen angitt nedenfor oppfyller de grunnleggende sikkerhets- og helsekravene i de relevante EU-direktivene, med hensyn til både design, konstruksjon og type markedsført av oss. Ved endringer på maskinen som er utført uten vårt samtykke, mister denne erklæringen sin gyldighet.

Produkt: AT, AT Fp
AWT, AWT Fp
PT, PT Fp
SB F M80, SB F M80 S
SB F M80 3, SB F M80 3 S
SB F M80 Sm
SB F M80 Sm S

Type: 1.534-xxx

Relevante EU-direktiver
2006/42/EF (+2009/127/EF)
2014/30/EU
2014/35/EU

Dokumentasjonsfullmektig:

 Ing. Marco Costamagna
Amministratore Delegato - CEO

 Gianmarco Stra
Quality Manager

MTM Hydro Srl
Via Moglia, 33
12062 Cherasco (Cn) - Italy
Tel. +39 0172 427311
Fax +39 0172 495437
C.F./R.I./P.IVA/V.A.T.: IT 02469390047
Cap. Soc. € 255.000 - REA CN-178422
CCIAA
info@mtmhydro.it
PEC: mtmhydro@multipec.it
www.mtmhydro.it

2018/01/01

Tekniske data

Elektrisk tilkobling			
Spenning	V	230	400
Frekvens	Ph/Hz	1/50	3/50
Effektuttak	W	400	
Beskyttelsestype		IPX4	
Omgivelsesbetingelser			
Temperatur	°C	-10...40	
Luffuktighet	%	10...80	
Støy			
Støytrykksnivå L _{pA}	dB(A)	63	
Mål			
Lengde	mm	1092	
Bredde	mm	531	
Høyde	mm	1094	
Vekt	kg	70	

 Läs bruksanvisning i original innan aggregatet används första gången, följ anvisningarna och spara drifts-anvisningen för framtida behov, eller för nästa ägare.

Innehållsförteckning

Miljöskydd	SV	1
Säkerhetsanvisningar	SV	1
Idrifttagande	SV	1
Handhavande	SV	2
Inställningar	SV	2
Ta ur drift	SV	2
Skötsel och underhåll	SV	2
Garanti	SV	3
Tillbehör och reservdelar	SV	3
Transport	SV	3
Förvaring	SV	3
EU-försäkran om överensstäm- melse	SV	4
Tekniska data	SV	4

Miljöskydd



Emballagematerialen kan återvinnas. Kasta inte emballaget i hushållssoporna utan lämna det till återvinning.



Kasserade aggregat innehåller återvinningsbart material som bör gå till återvinning. Batterier, olja och liknande ämnen får inte komma ut i miljön. Överlämna därför skrotade aggregat till lämpligt återvinningssystem.

Upplysningar om ingredienser (REACH)

Aktuell information om ingredienser finns på:

www.kaercher.com/REACH

Säkerhetsanvisningar

Allmänt

För att förhindra faror för personer, djur och materialskador måste följande dokument läsas och observeras innan maskinen tas i drift:

- bruksanvisningen
 - samtliga säkerhetsanvisningar
 - föreskrivna, gällande nationella riktlinjer
- Vid självbetjäningss drift måste operatören, med hjälp av tydliga varningsskyltar, informera användarna om möjliga risker
- möjliga risker,
 - säkerhetsanordningar samt
 - maskinmanövreringer.

Handhavande

Denna apparat hanteras av barn från och med 8 år och av personer med nedsatta psykiska, sensoriska eller mentala egenskaper eller av personer som saknar erfarenhet och/eller kunskap att hantera apparaten om de står under uppsikt eller har instruerats i hur man på ett säkert sätt använder apparaten och känner till de risker som är förbundna med användningen. Barn får inte leka med apparaten. Rengöring och underhålls som utförs av användaren får inte utföras av barn utan att de står under uppsikt. Håll alltid rent runt maskinen och kontrollera att golvet inte är smutsigt och/eller är nedkladdat av olja eller fett.

Åtgärder vid nödsituation

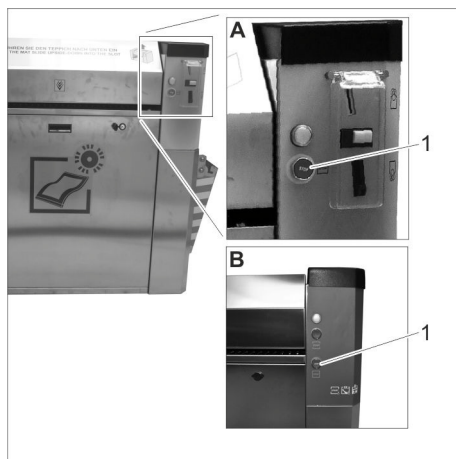

A Maskin med myntinkast

B Maskin med startknapp

1 Knapp "Stopp"

→ Tryck på knappen "Stopp" i nödfall.

Riskenivåer

⚠ FARA

Varnar om en omedelbart överhängande fara som kan leda till svåra personskador eller dödsfall.

⚠ VARNING

Varnar om en möjligen farlig situation som kan leda till svåra personskador eller döden.

⚠ FÖRSIKTIGHET

Varnar om en möjligen farlig situation som kan leda till lättare personskador.

⚠ OBSERVERA

Varnar om en möjligen farlig situation som kan leda till materiella skador.

Symboler på aggregatet



⚠ FARA

Risk för elektrisk stöt!

Ändamålsenlig användning

Denna maskin används till rengöring av golvmattor i motorfordon. Mattorna kan bestå av gummi eller textil. Smutsen avlägsnas från mattan med en roterande borstvals och samlas i en smutsbehållare. Användning av maskinen i utrymmen med explosionsrisk är förbjuden. I drift måste alla dörrar vara stängda och alla kåpor vara monterade. Apparaten är lämplig för professionell användning.

Idrifttagande

Koppla till maskinen

→ Tillkoppla spänningsförsörjningen på plats.



1 Lås

2 Skydd

→ Öppna låsen.

→ Tag bort skyddet.



1 Huvudströmbrytare

→ Vrid huvudströmbrytaren till position "1".

→ Sätt tillbaka locket.

Sväng upp förvaringsplatsen (tillval)

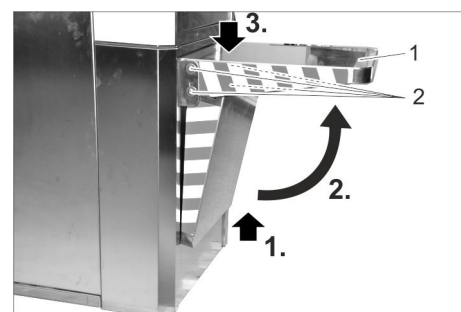

1 Förvaringsyta

2 Skruv

→ Dra upp förvaringsplatsen, sväng upp den och tryck ner den tills den hakar fast.

→ Dra åt alla 4 skruvar så att förvaringsplatsen inte längre kan svängas nedåt.

Handhavande

Reglage

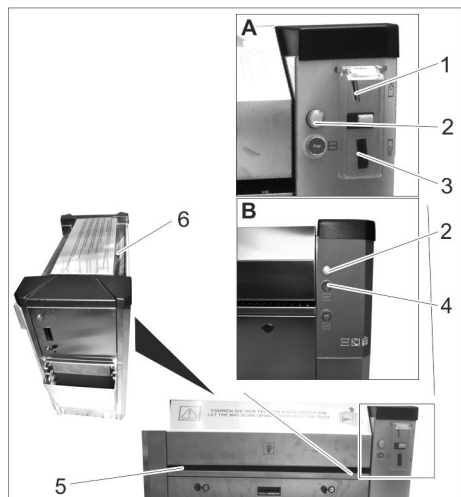

- A Maskin med myntinkast
B Maskin med startknapp
1 Myntinkast
2 Kontrollampa
3 Myntretur
4 Startknapp
5 Mattintag
6 Mattutkast

Rengöra matta



Maskin med myntinkast:

- Lägg i ett mynt i myntinkastet.
Maskinen startar.



Maskin med startknapp:

- Tryck på startknappen.
Maskinen startar.



- Vrid ner den sida av mattan som ska rengöras.



- Skjut in mattan i mattintaget och håll fast den.

- För in, dra ut och vrid mattan flera gånger tills hela mattan är rengjord.

- Dra ut mattan ur maskinen.

Hänvisning:

Om du släpper mattan färdas den genom maskinen och matas ut genom mattutkastet.

Inställningar

Ställa in körtid

Hänvisning:

Den inställbara körtiden gäller för inkast av ett av följande mynt:

- 50 eurocent
- 50 brittiska pence
- 1 schweiziska franc
- 1 polsk zloty
- 5 norska kronor

- Ta av locket (se "Underhåll och skötsel/Underhållsarbeten/Ta av locket")

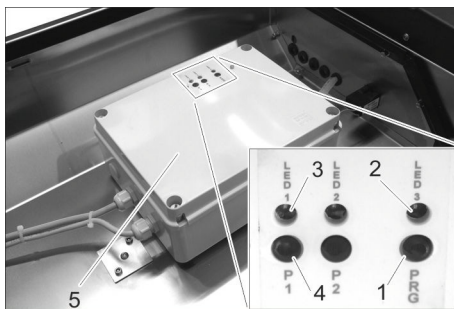

- 1 Knapp "PRG"
2 LED 3
3 LED 1
4 Knapp "P1"
5 Styrning

- Tryck på knappen "PRG" och håll fast tills LED 3 lyser.
Driftsättet Inställning är aktiverat.

Hänvisning:

Driftsättet Inställning avslutas när ingen knapp har tryckts in på 10 sekunder. Inställningen börjar med en körtid på 0 sekunder.

Den högsta körtiden är 10 minuter. In denna inställning uppnås blinkar LED 1 snabbt.

- Tryck kort på knappen "P1".
LED 1 blinkar snabbt och körtiden ökas med 5 sekunder.

- Tryck länge på knappen "P1".
LED 1 blinkar långsamt och körtiden ökas med 30 sekunder.

- Ställ in önskad körtid genom att trycka upprepade gånger på knappen "P1".

- Tryck på knappen "PRG" för att bekräfta den inställda körtiden tills LED 3 blinkar snabbt.
Körtiden har sparats.

Ta ur drift

- Ställ huvudströmbrytaren på "0".

Skötsel och underhåll

⚠ FARA

Risk för skador om maskinen startar plötsligt och på grund av elektrisk stöt.

- Vrid huvudströmbrytaren i läget "0" och säkra den mot återtillkoppling innan alla underhålls- och skötselarbeten påbörjas.

Dagligen

- För maskin med myntinkast: Töm myntkassetten (se "Underhållsarbeten").

- Töm smutsbehållaren (se "Underhållsarbeten").

- Kontrollera maskinens allmänna tillstånd.

- Skadade delar måste bytas ut.

Varje vecka

- Avlägsna smuts från mattutkastet.

- Rengör aggregatet

Efter 500 cykler

- Smörj låsen med krypolja (Caramba, WD 40).

Efter 8000 cykler

- Byt borste (se "Underhållsarbeten").

Underhållsarbeten

Tömmyntkassetten



- 1 Dörr
2 Lås
3 Myntkassett

- Öppna dörren.

- Dra ut och töm myntkassetten.

Ta av den främre kåpan



- 1 Lås
2 Skydd

- Öppna låsen.

- Tag bort skyddet.

Tömmyntsmutsbehållaren

- Ta av den främre kåpan (se ovan).



- 1 Smutsbehållare
(medföljer ej leveransen)

- Ta ut smutsbehållaren och töm den.

- Sätt tillbaka smutsbehållaren.

- Sätt tillbaka skyddet och regla fast det.

Ta av locket

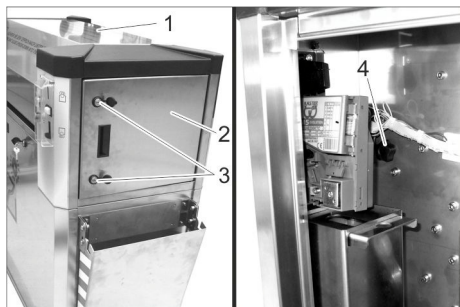

- 1 Lock
- 2 Dörr
- 3 Lås
- 4 Skruv med stjärngrepp

- ➔ Öppna låsen.
- ➔ Öppna dörren.
- ➔ Skruva ut stjärngreppsskruven.
- ➔ Gör om proceduren på andra sidan.
- ➔ Tag av lock.

Byte av borste

- ➔ Ta av locket (se "Underhåll och skötsel/Underhållsarbeten/Ta av locket")

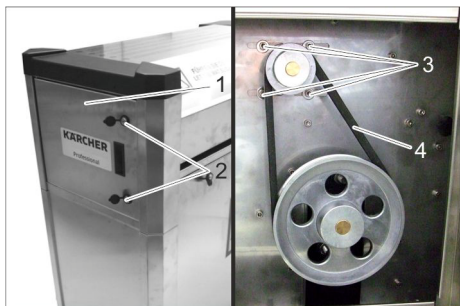

- 1 Dörr
- 2 Lås
- 3 Skruv
- 4 Kilrem

- ➔ Öppna dörren.
- ➔ Lossa 4 skruvar.
- ➔ Ta bort kilremmen.
- ➔ Ta av den främre kåpan (se "Underhåll och skötsel/Underhållsarbeten/Ta av den främre kåpan").



- 1 Tratt
- 2 Smutsbehållare

- ➔ Lyft ut smutsbehållare.
- ➔ Dra ut tratten.

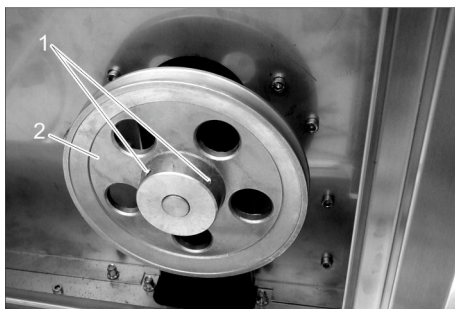

- 1 Skruv
- 2 Remskiva

- ➔ Lossa 2 skruvar.
- ➔ Dra av remskivan.

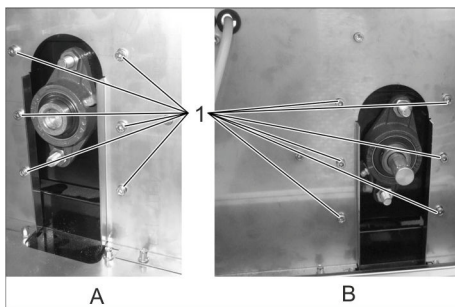

- A Höger sida
B Vänster sida
1 Skruv

- ➔ Skruva bort 12 skruvar.

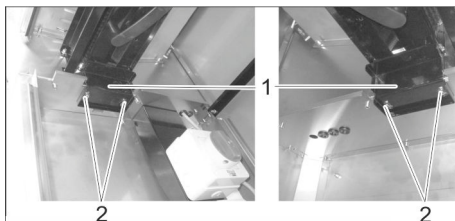

- 1 Hållare
- 2 Skruv
- 3 Borstvals

- ➔ Skruva bort fyra skruvar.
- ➔ Lyft borstvalsen.
- ➔ Ta av fästena.
- ➔ Ta ut fästet med borstvalsar.

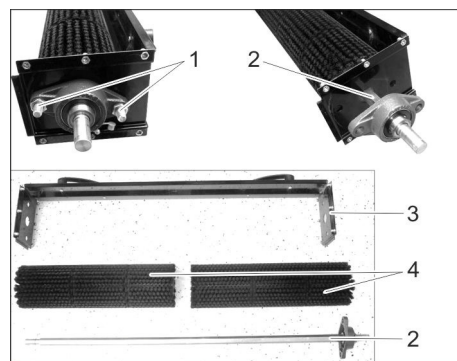

- 1 Skruv
- 2 Axel
- 3 Hållare
- 4 Borstvals

- ➔ Skruva bort 2 skruvar.
- ➔ Dra ut axeln.
- ➔ Ta av borstvalsarna.
- ➔ Återmontera med nya borstvalsar i omvänd ordningsföljd.

Garanti

I respektive land gäller de garantivillkor som publicerats av våra auktoriserade distributörer. Eventuella fel på tillbehöret repareras kostnadsfritt inom garantiperioden, under förutsättning att defekten orsakats av ett material- eller tillverkningsfel. I frågor som gäller garantin ska du vända dig med kvitto till inköpsstället eller närmaste, auktoriserad återförsäljare.

Tillbehör och reservdelar

Använd endast originaltillbehör och originalreservdelar, så att en säker och störningsfri drift av maskinen är garanterad. Information om tillbehör och reservdelar finns på www.kaercher.com.

Transport

⚠ FÖRSIKTIGHET

Risk för person och egendomsskada! Observera vid transport maskinens vikt.

- ➔ Vid transport i fordon ska maskinen säkras enligt respektive gällande bestämmelser så den inte kan tippa eller glida.

Förvaring

⚠ FÖRSIKTIGHET

Risk för person och egendomsskada! Observera maskinens vikt vid lagring.

EU-försäkran om överensstämmelse

Härmed försäkras vi att nedanstående be-tecknade maskin i ändamål och konstruk-tion samt i den av oss levererade versionen motsvarar EU-direktivens tillämpliga grundläggande säkerhets- och hälsokrav. Vid ändringar på maskinen som inte har godkänts av oss blir denna överensstäm-melseförklaring ogiltig.

Produkt: AT, AT Fp
AWT, AWT Fp
PT, PT Fp
SB F M80, SB F M80 S
SB F M80 3, SB F M80 3 S
SB F M80 Sm
SB F M80 Sm S

Typ: 1.534-xxx
Tillämpliga EU-direktiv
2006/42/EG (+2009/127/EG)
2014/30/EU
2014/35/EU

Dokumentationsbefullmäktigad:

 Ing. Marco Costamagna
Administratore Delegato - CEO

 Gianmarco Sfriso
Quality Manager

MTM Hydro Srl
Via Moglia, 33
12062 Cherasco (Cn) - Italy
Tel. +39 0172 427311
Fax +39 0172 495437
C.F./R.I./P.IVA/V.A.T.: IT 02469390047
Cap. Soc. € 255.000 - REA CN-178422
CCIAA
info@mtmhydro.it
PEC: mtmhydro@multipec.it
www.mtmhydro.it

2018/01/01

Tekniska data

Elanslutning			
Spänning	V	230	400
Frekvens	Ph/Hz	1/50	3/50
Effektförbrukning	W	400	
Skydd		IPX4	
Omgivningsförhållanden			
Temperatur	°C	-10 till 40	
Luffuktighet	%	10 till 80	
Brosnivå			
Ljudtrycksnivå L _{PA}	dB(A)	63	
Mått			
Längd	mm	1092	
Bredd	mm	531	
Höjd	mm	1094	
Vikt	kg	70	



Lue tämä alkuperäisiä ohjeita ennen laitteesi käyttämistä, säilytä käyttöohje myöhempää käyttöä tai mahdollista myöhempää omistajaa varten.

Sisällysluettelo

Ympäristönsuojelu	FI	1
Turvaohjeet	FI	1
Käyttöönotto	FI	1
Käyttö	FI	2
Asetukset	FI	2
Käytöstä poistaminen	FI	2
Huolto ja hoito	FI	2
Takuu	FI	3
Varusteet ja varaosat	FI	3
Kuljetus	FI	3
Säilytys	FI	3
EY-vaatimustenmukaisuusva- kuutus	FI	4
Tekniset tiedot	FI	4

Ympäristönsuojelu



Pakkausmateriaalit ovat kierrätettäviä. Älä käsittele pakkauksia kotitalousjätteenä, vaan toimita ne jätteiden kierrätykseen.



Käytetyt laitteet sisältävät arvokkaita kierrätettäviä materiaaleja, jotka tulisi toimittaa kierrätykseen. Paristoja, öljyjä ja samankaltaisia aineita ei saa päästää ympäristöön. Tästä syystä toimittakuluneet laitteet asianmukaisiin keräyspisteisiin.

Huomautuksia materiaaleista (REACH)

Ajantasaisia tietoja ainesosista löytyy osoitteesta:

www.kaercher.com/REACH

Turvaohjeet

Yleistä

Henkilöitä, eläimiä ja esineitä uhkaavien vaarojen välttämiseksi seuraavat dokumentit on luettava ennen laitteen käyttöä:

- käyttöohje
 - kaikki turvaohjeet
 - lainmukaiset kansalliset määräykset
- Itsepalveluyksiköiden osalta laitteen käytöstä vastaavan on huolehdittava, että laitteessa on muita käyttäjiä varten selkeästi näkyvät ohjekyltit, jotka kertovat
- mahdollisista vaaratekijöistä,
 - turvamekanismeista,
 - laitteen käytöstä.

Käyttö

Tätä laitetta voivat käyttää lapset 8 vuoden iästä alkaen ja henkilöt, joilla on vajavaiset ruumiilliset, aistilliset tai henkiset ominaisuudet tai puutteita kokemuksessa ja tietämyksessä, siinä tapauksessa, että he ovat joko valvonnan alaisina tai ovat saaneet opastuksen laitteen turvallisessa käyttämisessä ja tuntevat käyttöön liittyvät vaarat. Lapset eivät saa leikkiä laitteen kanssa. Lapset eivät saa ilman valvontaa suorittaa laitteen puhdistus- tai huoltotoimenpiteitä. Laitteen ympäristö on pidettävä aina puhtaana ja on varmistettava, että lattialla ei ole likaa tai öljyjä ja rasvoja.

Toiminta hätätilanteessa

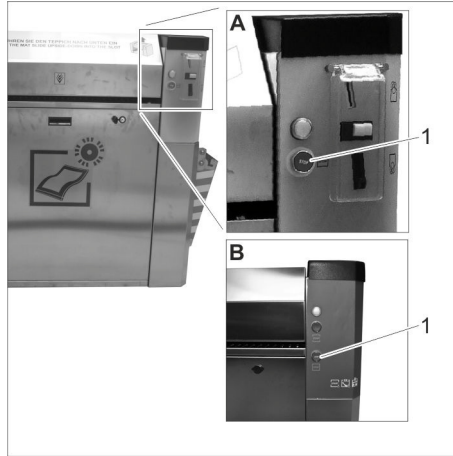

- A Kolikkosyötöllä varustettu laite
B Käynnistyspainikkeella varustettu laite
1 "STOP"-painike

➔ Paina hätätilanteessa "STOP"-painiketta.

Vaarallisuusasteet

⚠ VAARA

Huomautus välittömästi uhkaavasta vaarasta, joka voi aiheuttaa vakavan ruumiinvamman tai johtaa kuolemaan.

⚠ VAROITUS

Huomautus mahdollisesta vaarallisesta tilanteesta, joka voi aiheuttaa vakavan ruumiinvamman tai voi johtaa kuolemaan.

⚠ VARO

Huomautus mahdollisesta vaarallisesta tilanteesta, joka voi aiheuttaa vähäisiä vammoja.

HUOMIO

Huomautus mahdollisesta vaarallisesta tilanteesta, joka voi aiheuttaa aineellisia vahinkoja.

Laitteessa olevat symbolit



⚠ VAARA

Sähköjännitteen aiheuttama vaara!

Tarkoituksenmukainen käyttö

Tätä laitetta käytetään ajoneuvojen mattojen puhdistamiseen. Mattojen materiaalina voi olla kumi tai tekstiili. Lika poistetaan matosta pyörivällä harjatelalla ja kootaan lika säiliöön.

Käyttö räjähdysalttiilla alueilla on kielletty. Käytön aikana kaikkien ovien on oltava kiinni ja kaikkien peitekansien paikallaan. Tämä laite soveltuu ammattimaiseen käyttöön.

Käyttöönotto

Laitteen käynnistäminen

➔ Kytke rakennuksen virransyöttö päälle.



- 1 Lukko
2 Peite

➔ Avaa lukko.
➔ Poista suojuspeite.

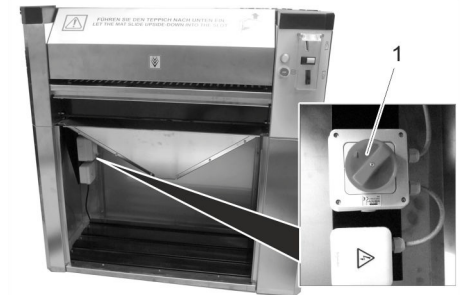

- 1 Pääkytkin

➔ Kierrä pääkytkin asentoon "1".
➔ Asenna suojus paikalleen.

Telineen (valinnainen) kääntäminen ylös

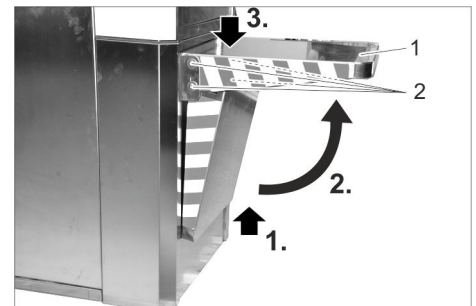

- 1 Säilytyspaikka
2 Ruuvi

➔ Nosta telineä ylöspäin, käännä se ylös ja paina alas lukkiutumiseen asti.
➔ Kierrä kaikki 4 ruuvia kiinni, jotta teline ei pääse painumaan takaisin alas.

Käyttö

Hallintaelementit

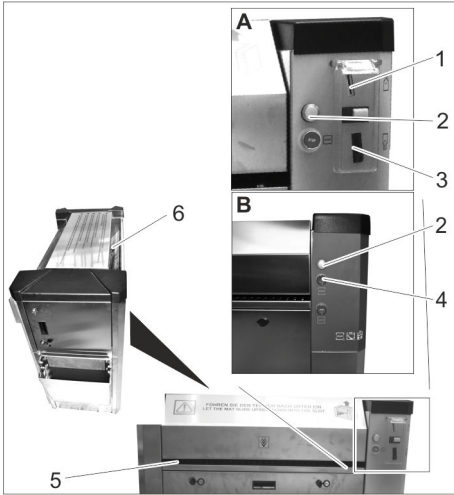

- A Kolikkosyötöllä varustettu laite
B Käynnistuspainikkeella varustettu laite
1 Kolikoiden sisään syöttö
2 Merkkivalo
3 Kolikon palautus
4 Käynnistuspainike
5 Maton syöttörajoitin
6 Maton ulostulo

Maton puhdistus



Kolikkosyötöllä varustettu laite:

- Syötä kolikko kolikkoaukkoon.
Laitte käynnistyy.



Käynnistuspainikkeella varustettu laite:

- Paina käynnistuspainiketta.
Laitte käynnistyy.



- Käännä maton puhdistettava puoli alaspäin.



- Työnnä mattoa maton syöttörajoittimeen ja pidä kiinni.

- Anna maton liukua laitteen sisään useita kertoja, vedä matto takaisin ja käännä, kunnes matto on kaikkialta puhdas.

- Vedä matto pois laitteesta.

Huomautus:

Jos päästät matosta irti, se liikkuu laitteen läpi ja tulee ulos maton ulostulosta.

Asetukset

Käyntiajan säätäminen

Huomautus:

Käyntiaikaa voi säätää syöttämällä seuraavia kolikoita:

- 50 senttiä (€)
- 50 pennyä (£)
- 1 Sveitsin frangi
- 1 Puolan zloty
- 5 Norjan kruunua

- Poista kansi (katso "Huolto ja hoito" / Huoltotyöt / Kannen poistaminen").

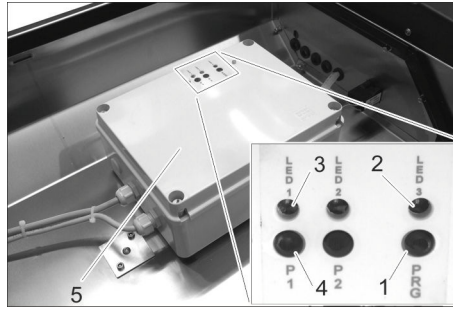

- 1 "PRG"-painike
2 LED 3
3 LED 1
4 "P1"-painike
5 Ohjaus

- Paina "PRG"-painiketta ja pidä painettuna, kunnes LED 3:n valo syttyy.
Säätö-käyttötapa on aktivoitu.

Huomautus:

Säätö-käyttötapa päättyy, kun mitään painiketta ei paineta 10 sekunnin aikana. Säätö käynnistyy 0 sekunnin käyntiajalla. Maksimikäyntiaika on 10 minuuttia. Kun tämä säätö saavutetaan, LED 1:n valo vilkkuu nopeasti.

- Paina lyhyesti "P1"-painiketta.
LED 1:n valo vilkkuu nopeasti ja käyntiaikaa lisätään 5 sekunnilla.
→ Paina "P1"-painiketta pitkään.
LED 1:n valo vilkkuu hitaasti ja käyntiaikaa lisätään 30 sekunnilla.
→ Säädä haluttu käyntiaika painamalla uudelleen "P1"-painiketta.
→ Vahvasta säädetyt käyntiaika painamalla "PRG"-painiketta, kunnes LED 3:n valo vilkkuu nopeasti:
käyntiaika on tallennettu.

Käytöstä poistaminen

- Aseta pääkytkin asentoon "0".

Huolto ja hoito

VAARA

Odottamatta käynnistyyvä laite ja sähköisku aiheuttavat loukkaantumisaaran.

- Käännä ennen kaikkien huolto- ja hoitotöiden aloittamista pääkytkin asentoon "0" ja varmista uudelleenkytkemiseltä.

Päivittäin

- Kolikkosyötöllä varustetussa laitteessa: Tyhjennä kolikkokasetti (katso "Huoltotyöt").
→ Tyhjennä likasäiliö (katso "Huoltotyöt").
→ Tarkasta laitteen kunto yleisesti.
→ Anna vaurioituneet osat vaihdettaviksi.

Viikoittain

- Poista lika maton ulostulosta.
→ Puhdista laite.

Joka 8000. käyttöjakso

- Voitele lukko ryömintäöljyllä (Caramba, WD 40).

Joka 8000. käyttöjakso

- Vaihda harjat (katso "Huoltotyöt").

Huoltotoimenpiteet

Kolikkokasetin tyhjentäminen

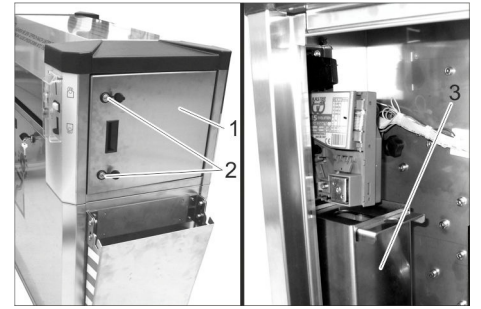

- 1 Ovi
2 Lukko
3 Kolikkokasetti

- Avaa ovi.

- Vedä kolikkokasetti ulos ja tyhjennä.

Etummaisesta peitekannesta poistaminen



- 1 Lukko
2 Peite

- Avaa lukko.

- Poista suojuspeite.

Likasäiliön tyhjentäminen

- Poista etummainen peitekansi (katso edellä).



- 1 Pölysäiliö
(ei sisälly toimitukseen)

- Irrota likasäiliö ja tyhjennä.

- Aseta likasäiliö takaisin paikalleen.

- Sulje ja lukitse peite.

Kannen poistaminen

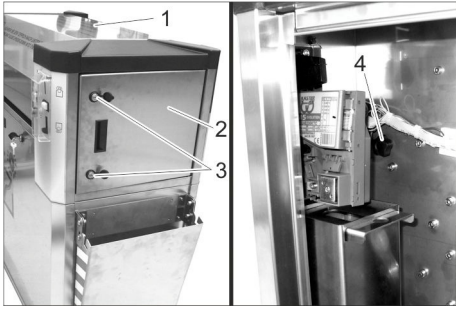

- 1 Kansi
- 2 Ovi
- 3 Lukko
- 4 Tähtikahvaruuvi

- Avaa lukko.
- Avaa ovi.
- Kierrä tähtikahvaruuvi irti.
- Toista toimenpide laitteen toisella sivulla.
- Poista kansi.

Harjateljan vaihto

- Poista kansi (katso "Huolto ja hoito / Huoltotyöt / Kannen poistaminen").

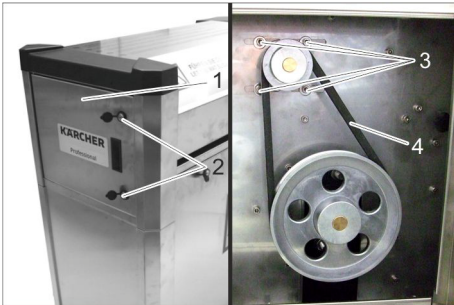

- 1 Ovi
- 2 Lukko
- 3 Ruuvi
- 4 Kiilahirna

- Avaa ovi.
- Avaa 4 ruuvia.
- Poista kiilahirna.
- Poista etummainen peitekansi (katso "Huolto ja hoito / Huoltotyöt / Etummaisen peitekannen poistaminen").



- 1 Suppilo
- 2 Pölysäiliö

- Poista pölysäiliö.
- Vedä suppilo ulos.

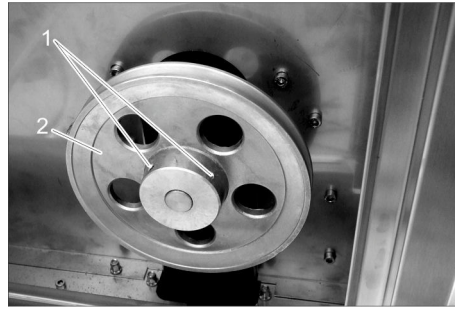

- 1 Ruuvi
- 2 Hihnapyörä

- Avaa 2 ruuvia.
- Vedä hihnapyörä irti.

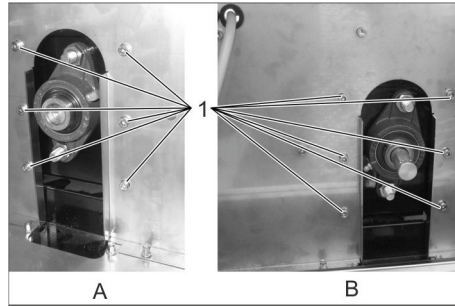

- A Oikea sivu
- B Vasen sivu
- 1 Ruuvi

- Kierrä 12 ruuvia ulos.

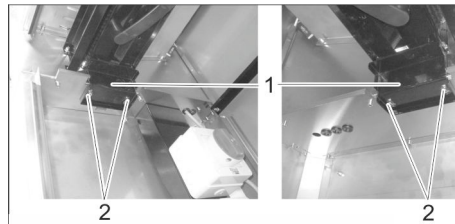

- 1 Pidike
- 2 Ruuvi
- 3 Harjatela

- Kierrä 4 ruuvia auki.
- Nosta harjatela ylös.
- Poista pidikkeet.
- Poista teline harjateloiden kanssa.

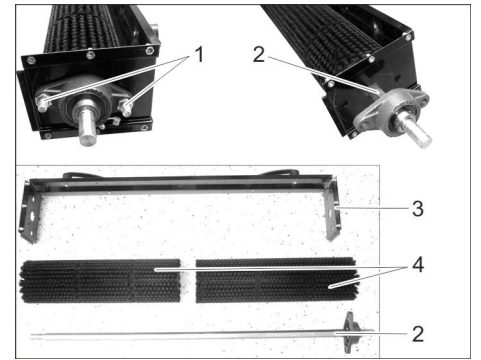

- 1 Ruuvi
- 2 Akseli
- 3 Aufnahme
- 4 Harjatela

- 2 ruuvia kierretään ulos.
- Irrota akseli.
- Poista harjatelat.
- Kokoa uudelleen uusien harjateloiden kanssa päinvastaisessa järjestyksessä.

Takuu

Kussakin maassa ovat voimassa valtuuttamamme myyntiorganisaation julkaisemat takuehdot. Korjaamme takuuajana maksutta lisävarusteissa mahdollisesti ilmenneet häiriöt, mikäli ne ovat aiheutuneet materiaali- ja valmistusvirheistä. Takuutapauksessa pyydämme ottamaan yhteyden ostotositteen kanssa jälleenmyyjään tai lähimpään valtuutettuun asiakaspalveluun.

Varusteet ja varaosat

Käytä vain alkuperäisiä tarvikkeita ja varaosia. Ne takaavat laitteen turvallisen ja häiriöttömän toiminnan. Tietoja tarvikkeista ja varaosista on sivustolla www.kaercher.com.

Kuljetus

△ VARO

Loukkaantumis- ja vahingoittumisvaara! Huomioi kuljetettaessa laitteen paino.

- Kun kuljetat laitetta ajoneuvoissa, varmista laite liukumisen ja kaatumisen varalta kulloinkin voimassa olevien ohjeistusten mukaisesti.

Säilytys

△ VARO

Loukkaantumis- ja vahingoittumisvaara! Huomioi säilytettäessä laitteen paino.

EY- vaatimustenmukaisuusvakuutus

Vakuutamme, että alla mainitut tuotteet vastaavat suunnittelultaan ja rakenteeltaan sekä valmistustavaltaan EU-direktiivien asianomaisia turvallisuus- ja terveysvaatimuksia. Jos tuotteeseen/tuotteisiin tehdään muutoksia, joista ei ole sovittu kanssamme, tämä vakuutus ei ole enää voimassa.

Tuote: AT, AT Fp
AWT, AWT Fp
PT, PT Fp
SB F M80, SB F M80 S
SB F M80 3, SB F M80 3 S
SB F M80 Sm
SB F M80 Sm S

Tyyppi: 1.534-xxx
Yksiselitteiset EU-direktiivit
2006/42/EY (+2009/127/EY)
2014/30/EU
2014/35/EU

Dokumentointivastaavat:

 Ing. Marco Costamagna
Administratore Delegato - CEO

 Gianmarco Sfriso
Quality Manager

MTM Hydro Srl
Via Moglia, 33
12062 Cherasco (Cn) - Italy
Tel. +39 0172 427311
Fax +39 0172 495437
C.F./R.I./P.IVA/V.A.T.: IT 02469390047
Cap. Soc. € 255.000 - REA CN-178422
CCIAA
info@mtmhydro.it
PEC: mtmhydro@multipec.it
www.mtmhydro.it

2018/01/01

Tekniset tiedot

Sähköliitäntä			
Jännite	V	230	400
Taajuus	Ph/Hz	1/50	3/50
Tehonotto	W	400	
Suojatyyppi		IPX4	
Ympäristöolosuhteet			
Lämpötila	°C	-10 ... 40	
Ilmankosteus	%	10 ... 80	
Melupäästö			
Äänenpainetaso L _{pA}	dB(A)	63	
Mitat			
Pituus	mm	1092	
Leveys	mm	531	
Korkeus	mm	1094	
Paino	kg	70	

 Πριν χρησιμοποιήσετε τη συσκευή σας για πρώτη φορά, διαβάστε αυτές τις πρωτότυπες οδηγίες χρήσης, ενεργήστε σύμφωνα με αυτές και κρατήστε τις για μελλοντική χρήση ή για τον επόμενο ιδιοκτήτη.

Πίνακας περιεχομένων

Προστασία περιβάλλοντος . . .	EL	1
Υποδείξεις ασφαλείας	EL	1
Θέση σε λειτουργία	EL	1
Χειρισμός	EL	2
Ρυθμίσεις	EL	2
Απενεργοποίηση	EL	2
Φροντίδα και συντήρηση	EL	2
Εγγύηση	EL	3
Εξαρτήματα και ανταλλακτικά .	EL	3
Μεταφορά	EL	3
Αποθήκευση	EL	3
Δήλωση Συμμόρφωσης των ΕΕ	EL	4
Τεχνικά χαρακτηριστικά	EL	4

Προστασία περιβάλλοντος



Τα υλικά συσκευασίας είναι ανακυκλώσιμα. Μην πετάτε τις συσκευασίες στα οικιακά απορρίμματα, αλλά σε ειδικό σύστημα επαναχρησιμοποίησης.



Οι παλιές συσκευές περιέχουν ανακυκλώσιμα υλικά, τα οποία θα πρέπει να μεταφέρονται σε σύστημα επαναχρησιμοποίησης. Οι μπαταρίες, τα λάδια και παρόμοια υλικά δεν επιτρέπεται να καταλήγουν στο περιβάλλον. Για το λόγο αυτόν η διάθεση παλιών συσκευών πρέπει να γίνεται σε κατάλληλα συστήματα συλλογής.

Υποδείξεις για τα συστατικά (REACH)

Ενημερωμένες πληροφορίες για τα συστατικά μπορείτε να βρείτε στη διεύθυνση: www.kaercher.com/REACH

Υποδείξεις ασφαλείας

Γενικά

Προκειμένου να αποφύγετε πιθανούς κινδύνους για άτομα, ζώα και αντικείμενα, πριν χρησιμοποιήσετε τη συσκευή διαβάστε και κατόπιν τηρείτε τα ακόλουθα έντυπα:

- τις οδηγίες χρήσης
- όλες τις υποδείξεις ασφαλείας
- τους εκάστοτε ισχύοντες εθνικούς κανονισμούς

Κατά την λειτουργία αυτόματου χειρισμού, ο χειριστής πρέπει να φροντίζει να υπάρχουν σαφείς και ορατές πινακίδες υποδείξεων για

- πιθανούς κινδύνους,
- μηχανισμούς ασφαλείας,
- το χειρισμό της συσκευής.

Χειρισμός

Η συσκευή αυτή μπορεί να χρησιμοποιείται από παιδιά 8 ετών και άνω, καθώς και από άτομα με μειωμένες σωματικές, αισθητηριακές ή νοητικές ικανότητες ή με ελλιπή εμπειρία και γνώση, εφόσον βρίσκονται υπό επίβλεψη ή έχουν ενημερωθεί για την ασφαλή χρήση της συσκευής και έχουν γνώση των συνεπαγόμενων κινδύνων. Τα παιδιά δεν

πρέπει να παίζουν με τη συσκευή. Ο καθαρισμός και η συντήρηση δεν πρέπει να εκτελούνται από παιδιά χωρίς επίβλεψη.

Διατηρείτε πάντα το χώρο γύρω από το μηχάνημα καθαρό και φροντίζετε ώστε το δάπεδο να μην βρομίζεται αλλά ούτε και να λερώνεται με λάδια και γράσα.

Συμπεριφορά σε περίπτωση έκτακτης ανάγκης

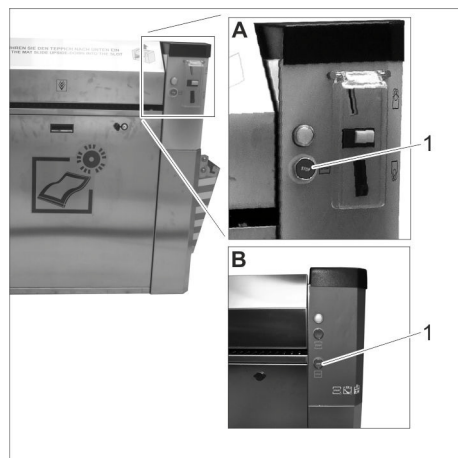

- A Συσκευή με ρίψη κέρματος
B Συσκευή με πλήκτρο έναρξης
1 Πλήκτρο "STOP"

→ Σε περίπτωση έκτακτης ανάγκης πατήστε το πλήκτρο "STOP".

Επίπεδα ασφαλείας

⚠ ΚΙΝΔΥΝΟΣ

Υποδείξεις για άμεσα επαπειλούμενο κίνδυνο, ο οποίος μπορεί να έχει ως συνέπεια σοβαρό ή θανάσιμο τραυματισμό.

⚠ ΠΡΟΕΙΔΟΠΟΙΗΣΗ

Υποδείξεις για μια δυνητικά επικίνδυνη κατάσταση, η οποία μπορεί να έχει ως συνέπεια σοβαρό ή θανάσιμο τραυματισμό.

⚠ ΠΡΟΣΟΧΗ

Υπόδειξη για μια ενδεχομένως επικίνδυνη κατάσταση, η οποία μπορεί να οδηγήσει σε ελαφρό τραυματισμό.

ΠΡΟΣΟΧΗ

Υπόδειξη για μια δυνητικά επικίνδυνη κατάσταση, η οποία μπορεί να έχει ως συνέπεια υλικές ζημιές.

Σύμβολα στη συσκευή



⚠ ΚΙΝΔΥΝΟΣ

Κίνδυνος ηλεκτροπληξίας!

Αρμόζουσα χρήση

Αυτή η συσκευή χρησιμοποιείται για τον καθαρισμό σε πατάκια αυτοκινήτων. Τα πατάκια μπορούν να είναι από λάστιχο ή από ύφασμα. Οι ρύποι αφαιρούνται από το πατάκι με μία περιστρεφόμενη κυλινδρική βούρτσα και συγκεντρώνεται μέσα σε ένα δοχείο.

Απαγορεύεται η λειτουργία σε χώρους όπου υπάρχει κίνδυνος έκρηξης. Κατά τη λειτουργία όλες οι πόρτες πρέπει να είναι κλειστές και όλα τα καλύμματα τοποθετημένα.

Το μηχάνημα αυτό είναι κατάλληλο για επαγγελματική χρήση.

Θέση σε λειτουργία

Ενεργοποίηση συσκευής

→ Ενεργοποιήστε την ηλεκτρική τροφοδοσία.



- 1 Κλειδαριά
2 κάλυμμα

→ Ανοίξτε τις κλειδαριές.
→ Αφαιρέστε το κάλυμμα.



- 1 Κύριος διακόπτης

→ Περιστρέψτε τον κεντρικό διακόπτη στη θέση "1".
→ Τοποθετήστε το κάλυμμα.

Στρέψη ραφιού προς τα πάνω (προαιρετικό)

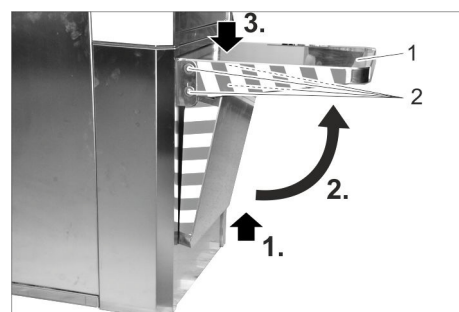

- 1 Επιφάνεια απόθεσης
2 Κοχλίας

→ Τραβήξτε το ράφι προς τα πάνω, στρέψτε το πάνω και πιέστε το προς τα κάτω για να ασφαλίσει.
→ Σφίξτε και τις 4 βίδες ώστε το ράφι να μην μπορεί πλέον να στραφεί προς τα κάτω.

Χειρισμός

Στοιχεία χειρισμού

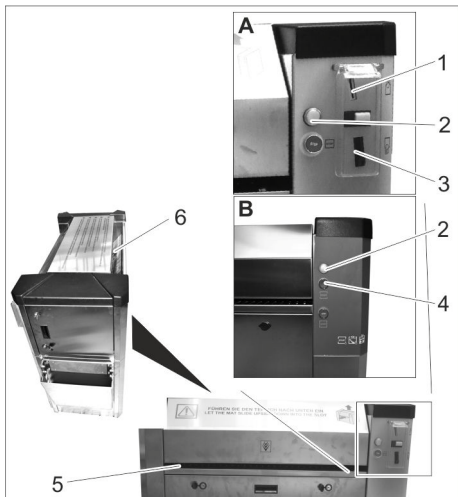

- A Συσκευή με ρίψη κέρματος
B Συσκευή με πλήκτρο έναρξης
- 1 Υποδοχή νομισμάτων
 - 2 Ενδεικτική λυχνία
 - 3 Επιστροφή κέρματος
 - 4 Πλήκτρο έναρξης
 - 5 Εισαγωγή χαλιού
 - 6 Εξαγωγή χαλιού

Καθαρισμός χαλιού



Συσκευή με ρίψη κέρματος:

- Εισάγετε ένα κέρμα στην υποδοχή κερμάτων. Η συσκευή ξεκινά.



Συσκευή με πλήκτρο έναρξης:

- Πιέστε το πλήκτρο έναρξης. Η συσκευή ξεκινά.



- Στρέψτε το πατάκι με την πλευρά για καθαρισμό προς τα κάτω.



- Σπρώξτε το πατάκι μέσα στο άνοιγμα εισαγωγής και κρατήστε το γερά.
- Αφήστε το πατάκι να μπει πολλές φορές μέσα στη συσκευή, τραβήξτε το έξω και γυρίστε το ανάποδα, μέχρι να καθαριστούν όλα τα σημεία.
- Βγάλτε το πατάκι από τη συσκευή.

Υπόδειξη:

Αν αφήσετε το πατάκι ελεύθερο περνάει μέσα από τη συσκευή και βγαίνει έξω από το άνοιγμα εξαγωγής.

Ρυθμίσεις

Ρύθμιση χρόνου λειτουργίας

Υπόδειξη:

Ο ρυθμιζόμενος χρόνος λειτουργίας ισχύει για ρίψη ενός από τα παρακάτω κέρματα:

- 50 λεπτά του ευρώ
- 50 βρετανικές πένες
- 1 ελβετικό φράγκο
- 1 πολωνικό ζλότι
- 5 νορβηγικές κορώνες

- Αφαιρέστε το καπάκι (βλ. "Συντήρηση και φροντίδα/Εργασίες συντήρησης/Αφαίρεση καπακιού").

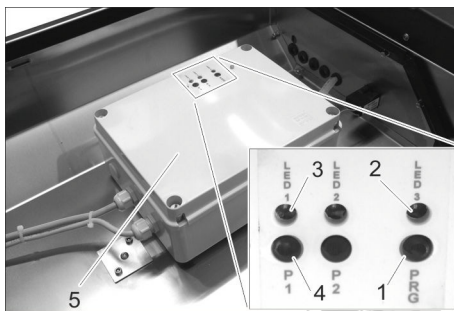

- 1 Πλήκτρο "PRG"
 - 2 LED 3
 - 3 LED 1
 - 4 Πλήκτρο "P"
 - 5 Μονάδα ελέγχου
- Πιέστε το πλήκτρο "PRG" και κρατήστε το πατημένο μέχρι να ανάψει η LED 3. Η λειτουργία ρύθμισης είναι ενεργοποιημένη.

Υπόδειξη:

Η λειτουργία ρύθμισης τερματίζεται εάν για 10 δευτερόλεπτα δεν πατηθεί κανένα πλήκτρο.

Η ρύθμιση ξεκινά με διάρκεια 0 δευτερόλεπτων.

Η μέγιστη διάρκεια λειτουργίας είναι 10 λεπτά. Μόλις η ρύθμιση επιτευχθεί η LED 1 αναβοσβήνει γρήγορα.

- Πιέστε σύντομα το πλήκτρο "P". Η LED 1 αναβοσβήνει γρήγορα και ο χρόνος λειτουργίας αυξάνεται κατά 5 δευτερόλεπτα.
- Πιέστε παρατεταμένα το πλήκτρο "P". Η LED 1 αναβοσβήνει αργά και ο χρόνος λειτουργίας αυξάνεται κατά 30 δευτερόλεπτα.
- Με επανειλημμένο πάτημα του πλήκτρου "P" ρυθμίστε τον επιθυμητό χρόνο λειτουργίας.
- Για επιβεβαίωση του ρυθμισμένου χρόνου λειτουργίας πιέστε το πλήκτρο "PRG" μέχρι που η LED 3 να αναβοσβήνει γρήγορα: Ο χρόνος λειτουργίας αποθηκεύτηκε.

Απενεργοποίηση

- Ρυθμίστε το γενικό διακόπτη στη θέση "0".

Φροντίδα και συντήρηση

⚠ ΚΙΝΔΥΝΟΣ

Κίνδυνος τραυματισμού από αθέλητη εκκίνηση της συσκευής και από ηλεκτροπληξία.

- Πριν από κάθε εργασία συντήρησης και φροντίδας γυρίστε τον κεντρικό διακόπτη στο "0" και ασφαλίστε τον για μην ενεργοποιηθεί.

Καθημερινά

- Σε συσκευή με ρίψη κέρματος: Αδειάστε την κασέτα κερμάτων (βλ. "Εργασίες συντήρησης").
- Αδειάστε το δοχείο ρύπων (ανατρέξτε στις "Εργασίες συντήρησης").
- Ελέγξτε τη γενική κατάσταση της συσκευής.
- Τα χαλασμένα εξαρτήματα πρέπει να αντικαθίστανται.

Εβδομαδιαίως

- Αφαιρέστε τους ρύπους από το άνοιγμα εξαγωγής.
- Καθαρίστε τη συσκευή.

Κάθε 500 κύκλους

- Λιπαίνετε τις κλειδαριές με λάδι (Caramba, WD 40).

Κάθε 8000 κύκλους

- Αντικαταστήστε τη βούρτσα (βλ. "Εργασίες συντήρησης").

Εργασίες συντήρησης

Εκκένωση κασέτας κερμάτων



- 1 Πόρτα
- 2 Κλειδαριά
- 3 Κασέτα κερμάτων

- Ανοίξτε την πόρτα.
- Αφαιρέστε και αδειάστε την κασέτα κερμάτων.

Αφαίρεση μπροστινού καλύμματος



- 1 Κλειδαριά
- 2 κάλυμμα

- Ανοίξτε τις κλειδαριές.
- Αφαιρέστε το κάλυμμα.

Εκκένωση δοχείου ρύπων

- Αφαιρέστε το μπροστινό κάλυμμα (βλ. άνω).



- 1 Δοχείο ρύπων (δεν παραδίδεται μαζί με το μηχάνημα)

- Αφαιρέστε και αδειάστε το δοχείο ρύπων.

- Τοποθετήστε πάλι μέσα το δοχείο ρύπων.
- Τοποθετήστε και ασφαλίστε το κάλυμμα.

Αφαίρεση καλύμματος

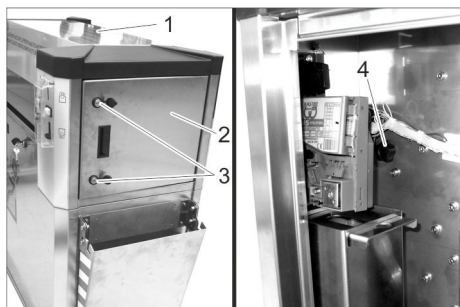

- 1 Κάλυμμα
- 2 Πόρτα
- 3 Κλειδαριά
- 4 Αστεροειδής κοχλίας

- Ανοίξτε τις κλειδαριές.
- Ανοίξτε την πόρτα.
- Ξεβιδώστε τη βιδωτή λαβή.
- Επαναλαμβάνετε τη διαδικασία στην απέναντι πλευρά της συσκευής.
- Αφαιρέστε το καπάκι.

Αντικατάσταση της βούρτσας

- Αφαιρέστε το καπάκι (βλ. "Συντήρηση και φροντίδα/Εργασίες συντήρησης/Αφαίρεση καπακιού").

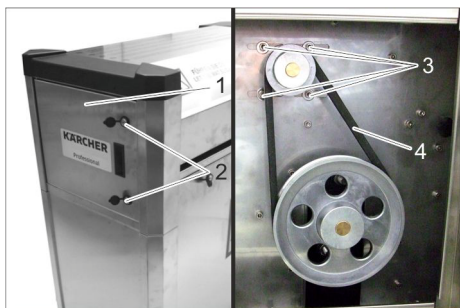

- 1 Πόρτα
- 2 Κλειδαριά
- 3 Κοχλίας
- 4 Τραπεζοειδής ιμάντας

- Ανοίξτε την πόρτα.
- Ξεβιδώστε 4 βίδες.
- Αφαιρέστε τον τραπεζοειδή ιμάντα.
- Αφαιρέστε το μπροστινό κάλυμμα (βλ. "Συντήρηση και φροντίδα/Εργασίες συντήρησης/Αφαίρεση μπροστινού καλύμματος").



- 1 Χοάνη
- 2 Δοχείο ρύπων

- Αφαιρέστε το δοχείο ρύπων.

- Αφαιρέστε το χωνί.

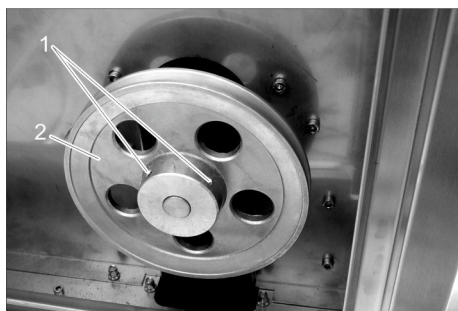

- 1 Κοχλίας
- 2 Τροχαλία ιμάντα

- Ξεβιδώστε 2 βίδες.
- Αφαιρέστε την τροχαλία ιμάντα.

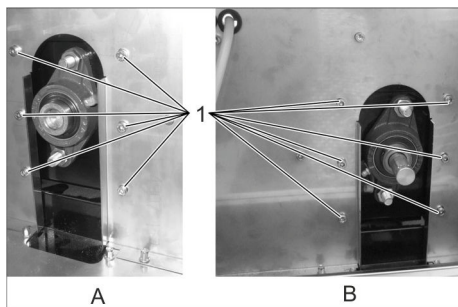

- A Δεξιά πλευρά
- B Αριστερή πλευρά
- 1 Κοχλίας

- Ξεβιδώστε 12 βίδες.

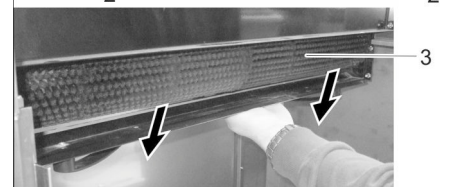
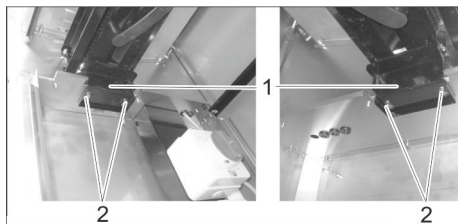

- 1 Συγκρατητής
- 2 Κοχλίας
- 3 Κυλινδρική βούρτσα

- 4 Ξεβιδώστε τις βίδες.
- Ανυψώστε την κυλινδρική βούρτσα.
- Αφαιρέστε τα στηρίγματα.
- Αφαιρέστε την υποδοχή με τις κυλινδρικές βούρτσες.

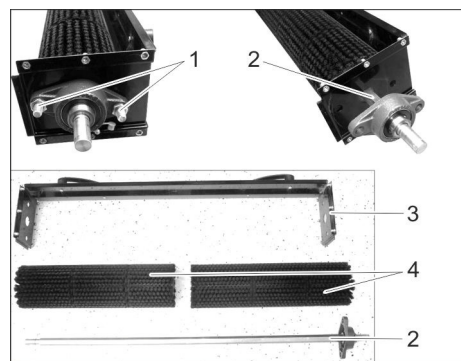

- 1 Κοχλίας
- 2 Άξονας
- 3 Υποδοχή
- 4 Κυλινδρική βούρτσα

- Ξεβιδώστε 2 κοχλίες.
- Βγάλετε έξω τον άξονα.
- Αφαιρέστε τις κυλινδρικές βούρτσες.
- Επανασυναρμολογήστε με νέες κυλινδρικές βούρτσες με την αντίστροφη σειρά.

Εγγύηση

Σε κάθε χώρα ισχύουν οι όροι εγγύησης που εκδόθηκαν από την αρμόδια αντιπροσωπεία μας. Αναλαμβάνουμε τη δωρεάν αποκατάσταση οποιασδήποτε βλάβης στη συσκευή σας, εφόσον οφείλεται σε αστοχία υλικού ή κατασκευής, εντός της προθεσμίας που ορίζεται στην εγγύηση. Σε περίπτωση που επιθυμείτε να κάνετε χρήση της εγγύησης, παρακαλούμε απευθυνθείτε με την απόδειξη αγοράς στο κατάστημα από το οποίο προμηθευτήκατε τη συσκευή ή στην πλησιέστερη εξουσιοδοτημένη υπηρεσία τεχνικής εξυπηρέτησης πελατών μας.

Εξαρτήματα και ανταλλακτικά

Χρησιμοποιείτε μόνο γνήσια παρελκόμενα και ανταλλακτικά τα οποία διασφαλίζουν την ασφαλή και απρόσκοπτη λειτουργία της συσκευής. Πληροφορίες για παρελκόμενα και ανταλλακτικά θα βρείτε στη διεύθυνση www.kaercher.com.

Μεταφορά

⚠ ΠΡΟΣΟΧΗ

Κίνδυνος τραυματισμού και βλάβης! Κατά τη μεταφορά λάβετε υπόψη το βάρος της συσκευής.

- Κατά τη μεταφορά με οχήματα, ασφαλίστε τη συσκευή έναντι ενδεχόμενης ολίσθησης και ανατροπής, σύμφωνα με τις εκάστοτε ισχύουσες κατευθυντήριες οδηγίες.

Αποθήκευση

⚠ ΠΡΟΣΟΧΗ

Κίνδυνος τραυματισμού και βλάβης! Κατά την αποθήκευση λάβετε υπόψη το βάρος της συσκευής.

Δήλωση Συμμόρφωσης των ΕΕ

Δια της παρούσης δηλώνουμε ότι το μηχάνημα που χαρακτηρίζεται παρακάτω, με βάση τη σχεδίαση και την κατασκευή του, υπό τη μορφή που διατίθεται στην αγορά, πληροί στις σχετικές βασικές απαιτήσεις ασφαλείας και υγιεινής των οδηγιών της ΕΕ. Η παρούσα δήλωση παύει να ισχύει σε περίπτωση τροποποιήσεων του μηχανήματος χωρίς προηγούμενη συνεννόηση μαζί μας.

Προϊόν: AT, AT Fp
AWT, AWT Fp
PT, PT Fp
SB F M80, SB F M80 S
SB F M80 3, SB F M80 3 S
SB F M80 Sm
SB F M80 Sm S

Τύπος: 1.534-xxx

Σχετικές οδηγίες των ΕΕ
2006/42/ΕΚ (+2009/127/ΕΚ)
2014/30/ΕΕ
2014/35/ΕΕ

Υπεύθυνος τεχνικού φακέλου:

Ing. Marco Costamagna
Amministratore Delegato - CEO



Gianmarco Sire
Quality Manager

MTM Hydro Srl
Via Moglia, 33
12062 Cherasco (Cn) - Italy
Tel. +39 0172 427311
Fax +39 0172 495437
C.F./R.I./P.IVA/V.A.T.: IT 02469390047
Cap. Soc. € 255.000 - REA CN-178422
CCIAA
info@mtmhydro.it
PEC: mtmhydro@multipec.it
www.mtmhydro.it

2018/01/01

Τεχνικά χαρακτηριστικά

Ηλεκτρολογική σύνδεση			
Τάση	V	230	400
Συχνότητα	Φ/Hz	1/50	3/50
Κατανάλωση ισχύος	W	400	
Είδος προστασίας		IPX4	
Περιβαλλοντικές συνθήκες			
Θερμοκρασία	°C	-10...40	
Ατμοσφαιρική υγρασία	%	10...80	
Εκπεμπόμενος θόρυβος			
Επιτρεπόμενη στάθμη ηχητικής ισχύος L_{PA}	dB(A)	63	
Διαστάσεις			
Μήκος	mm	1092	
Πλάτος	mm	531	
Ύψος	mm	1094	
Βάρος	kg	70	

 Cihazın ilk kullanımından önce bu orijinal kullanma kılavuzunu okuyun, bu kılavuza göre davranın ve daha sonra kullanım veya cihazın sonraki sahiplerine vermek için bu kılavuzu saklayın.

İçindekiler

Çevre koruma	TR	1
Güvenlik uyarıları	TR	1
İlk çalıştırma	TR	1
Kullanımı	TR	2
Ayarlar	TR	2
Kullanım dışında	TR	2
Bakım ve koruma	TR	2
Garanti	TR	3
Aksesuarlar ve yedek parçalar	TR	3
Taşıma	TR	3
Depolama	TR	3
AB uygunluk bildirisi	TR	4
Teknik Bilgiler	TR	4

Çevre koruma



Ambalaj malzemeleri geri dönüştürülebilir. Ambalaj malzemelerini evinizin çöpüne atmak yerine lütfen tekrar kullanılabilirleri yerlere gönderin.



Eski cihazlarda, yeniden değerlendirme işlemine tabi tutulması gereken değerli geri dönüşüm malzemeleri bulunmaktadır. Aküler, yağ ve benzeri maddeler doğaya ulaşmamalıdır. Bu nedenle eski cihazları lütfen öngörülen toplama sistemleri aracılığıyla imha edin.

İçindekiler hakkında uyarılar (REACH)

İçindekiler hakkında ayrıntılı bilgileri bulabileceğiniz adres:

www.kaercher.com/REACH

Güvenlik uyarıları

Genel

Kişiler, hayvanlar ve maddi hasara yönelik tehlikeleri önlemek için cihazı devreye sokmadan önce aşağıdakileri okuyun:

- Kullanım kılavuzu
- Tüm güvenlik bilgileri
- Yasa koyucunun ilgili ulusal yönetmelikleri

Kendi kendine kullanım işletiminde işletmeci, kullanıcının açıkça görülür bilgi levhaları ile

- olası tehlikeler,
- emniyet düzenleri,
- cihazın kumandası hakkında bilgilendirilmelidir.

Kullanımı

Bu cihaz, gözetim altında bulunmaları veya cihazın güvenli kullanımı hakkında eğitim almış olmaları ve bununla bağlantılı tehlikeleri bilmeleri durumunda 8 yaş üstü çocuklar ve kısıtlı bedensel, duyuşal veya düşünsel yetenekleri olan veya deneyim ve bilgi eksikliği olan kişiler tarafından kullanılabilir. Çocuklar cihazla oynamamalıdır. Çocuklar gözetim olmadan temizlik ve kullanıcı bakımı yapmamalıdır.

Bu alanda makinenin etrafını daima temiz tutun ve zeminin kirli ve/veya yağ ya da gresle kirlenmemesini sağlayın.

Acil durumda yapılması gerekenler

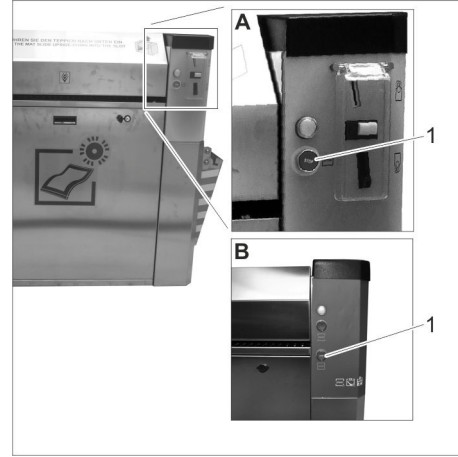

- A Madeni para girişi cihaz
B Başlatma tuşlu cihaz
1 "STOP" tuşu

→ Acil durumda "STOP" tuşuna basın.

Tehlike kademeleri

⚠ TEHLİKE

Ağır bedensel yaralanmalar ya da ölüme neden olan direkt bir tehlikeye yönelik uyarı.

⚠ UYARI

Ağır bedensel yaralanmalar ya da ölüme neden olabilecek olası tehlikeli bir duruma yönelik uyarı.

⚠ TEDBİR

Hafif yaralanmalara neden olabilecek olası tehlikeli bir duruma yönelik uyarı.

⚠ DİKKAT

Maddi hasarlara neden olabilecek olası tehlikeli bir duruma yönelik uyarı.

Cihazdaki semboller



⚠ TEHLİKE

Elektrik gerilimi nedeniyle tehlike!

Kurallara uygun kullanım

Bu cihaz motorlu araçların paspaslarını temizlemek içindir. Paspaslar kauçuk ya da kumaştan oluşabilir. Kir dönen fırça merdanesi ile paspastan çıkarılır ve bir kir kabında biriktirilir.

Patlama tehlikesi olan bölgelerde cihazın çalıştırılması yasaktır. İşletme sırasında tüm kapılar kapalı ve tüm kapaklar takılı olmalıdır.

Bu cihaz ticari amaçlı işyerlerinde kullanıma uygundur.

İlk çalıştırma

Cihazı açın

→ Müşteri taraflı gerilim beslemesini açın.



- 1 Kilit
2 Kapak

→ Kilitleri açın.
→ Kapağı çıkartın.

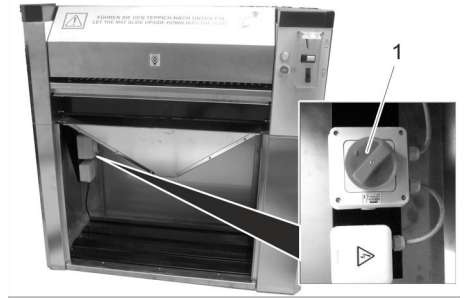

- 1 Ana şalter

→ Ana şalteri "1" pozisyonuna getirin.
→ Kapağı yerleştirin.

Rafı (opsiyon) yukarı kaldırma

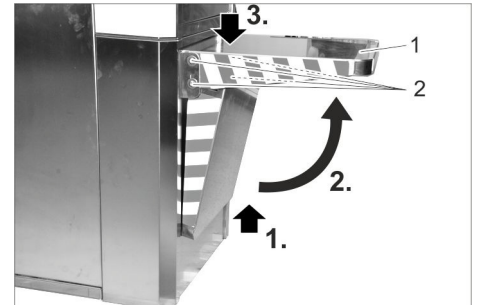

- 1 Raf
2 Cıvata

→ Rafı yukarı çekin, kaldırın ve yerine oturması için aşağı bastırın.
→ Rafın aşağı düşmemesi için tüm 4 cıvataı da sıkın.

Kullanımı

Kumanda elemanları

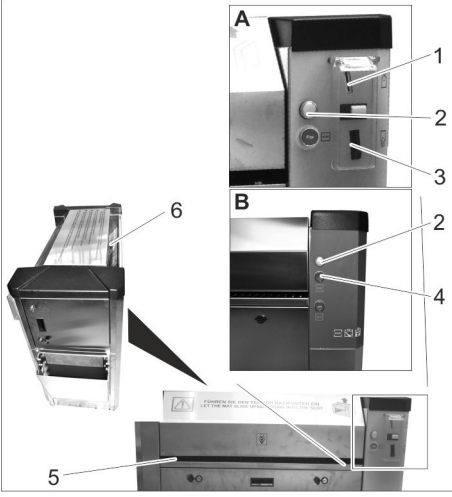

- A Madeni para girişli cihaz
B Başlatma tuşlu cihaz
1 Metal para atma yeri
2 Kontrol lambası
3 Madeni para iadesi
4 Başlatma tuşu
5 Paspas girişi
6 Paspas çıkışı

Paspas temizleme



Madeni para girişli cihaz:

- Madeni para girişine madeni para atın.
Cihaz başlatılır.



Başlatma tuşlu cihaz:

- Başlatma tuşuna basın.
Cihaz başlatılır.



- Paspasın temizlenecek yüzünü aşağı çevirin.



- Paspası, paspas girişine itin ve sabit tutun.
→ Paspasın birçok defa cihaza çekilmesini bekleyin, geri çekin ve paspası her tarafı temizlene kadar döndürün.
→ Paspası cihazdan dışarı çekin.

Not:

Paspas serbest bırakılırsa cihaz içinde dolanır ve paspas çıkışından dışarı atılır.

Ayarlar

Çalışma süresini ayarlayın

Not:

Ayarlanabilen çalışma süresi aşağıdaki madeni paralar atıldığında geçerlidir:

- 50 Eurocent
- 50 İngiliz Penisi
- 1 İsviçre Frangı
- 1 Polonya Zlotisi
- 5 Norveç Kronu

- Kapağı çıkarın (bkz. "Bakım ve koruma/bakım çalışmaları/Kapağı çıkarma").

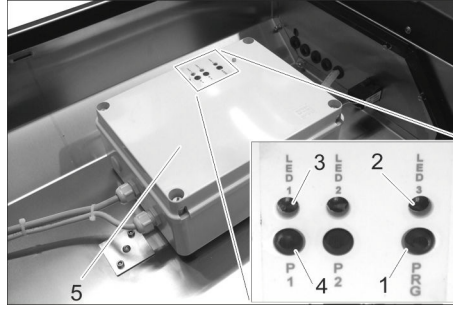

- 1 "PRG" tuşu
2 LED 3
3 LED 1
4 "P1" tuşu
5 Kumanda
→ "PRG" tuşuna basın ve LED 3 yanana kadar basılı tutun.
Ayar işletim türü etkinleştirildi.

Not:

Ayar işletim türü, 10 saniye boyunca hiçbir tuşa basılmazsa sonlanır.

Ayar çalışma süresi 0 saniye olarak başlar. Maksimum çalışma süresi 10 dakikadır. Bu ayara ulaşıldığında LED 1 hızlı hızlı yanıp söner.

- "P1" tuşuna kısa süreliğine basın.
LED 1 hızlı yanıp söner ve çalışma süresi 5 saniye artar.
→ "P1" tuşuna uzun süreliğine basın.
LED 1 yavaş yanıp söner ve çalışma süresi 30 saniye artar.
→ İstenen çalışma süresini "P1" tuşuna tekrar basarak ayarlayın.
→ Ayarlanan çalışma süresini onaylamak için "PRG" tuşuna LED 3 hızlı hızlı yanıp söne kadar basın:
Çalışma süresi kaydedilir.

Kullanım dışında

- Ana şalteri "0" konumuna getirin.

Bakım ve koruma

⚠ TEHLİKE

Cihazın istenmeden çalışmasından ve elektrik çarpmasından kaynaklanan yaralanma tehlikesi.

- Tüm bakım ve onarım çalışmalarına başlamadan önce ana şalteri "0" a döndürün ve tekrar devreye girmemesi için emniyete alın.

Her gün

- Madeni para girişli cihaz için: Madeni para haznesini değiştirin (bkz. "Bakım çalışmaları").
→ Kir kabını boşaltın (bkz. "Bakım çalışmaları").
→ Cihazın durumunu genel olarak kontrol edin.
→ Hasarlı parçaları değiştirin.

Her hafta

- Paspas çıkışındaki kirleri temizleyin.
→ Cihazı temizleyin.

Her 500 periyotta bir

- Kilitleri yüzeye nüfuz eden yağla (Caramba, WD 40) yağlayın.

Her 8000 periyotta bir

- Fırçaları değiştirin (bkz. "Bakım çalışmaları").

Bakım çalışmaları

Madeni para haznesini boşaltın

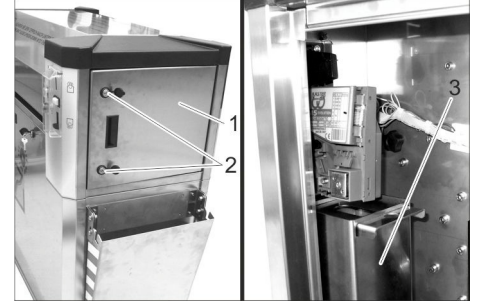

- 1 Kapı
2 Kilit
3 Madeni para haznesi

- Kapıyı açın.
→ Madeni para haznesini çıkarın ve boşaltın.

Ön kapağı çıkarın



- 1 Kilit
2 Kapak

- Kilitleri açın.
→ Kapağı çıkartın.

Kir kabını boşaltın

- Ön kapağı çıkarın (yukarıdaki gibi).



- 1 Zbiornik na zanieczyszczenia (Teslimat kapsamında bulunmamaktadır)

- Kir kabını dışarı alın ve boşaltın.
→ Kir kabını tekrar içeri yerleştirin.
→ Kapağı takın ve kilitleyin.

Kapağı çıkarın

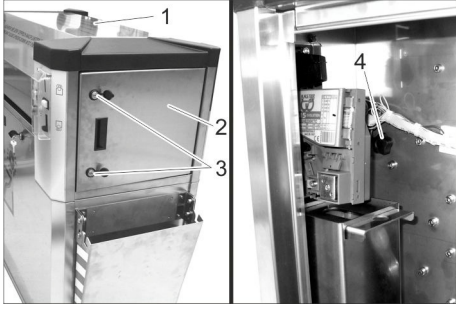

- 1 Kapak
- 2 Kapı
- 3 Kilit
- 4 Yıldız tutamak civatası

- Kilitleri açın.
- Kapıyı açın.
- Yıldız saplı civatayı gevşetin.
- İşlemi cihazın diğer tarafında tekrarlayın.
- Kapağı çıkartın.

Fırçanın değiştirilmesi

- Kapağı çıkarın (bkz. "Bakım ve koruma/bakım çalışmaları/Kapağı çıkarma").

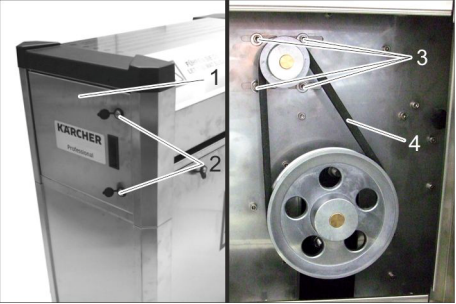

- 1 Kapı
- 2 Kilit
- 3 Civata
- 4 V kayışı

- Kapıyı açın.
- 4 civatayı çözün.
- V kayışı çıkarın.
- Ön kapağı çıkarın (bkz. "Bakım ve koruma/bakım çalışmaları/Ön kapağı çıkarma").



- 1 Huni
- 2 Zbiornik na zanieczyszczenia

- Zdemontować zbiorniki na zanieczyszczenia.
- Huniyi dışarı çıkarın.



- 1 Civata
- 2 Kayış kasnağı

- 2 civatayı çözün.
- Kayış kasnağını çıkarın.

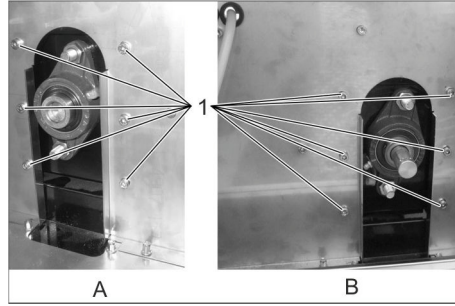

- A Sağ taraf
- B Sol taraf
- 1 Civata

- 12 civatayı sökün.

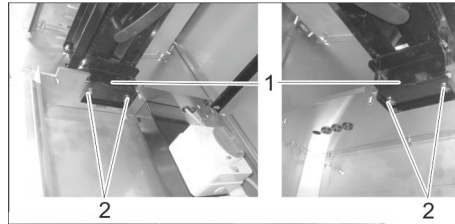

- 1 Tutucu
- 2 Civata
- 3 Fırça merdanesi

- 4 civatayı sökün.
- Fırça merdanesini kaldırın.
- Tutucuları alın.
- Girişi fırça merdaneleri ile birlikte dışarı çıkarın.

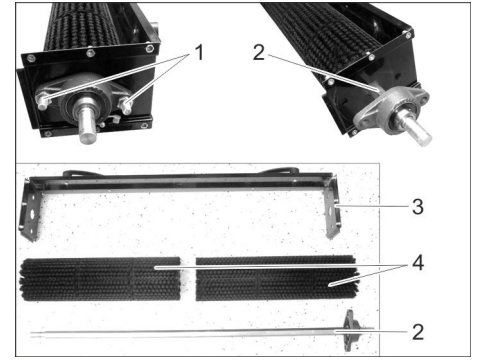

- 1 Civata
- 2 Mil
- 3 Tutucu
- 4 Fırça merdanesi

- 2 civatayı sökün.
- Mili dışarı çıkarın.
- Fırça merdanesini alın.
- Yeni fırça merdanelerini tam tersi sırada tekrar birleştirin.

Garanti

Her ülkede yetkili distribütörümüz tarafından verilmiş garanti şartları geçerlidir. Garanti süresi içinde aksesuarınızda oluşan muhtemel hasarları, arızanın kaynağı üretim veya malzeme hatası olduğu sürece ücretsiz olarak karşılarız. Garanti hakkınızdan yararlanmanızı gerektiren bir durum olduğu zaman, ilgili faturanız ile birlikte satıcınıza veya size en yakın yetkili servisimize başvurunuz.

Aksesuarlar ve yedek parçalar

Sadece orijinal aksesuarlar ve orijinal yedek parçalar kullanın; cihazın güvenli şekilde ve arızasız işletilmesini garantilerler. Aksesuarlar ve yedek parçalar hakkında bilgi için sitemizi ziyaret edin: www.karcher.com.

Taşıma

⚠ TEDBİR

Yaralanma ve hasar tehlikesi! Taşıma sırasında cihazın ağırlığına dikkat edin.

- Araçlarda taşıma sırasında, cihazı geçerli yönetmeliklere göre kaymaya ve devrilmeye karşı emniyete alın.

Depolama

⚠ TEDBİR

Yaralanma ve hasar tehlikesi! Depolama sırasında cihazın ağırlığına dikkat edin.

AB uygunluk bildirisi

İşbu belge ile aşağıda tanımlanan makinenin konsepti ve tasarımı ve tarafımızdan piyasaya sürülen modeliyle AB yönetmeliklerinin temel teşkil eden ilgili güvenlik ve sağlık yükümlülüklerine uygun olduğunu bildiririz. Onayımız olmadan cihazda herhangi bir değişiklik yapılması durumunda bu beyan geçerliliğini yitirir.

Ürün: AT, AT Fp
AWT, AWT Fp
PT, PT Fp
SB F M80, SB F M80 S
SB F M80 3, SB F M80 3 S
SB F M80 Sm
SB F M80 Sm S

Tip: 1.534-xxx
İlgili AB yönetmelikleri
2006/42/EG (+2009/127/EG)
2014/30/EU
2014/35/EU

Dokümantasyon yetkilisi:

 Ing. Marco Costamagna
Amministratore Delegato - CEO

 Gianmarco Sfr
Quality Manager

MTM Hydro Srl
Via Moglia, 33
12062 Cherasco (Cn) - Italy
Tel. +39 0172 427311
Fax +39 0172 495437
C.F./R.I./P.IVA/V.A.T.: IT 02469390047
Cap. Soc. € 255.000 - REA CN-178422
CCIAA
info@mtmhydro.it
PEC: mtmhydro@multipec.it
www.mtmhydro.it

2018/01/01

Teknik Bilgiler

Elektrik bağlantısı			
Gerilim	V	230	400
Frekans	Ph/Hz	1/50	3/50
Güç çekişi	W	400	
Koruma şekli		IPX4	
Çevre koşulları			
Sıcaklık	°C	-10...40	
Nem	%	10...80	
Ses emisyonu			
Ses basıncı seviyesi	dB(A)	63	
L _{PA}			
Boyutlar			
Uzunluk	mm	1092	
Genişlik	mm	531	
Yükseklik	mm	1094	
Ağırlık	kg	70	

 Перед первым применением вашего прибора прочитайте эту оригинальную инструкцию по эксплуатации, после этого действуйте соответственно и сохраните ее для дальнейшего пользования или для следующего владельца.

Оглавление

Охрана окружающей среды	RU	1
Указания по технике безопасности	RU	1
Ввод в эксплуатацию	RU	1
Управление	RU	2
Настройки	RU	2
Окончание работы	RU	2
Техническое обслуживание и уход	RU	2
Гарантия	RU	3
Принадлежности и запасные детали	RU	4
Транспортировка	RU	4
Хранение	RU	4
Заявление о соответствии EU RU	RU	4
Технические данные	RU	4

Охрана окружающей среды

	Материал упаковки подлежит вторичной переработке. Просьба не выбрасывать упаковку вместе с домашними отходами, а сдать ее в пункт приема вторичного сырья.
	Старые приборы содержат ценные перерабатываемые материалы, подлежащие передаче в пункты приемки вторичного сырья. Аккумуляторы, масло и иные подобные материалы не должны попадать в окружающую среду. Поэтому мы просим вас сдавать или утилизировать старые приборы через соответствующие системы сбора подобных отходов.

Инструкции по применению компонентов (REACH)

Актуальные сведения о компонентах приведены на веб-узле по следующему адресу:

www.kaercher.com/REACH

Указания по технике безопасности

Общие положения

Во избежание опасности для людей, животных и имущества перед эксплуатацией устройства следует обязательно ознакомиться и принять во внимание следующие документы:

- руководство по эксплуатации
- все указания по технике безопасности
- соответствующие национальные законодательные нормы

В режиме самообслуживания эксплуатационник обязан позаботиться о том, чтобы пользователи были проинформированы посредством отчетливо видимых табличек с указаниями о:

- возможной опасности,
- устройствах безопасности,
- управлении устройством.

Эксплуатация

Данный прибор разрешается использовать детям старше 8 лет и лицам с ограниченными физическими, сенсорными или умственными возможностями, а также лицам, не обладающим необходимым опытом и знаниями, если они будут находиться под присмотром лица, отвечающего за их безопасность, и получат от него предварительные разъяснения относительно безопасной эксплуатации прибора. Не разрешайте детям проводить очистку и обслуживание прибора без присмотра.

Всегда содержать в чистоте зону вокруг машины и обеспечить чистоту пола и/или отсутствие на нем масла или смазки.

Поведение в случае возникновения аварийной ситуации

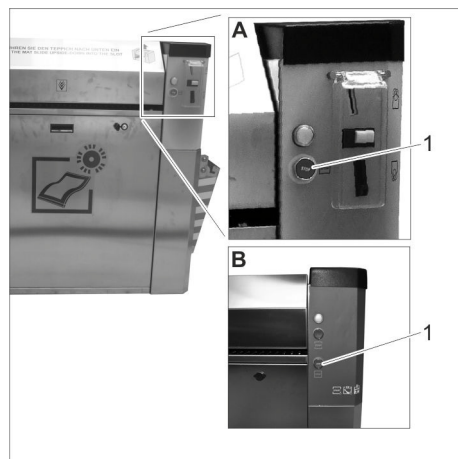

- A Устройство с монетоприемником
 B Устройство с кнопкой запуска
 1 Кнопка «Остановка» («STOP»)

➔ В экстренном случае нажать на кнопку «STOP».

Степень опасности

⚠ ОПАСНОСТЬ

Указание относительно непосредственно грозящей опасности, которая приводит к тяжелым увечьям или к смерти.

⚠ ПРЕДУПРЕЖДЕНИЕ

Указание относительно возможной потенциально опасной ситуации, которая может привести к тяжелым увечьям или к смерти.

⚠ ОСТОРОЖНО

Указание на потенциально опасную ситуацию, которая может привести к получению легких травм.

ВНИМАНИЕ

Указание относительно возможной потенциально опасной ситуации, которая может повлечь материальный ущерб.

Символы на приборе



⚠ ОПАСНОСТЬ

Опасность электрического напряжения!

Использование по назначению

Это устройство предназначено для очистки ковриков в автомобилях. Коврики могут быть изготовлены из резины или текстиля. Грязь удаляется с коврика с помощью вращающегося щеточного вала и собирается в мусорном баке. Эксплуатация устройства во взрывоопасных зонах запрещается.

Во время эксплуатации все дверцы должны быть закрыты и должны быть установлены все кожухи.

Данный прибор пригоден для коммерческого применения.

Ввод в эксплуатацию

Включение устройства

➔ Включить подачу питания в месте установки.



- 1 Замок
 2 Кожух

➔ Открыть замки.
 ➔ Снять крышку.

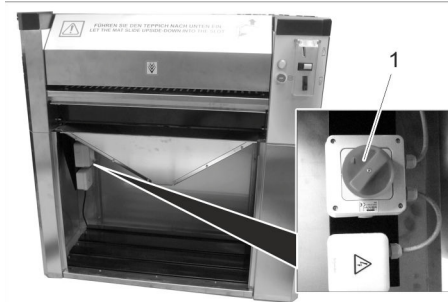

- 1 Главный выключатель

➔ Повернуть основной переключатель в положение „1“.
 ➔ Установить кожух.

Поднимание приемного лотка (опция)

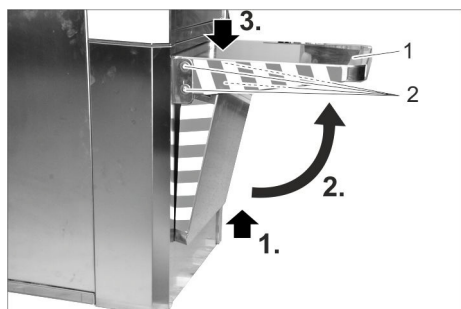

- 1 Подставка
- 2 Винт

- Потянуть вверх приемный лоток, поднять его и нажать вниз до фиксации.
- Затянуть все 4 винта, чтобы предотвратить опускание лотка.

Управление

Элементы управления

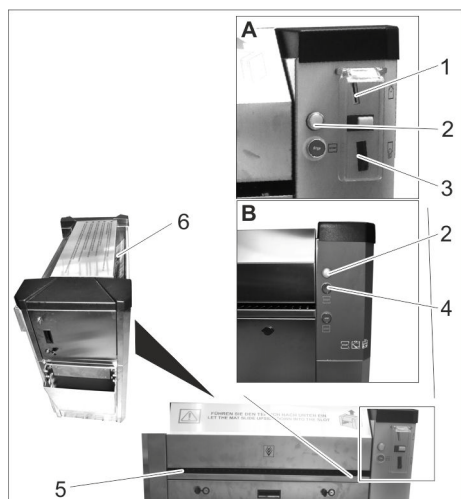

- A Устройство с монетоприемником
- B Устройство с кнопкой запуска
- 1 Щель для опускания монет
- 2 Индикатор
- 3 Возврат монет
- 4 Кнопка запуска
- 5 Отверстие для заправки коврика
- 6 Выход коврика

Очистка коврика



Устройство с монетоприемником:

- Бросить монету в монетоприемник. Устройство запускается.



- #### Устройство с кнопкой запуска:
- Нажать кнопку запуска. Устройство запускается.



- Перевернуть коврик очищаемой стороной вниз.



- Вставить коврик в отверстие для заправки и удерживать его.
- Несколько раз впустить коврик в устройство, вытянуть и перевернуть, пока не будут очищены все стороны коврика.
- Извлечь коврик из устройства.

Указание:

Если коврик будет упущен, то он пройдет через устройство и будет вытолкнут на выходе.

Настройки

Настройка продолжительности работы

Указание:

Продолжительность работы можно настраивать для случаев использования следующих монет:

- 50 евроцентов
- 50 британских пенни
- 1 швейцарский франк
- 1 польский злотый
- 5 норвежских крон

- Снять крышку (см. «Уход и техническое обслуживание/Работы по техническому обслуживанию/Съем крышки»).

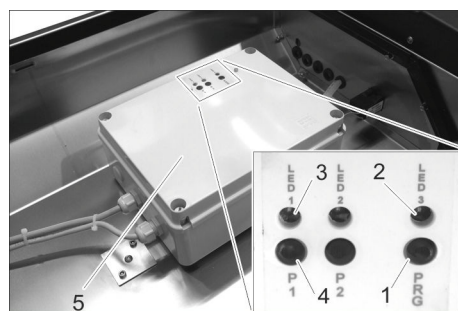

- 1 Кнопка «PRG»
- 2 Светодиод 3
- 3 Светодиод 1
- 4 Кнопка «P1»
- 5 Управление

- Нажать и удерживать кнопку «PRG», пока не начнет светиться светодиод 3.

Активирован режим настройки.

Указание:

Режим настройки завершается, если в течение 10 секунд не будет нажата ни одна кнопка.

Настройка начинается с продолжительности работы 0 секунд.

Максимальная продолжительность работы составляет 10 минут. При достижении этой настройки начинает быстро мигать светодиод 1.

- Кратковременно нажать кнопку «P1». Светодиод 1 начинает быстро мигать, и продолжительность работы увеличивается на 5 секунд.
- Продолжительно нажать кнопку «P1». Светодиод 1 начинает медленно мигать, и продолжительность работы увеличивается на 30 секунд.

- Настроить необходимую продолжительность работы путем повторного нажатия кнопки «P1».
- Для подтверждения настроенной продолжительности работы нажать кнопку «PRG», пока не начнет быстро мигать светодиод 3: Продолжительность работы сохранена.

Окончание работы

- Установить главный выключатель на „0“.

Техническое обслуживание и уход

⚠ ОПАСНОСТЬ

Опасность получения травмы от случайно запущенного устройства и удара электрическим током.

- Перед началом всех работ по уходу и техническому обслуживанию повернуть главный выключатель в положение «0» и заблокировать от повторного включения.

Ежедневно

- Для устройства с монетоприемником: Опорожнить кассету для монет (см. «Работы по техническому обслуживанию»).
- Опорожнить мусорный бак (см. «Работы по техническому обслуживанию»).
- Выполнить общую проверку состояния устройства.
- Поврежденные части заменить.

еженедельно

- Удалить грязь на выходе коврика.
- Очистить аппарат.

Через каждые 500 циклов

- Смазать замки проникающим маслом (Caramba, WD 40).

Через каждые 8000 циклов

- Заменить щетку (см. «Работы по техническому обслуживанию»).

Работы по техническому обслуживанию

Опорожнение кассеты для монет



- 1 Двери
- 2 Замок
- 3 Кассета для монет

- Открыть двери.
- Вынуть кассету для монет и опорожнить.

Съем переднего кожуха



- 1 Замок
- 2 Кожух

- Открыть замки.
- Снять крышку.

Опорожнение мусорного бака

- Снять передний кожух (см. выше).



- 1 Мусорный бак
(не входит в комплект поставки)

- Извлечь и опорожнить мусорный бак.
- Снова вставить мусорный бак.
- Установить и зафиксировать крышку.

Съем крышки



- 1 Крышка
- 2 Двери
- 3 Замок
- 4 Винт с головкой в виде звездочки

- Открыть замки.
- Открыть двери.
- Выкрутить винт звездообразной рукоятки.
- Повторить последовательность для другой стороны устройства.
- Снять крышку.

Замена щетки

- Снять крышку (см. «Уход и техническое обслуживание/Работы по техническому обслуживанию/Съем крышки»).

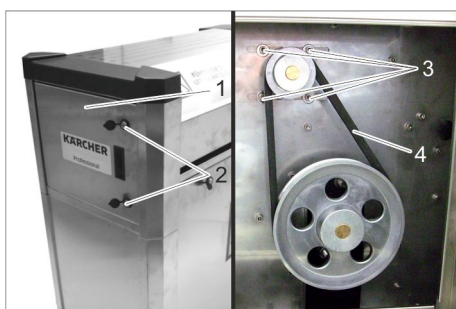

- 1 Двери
- 2 Замок
- 3 Винт
- 4 Клиновые ремни

- Открыть двери.
- Ослабить 4 винта.
- Снять клиновый ремень.
- Снять передний кожух (см. «Уход и техническое обслуживание/Работы по техническому обслуживанию/Съем переднего кожуха»).



- 1 Воронка
- 2 Мусорный бак

- Извлечь мусорный бак
- Извлечь воронку.



- 1 Винт
- 2 Ременной шкив

- Ослабить 2 винта.
- Снять ременной шкив.

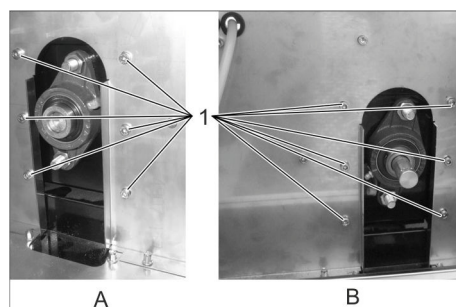

- A Правая сторона
- B Левая сторона
- 1 Винт

- Выкрутить 12 винтов.

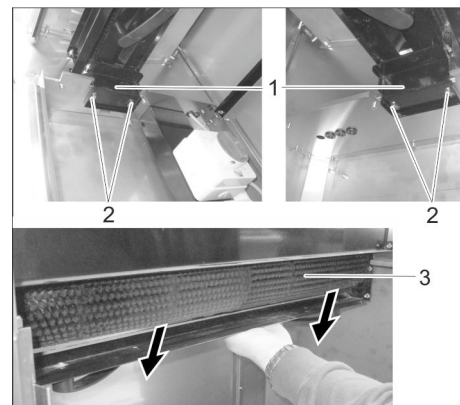

- 1 Держатель
- 2 Винт
- 3 Щеточный вал

- Выкрутить 4 винта.
- Приподнять щеточный вал.
- Снять держатели.
- Извлечь крепление со щеточными валами.

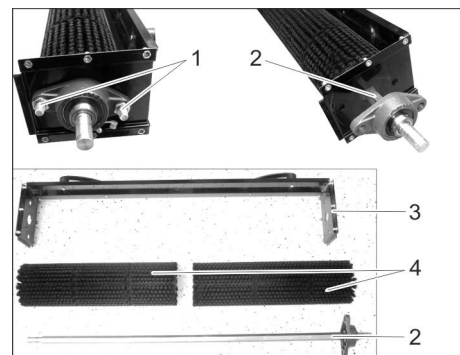

- 1 Винт
- 2 вал
- 3 Крепление
- 4 Щеточный вал

- Выкрутить 2 винта.
- Извлечь вал.
- Снять щеточные валы.
- Снова выполнить сборку с новыми щеточными валами в обратной последовательности.

Гарантия

В каждой стране действуют соответственно гарантийные условия, изданные уполномоченной организацией сбыта нашей продукции в данной стране. Возможные неисправности прибора в течение гарантийного срока мы устраняем бесплатно, если причина заключается в дефектах материалов или ошибках при изготовлении. В случае возникновения претензий в течение гарантийного срока просьба обращаться, имея при себе чек о покупке, в торговую организацию, продавшую вам прибор или в ближайшую уполномоченную службу сервисного обслуживания.

Дата выпуска отображается на заводской табличке в закодированном виде. При этом отдельные цифры имеют следующее значение::

Пример: 30190
 3 год выпуска
 0 столетие выпуска
 1 десятилетие выпуска
 9 вторая цифра месяца выпуска
 0 первая цифра месяца выпуска

Таким образом, в данном примере код 30190 означает дату выпуска 09 / (2) 013.

Принадлежности и запасные детали

Используйте оригинальные принадлежности и запчасти — только они гарантируют безопасную и бесперебойную работу устройства.

Информацию о принадлежностях и запчастях вы можете найти на сайте www.kaercher.com.

Транспортировка

⚠ ОСТОРОЖНО

Опасность получения травм и повреждений! При транспортировке следует обратить внимание на вес устройства.

→ При перевозке аппарата в транспортных средствах следует учитывать действующие местные государственные нормы, направленные на защиту от скольжения и опрокидывания.

Хранение

⚠ ОСТОРОЖНО

Опасность получения травм и повреждений! При хранении следует обратить внимание на вес устройства.

Заявление о соответствии EU

Настоящим мы заявляем, что нижеуказанный прибор по своей концепции и конструкции, а также в осуществленном и допущенном нами к продаже исполнении отвечает соответствующим основным требованиям по безопасности и здоровью согласно директивам EU. При внесении изменений, не согласованных с нами, данное заявление теряет свою силу.

Продукт AT, AT Fp
 AWT, AWT Fp
 PT, PT Fp
 SB F M80, SB F M80 S
 SB F M80 3, SB F M80 3 S
 SB F M80 Sm
 SB F M80 Sm S

Тип: 1.534-xxx

Основные директивы EU

2006/42/EC (+2009/127/EC)
 2014/30/EU
 2014/35/EU

Лицо, ответственное за ведение документации:

 Ing. Marco Costamagna
 Amministratore Delegato - CEO

 Gianmarco Sire
 Quality Manager

MTM Hydro Srl
 Via Moglia, 33
 12062 Cherasco (Cn) - Italy
 Tel. +39 0172 427311
 Fax +39 0172 495437
 C.F./R.I./P.IVA/V.A.T.: IT 02469390047
 Cap. Soc. € 255.000 - REA CN-178422
 CCIAA
 info@mtmhydro.it
 PEC: mtmhydro@multipec.it
 www.mtmhydro.it

2018/01/01

Технические данные



Электрическое подключение			
Напряжение	V	230	400
Частота	Фаза/ Гц	1/50	3/50
Потребляемая мощность	W	400	
Тип защиты		IPX4	
Условия окружающей среды			
Температура	°C	-10...40	
Влажность воздуха	%	10...80	
Уровень шума			
Уровень шума дБ _a	dB(A)	63	
Габариты			
Длина	mm	1092	
Ширина	mm	531	
высота	mm	1094	
Вес	kg	70	

 A készülék első használata előtt olvassa el ezt az eredeti használati utasítást, ez alapján járjon el és tartsa meg a későbbi használatra vagy a következő tulajdonos számára.

Tartalomjegyzék

Környezetvédelem	HU	1
Biztonsági tanácsok	HU	1
Üzembe helyezés	HU	1
Használat	HU	2
Beállítások	HU	2
Üzemen kívül helyezés	HU	2
Ápolás és karbantartás	HU	2
Garancia	HU	3
Tartozékok és alkatrészek	HU	3
Szállítás	HU	3
Tárolás	HU	3
EU konformitási nyilatkozat	HU	4
Műszaki adatok	HU	4

Környezetvédelem

	A csomagolási anyagok újrahasznosíthatók. Kérjük, ne dobja a csomagolást a házi szemétkosárba, hanem vigye el egy újrahasznosító helyre.
	A használt készülékek értékes újrahasznosítható anyagokat tartalmaznak, amelyeket újrahasznosító helyen kell elhelyezni. Az elemeknek, olajnak és hasonló anyagoknak nem szabad a környezetbe kerülni. Ezért kérjük, a használt készülékeket megfelelő gyűjtőrendszeren keresztül távolítsa el.

Megjegyzések a tartalmazott anyagokkal kapcsolatban (REACH)

Aktuális információkat a tartalmazott anyagokkal kapcsolatban a következő címen talál: www.kaercher.com/REACH

www.kaercher.com/REACH

Biztonsági tanácsok

Általános

A személyeket, állatokat és tárgyakat fenyegető veszélyek elkerülése érdekében feltétlenül olvassa el az alábbi dokumentumokat, és vegye figyelembe azok tartalmát:

- az üzemeltetési útmutatót
- minden biztonsági utasítást
- a jogalkotó mindenkor nemzeti előírásait

Az automatikus üzemmódban az üzemeltető gondoskodik arról, hogy a használókat jól látható figyelmeztető táblák tájékoztassák a

- lehetséges veszélyekről,
- a biztonsági berendezésekről
- és a készülék kezeléséről.

Használat

Ezt a készüléket gyermekek 8 éves kortól, korlátozott fizikai, érzékelő vagy szellemi képességgel rendelkező személyek, vagy tapasztalattal és ismerettel nem rendelkező személyek csak felügyelet mellett használhatják vagy, ha a készülék biztonságos használatát megmutatták nekik és ismerik

az ezzel kapcsolatos veszélyeket. Gyermekeknek nem szabad a készülékkel játszani! Tisztítást és felhasználó általi karbantartást nem szabad gyermekeknek felügyelet nélkül elvégezni.

A gép környezetét mindig tisztán kell tartani, és ügyelni kell arra, hogy a talajon ne legyen szennyeződés és/vagy olaj- vagy zsírfoltok.

Viselkedés vészhelyzet esetén

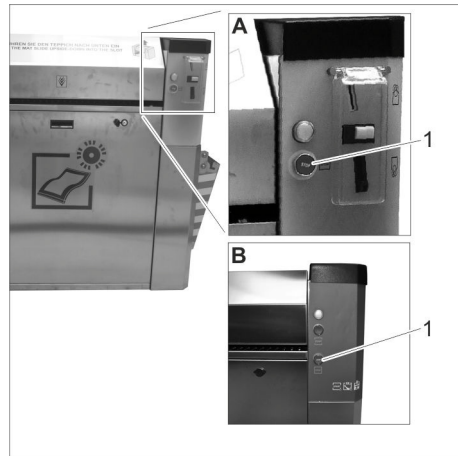

A Érmebedobós készülék

B Indítógombos készülék

1 „STOP” gomb

- Vészhelyzet esetén nyomja meg a „STOP” gombot.

Veszély fokozatok

⚠ VESZÉLY

Közvetlenül fenyegető veszélyre való figyelmeztetés, amely súlyos testi sérüléshez vagy halálhoz vezet.

⚠ FIGYELMEZTETÉS

Lehetséges veszélyes helyzetre való figyelmeztetés, amely súlyos testi sérüléshez vagy halálhoz vezethet.

⚠ VIGYÁZAT

Figyelmeztetés esetlegesen veszélyes helyzetre, amely könnyű sérüléshez vezethet.

FIGYELEM

Lehetséges veszélyes helyzetre való figyelmeztetés, amely anyagi kárhoz vezethet.

Szimbólumok a készüléken

⚠ VESZÉLY

Áramütés veszélye!



Rendeltetésszerű használat

Ez a készülék gépjárművek lábtörlőinek tisztítására szolgál. A lábtörlők anyaga gumi vagy textil. A szennyeződés forgó kefével távolítható el a lábtörlőből, és egy szennytartályban gyűjthető össze.

Az üzemeltetés robbanásveszélyes környezetben nem megengedett.

Az üzemeltetésnél az összes ajtót be kell zárni, és minden burkolatot fel kell helyezni.

Ez a készülék ipari használatra alkalmas.

Üzembe helyezés

A készülék bekapcsolása

- Kapcsolja be a helyszíni áramellátást.



- 1 Zár
2 Borítás

- Nyissa ki a zárat.
→ Vegye le a burkolatot.



- 1 Főkapcsoló

- Fordítsa a főkapcsolót „1” helyzetbe.
→ Helyezze vissza a fedelet.

Tartó (opcionális) felhajtása

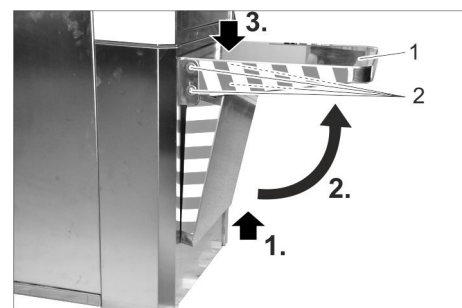

- 1 Tartótálca
2 Csavar

- Húzza fel a tartót, hajtsa fel, majd nyomja lefelé bepattanásig.
→ Húzza meg mind a 4 csavart, hogy a tartót ne lehessen többé lefelé fordítani.

Használat

Kezelési elemek

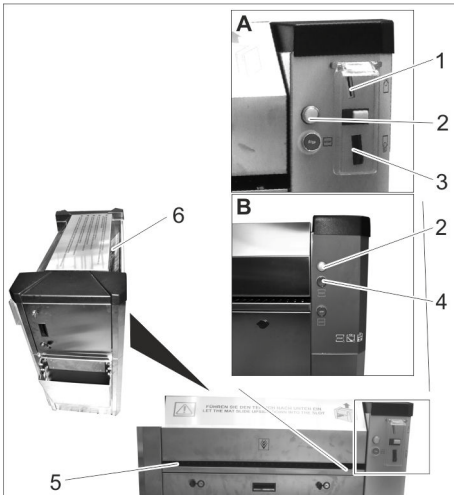

- A Érmecedobós készülék
B Indítógombos készülék
1 Pénzérme bedobás
2 Ellenőrzőlámpa
3 Érme visszaadása
4 Indítógomb
5 Lábtörlőbehúzás
6 Lábtörlőkimenet

Lábtörlő tisztítása



Érmecedobós készülék:

- Dobja be az érmét az érmecedobó nyílásba.
A készülék elindul.



Indítógombos készülék:

- Nyomja meg az indítógombot.
A készülék elindul.



- Fordítsa el lefelé a lábtörlő tisztítandó oldalát.



- Tolja be a lábtörlőt a lábtörlőbehúzásba, és tartsa szorosan.
→ A lábtörlőt helyezze be többször a készülékbe, húzza vissza, majd fordítsa el a lábtörlő összes felületének megtisztításához.
→ Vegye ki a lábtörlőt a készülékből.

Megjegyzés:

Az elengedett lábtörlő átjut a készüléken, és a lábtörlőkimeneten keresztül kitolható.

Beállítások

Üzemidő beállítása

Megjegyzés:

A beállítható üzemidő az alábbi érmék egyikének bedobására érvényes:

- 50 eurocent
- 50 brit penny
- 1 svájci frank
- 1 lengyel zloty
- 5 norvég korona

- Vegye le a fedelet (lásd „Karbantartás/Karbantartási munkák/Fedél levétele”).

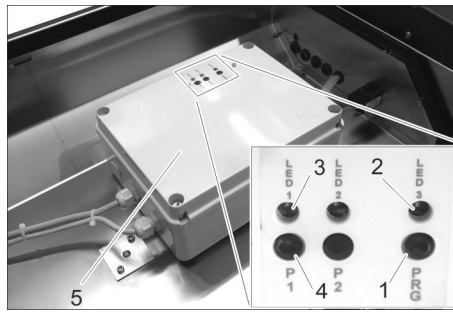

- 1 „PRG” gomb
2 LED 3
3 LED 1
4 „P1” gomb
5 Vezérlés

- Tartsa a „PRG” gombot szorosan lenyomva, amíg a 3. LED világítani nem kezd.

A beállítási üzemmód aktiválódik.

Megjegyzés:

Ha 10 másodpercen keresztül egyetlen gombot sem nyom meg, a beállítási üzemmód véget ér.

A beállítás 0 másodperces üzemidővel indul el.

A maximális üzemidő 10 perc. A beállítás elérésekor az 1. LED gyorsan felvillan.

- Nyomja meg röviden a „P1” gombot.
Az 1. LED gyorsan felvillan, és az üzemidő 5 másodperccel megnő.
→ Nyomja meg hosszan a „P1” gombot.
Az 1. LED lassan villan fel, és az üzemidő 30 másodperccel megnő.
→ A kívánt üzemidőt a „P1” gomb ismételt megnyomásával lehet beállítani.
→ A beállított üzemidő nyugtázásához nyomja meg a „PRG” gombot, amíg a 3. LED gyorsan fel nem villan:
A rendszer elmenti az üzemidőt.

Üzemen kívül helyezés

- Állítsa „0”-ra a főkapcsolót.

Ápolás és karbantartás

⚠ VESZÉLY

Sérülésveszély véletlenül beinduló készülék és áramütés által.

- A karbantartási munkák előtt fordítsa el a főkapcsolót a „0” helyzetből, és biztosítsa újrabekapcsolás ellen.

Naponta

- Érmecedobós készülék esetén: Ürítse ki az érmekazettát (lásd „Karbantartási munkák”).
→ A szennytartály kiürítése (lásd „Karbantartási munkák”).
→ Ellenőrizze a készülék általános állapotát.
→ Cseréltesse ki a sérült részeket.

Hetente

- Távolítsa el a lábtörlőkimenet szennyeződését.
→ Tisztítsa meg a készüléket.

500 ciklusonként

- Kenje meg a zárat vízkiszorító, korrózióvédő olajjal (Caramba, WD 40).

8000 ciklusonként

- Cserélje ki a kefét (lásd „Karbantartási munkák”).

Karbantartási munkák

Érmekazetta kiürítése

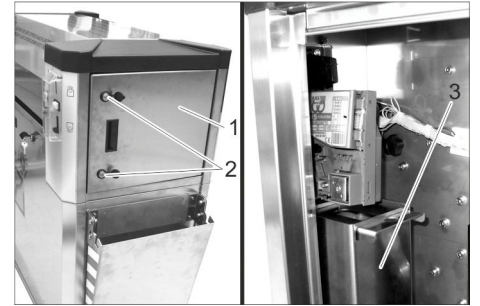

- 1 Ajtó
2 Zár
3 Érmekazetta

- Nyissa ki az ajtót.

- Húzza ki az érmekazettát, és ürítse ki.

Az elő burkolat eltávolítása



- 1 Zár
2 Borítás

- Nyissa ki a zárat.

- Vegye le a burkolatot.

A szennytartály kiürítése

- Az elő burkolat eltávolítása (lásd fent).



- 1 Hulladékartály
(nem tartozik a szállítási terjedelembé)

- Vegye ki és ürítse ki a szennytartályt.

- Helyezze be újra a szennytartályt.

- Helyezze fel a borítást és zárja le.

A fedél levétele

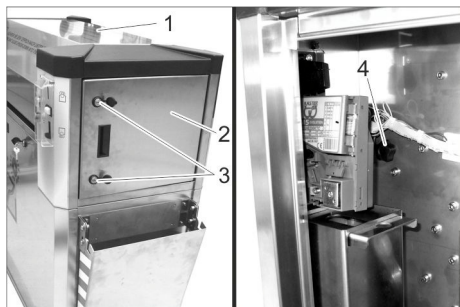

- 1 Fedél
- 2 Ajtó
- 3 Zár
- 4 Csillagmarkolat alakú csavar

- ➔ Nyissa ki a zárat.
- ➔ Nyissa ki az ajtót.
- ➔ Csavarja ki a csillagfogantyús csavart.
- ➔ Az eljárást a készülék másik oldalán megismételni.
- ➔ Vegye le a fedelet.

Kefe cseréje

- ➔ Vegye le a fedelet (lásd „Karbantartás/Karbantartási munkák/Fedél levétele”).

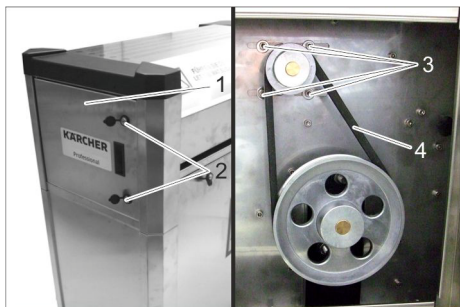

- 1 Ajtó
- 2 Zár
- 3 Csavar
- 4 Ékszíj

- ➔ Nyissa ki az ajtót.
- ➔ Oldja ki a 4 csavart.
- ➔ Távolítsa el az ékszíjat.
- ➔ Távolítsa el az előlő burkolatot (lásd „Karbantartás és ápolás/Karbantartási munkák/Az előlő burkolat eltávolítása”).



- 1 Tölcsér
- 2 Hulladéktartály

- ➔ Vegye ki a hulladéktartályt.
- ➔ Húzza ki a tölcser.

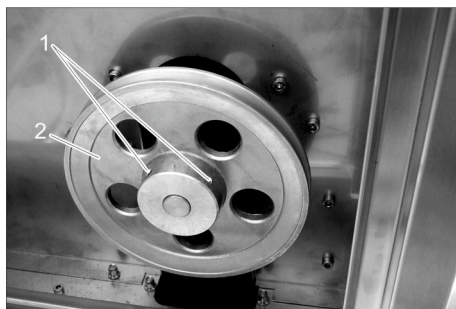

- 1 Csavar
- 2 Szíjtárcsa

- ➔ Oldja ki a 2 csavart.
- ➔ Húzza le a szíjtárcsát.

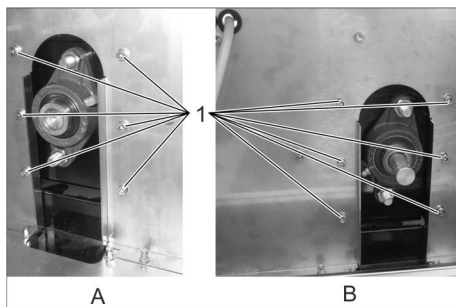

- A Jobb oldal
B Bal oldal
1 Csavar

- ➔ Csavarja ki az 1 és 2 jelű csavart.

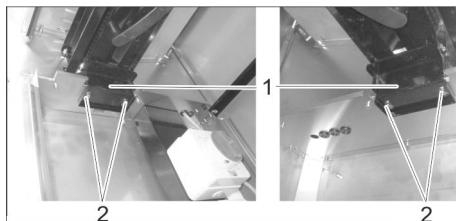

- 1 Tartó
2 Csavar
3 Kefehenger

- ➔ 4 csavart kicsavarni.
- ➔ Emelje fel a kefehengert.
- ➔ Vegye le a tartókat.
- ➔ Vegye ki a felfogórészt a kefehengerekkel együtt.

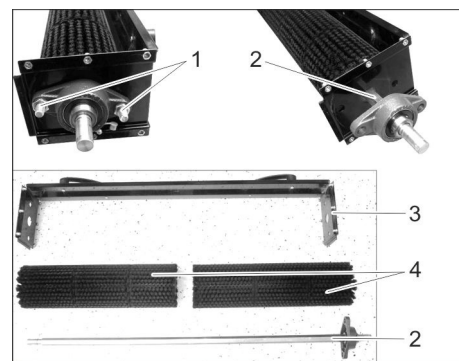

- 1 Csavar
- 2 Tengely
- 3 Tartó
- 4 Kefehenger

- ➔ 2 csavart kicsavarni.
- ➔ Húzza ki a tengelyt.
- ➔ Vegye le a kefehengereket.
- ➔ Végezze el az összeszerelést az új kefehengerekkel, fordított sorrendben.

Garancia

Minden országban az illetékes forgalmazónk által kiadott garancia feltételek érvényesek. Az esetleges üzemzavarokat a tartozékokon a garancia lejártáig költségmentesen elhárítjuk, amennyiben anyag- vagy gyártási hiba az oka. Garanciális esetben kérjük, forduljon a vásárlást igazoló bizonylattal kereskedőjéhez vagy a legközelebbi hivatalos szakszervizhez.

Tartozékok és alkatrészek

Kizárólag eredeti tartozékokat és eredeti pótalkatrészeket alkalmazzon, mivel ezek szavatolják a készülék biztonságos és zavartalan üzemét.

A tartozékokkal és pótalkatrészekkel kapcsolatos információkat a www.karcher.com oldalon olvashatja.

Szállítás

⚠ VIGYÁZAT

Sérülés- és rongálódásveszély! Szállítás esetén vegye figyelembe a készülék súlyát.

- ➔ Járművel történő szállítás esetén a készüléket az adott irányelveknek megfelelően kell csúszás és borulás ellen biztosítani.

Tárolás

⚠ VIGYÁZAT

Sérülés- és rongálódásveszély! Tárolás esetén vegye figyelembe a készülék súlyát.

EU konformitási nyilatkozat

Ezennel tanúsítjuk, hogy az alábbiakban megnevezett gép tervezése és építési módja alapján az általunk forgalomba hozott kivitelben megfelel az EU irányelvek vonatkozó, alapvető biztonsági és egészségügyi követelményeinek. A gép jóváhagyásunk nélkül történő módosítása esetén ez a nyilatkozat elveszti érvényességét. A készülék megfelel az EU-ban és Magyarországon (HU) harmonizált szabványoknak.

Termék: AT, AT Fp
AWT, AWT Fp
PT, PT Fp
SB F M80, SB F M80 S
SB F M80 3, SB F M80 3 S
SB F M80 Sm
SB F M80 Sm S

Típus: 1.534-xxx

Vonatkozó európai közösségi irányelvek:

2006/42/EK (+2009/127/EK)

2014/30/EU

2014/35/EU

A dokumentációért felelős meghatalmazott személyek:

Ing. Marco Costamagna
Administratore Delegato - CEO

Gianmarco Stra
Quality Manager

MTM Hydro Srl

Via Moglia, 33

12062 Cherasco (Cn) - Italy

Tel. +39 0172 427311

Fax +39 0172 495437

C.F./R.I./P.IVA/V.A.T.: IT 02469390047

Cap. Soc. € 255.000 - REA CN-178422

CCIAA

info@mtmhydro.it

PEC: mtmhydro@multipec.it

www.mtmhydro.it

2018/01/01

Műszaki adatok



Elektromos csatlakozás			
Feszültség	V	230	400
Frekvencia	Ph/Hz	1/50	3/50
Teljesítményfelvétel	W	400	
Védelmi fokozat		IPX4	
Környezeti feltételek			
Hőmérséklet	°C	-10...40	
Páratartalom	%	10...80	
Zaj kibocsátás			
Hangnyomás szint L _{pA}	dB(A)	63	
Méretek			
Hossz	mm	1092	
szélesség	mm	531	
magasság	mm	1094	
Tömeg	kg	70	

 Před prvním použitím svého zařízení si přečtěte tento původní návod k používání, řiďte se jím a uložte jej pro pozdější použití nebo pro dalšího majitele.

Obsah

Ochrana životního prostředí . . .	CS	1
Bezpečnostní pokyny	CS	1
Uvedení přístroje do provozu . .	CS	1
Obsluha	CS	2
Nastavení	CS	2
Vypnutí přístroje	CS	2
Údržba a ošetřování	CS	2
Záruka	CS	3
Příslušenství a náhradní díly . .	CS	3
Přeprava	CS	3
Ukládání	CS	3
EU prohlášení o shodě	CS	4
Technické údaje	CS	4

Ochrana životního prostředí

	Obalové materiály jsou recyklovatelné. Obal nezhazujte do domovního odpadu, ale odevzdejte jej k opětovnému využití.
	Přístroj je vyroben z hodnotných recyklovatelných materiálů, které se dají dobře znovu využít. Baterie, olej a podobné látky se nesmějí dostat do okolního prostředí. Použitá zařízení proto odevzdejte na příslušných sběrných místech

Informace o obsažených látkách (REACH)

Aktuální informace o obsažených látkách naleznete na adrese:
www.kaercher.com/REACH

Bezpečnostní pokyny

Obecné informace

Aby nedošlo k ohrožení osob, zvířat a věcí, bezpodmínečně si před uvedením přístroje do provozu přečtěte a respektujte následující dokumenty:

- návod k provozu
- všechny bezpečnostní pokyny
- aktuálně platné národní legislativní předpisy

V samoobslužném režimu musí provozovatel zajistit, aby byli uživatelé viditelnými štítky s upozorněními informováni na

- o možných nebezpečích,
- o bezpečnostních zařízeních,
- obsluze přístroje.

Obsluha

Tento přístroj mohou používat děti od 8 let a osoby se sníženými tělesnými, vjemovými a duševními schopnostmi nebo osoby s nedostatečnými zkušenostmi nebo znalostmi, pokud přístroj používají s dohledem nebo pokud byly seznámeny s bezpečným používáním přístroje a s ním spojenými nebezpečími. Děti si s přístrojem nesmí hrát. Čištění a údržbu přístroje nesmí provádět děti bez dozoru.

Okolí přístroje udržujte stále čisté a zajistěte, aby podlaha nebyla špinavá a/nebo znečištěná olejem nebo tukem.

Postup v případě nouze

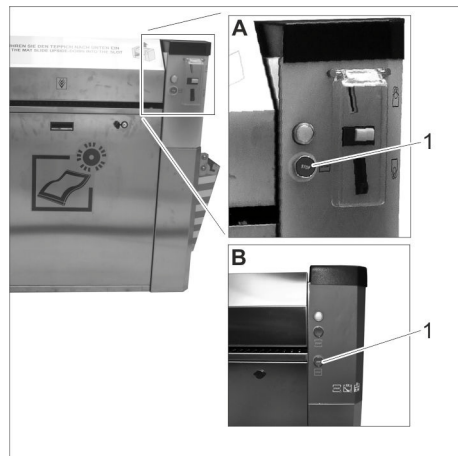

A Přístroj s otvorem na vzhazování mincí

B Přístroj se spouštěcím tlačítkem

1 Tlačítko „STOP“

→ V případě nouze stiskněte tlačítko „STOP“.

Stupně nebezpečí

⚠ NEBEZPEČÍ

Upozornění na bezprostředně hrozící nebezpečí, které vede k těžkým fyzickým zraněním nebo k usmrcení.

⚠ VAROVÁNÍ

Upozornění na potenciálně nebezpečnou situaci, která by mohla vést k těžkým fyzickým zraněním nebo usmrcení.

⚠ UPOZORNĚNÍ

Upozornění na případnou nebezpečnou situaci, která může vést k lehkým fyzickým zraněním.

POZOR

Upozornění na potenciálně nebezpečnou situaci, která může mít za následek poškození majetku.

Symbole na zařízení



⚠ NEBEZPEČÍ

Ohrožení elektrickým napětím!

Správné používání přístroje

Tento přístroj slouží k čištění rohožek motorových vozidel. Rohožky se mohou skládat z pryže a textilu. Nečistota se z rohožky odstraňuje pomocí rotujícího kartáčového válce a shromažďuje se v nádobě na nečistoty.

Provoz v prostředí s nebezpečím výbuchu je zakázáno.

Při provozu musí být zavřena všechna dvířka a připevněné všechny kryty.

Tento přístroj je vhodný k průmyslovému použití.

Uvedení přístroje do provozu

Zapnutí přístroje

→ Zapněte elektrické napájení ze strany stavby.



1 Zámek
2 Kryt

→ Otevřete uzávěry.
→ Sejměte kryt.



1 Hlavní spínač

→ Hlavní vypínač otočte do polohy „1“.
→ Nasadte kryt.

Vyklopení úložné schránky nahoru (volitelné vybavení)

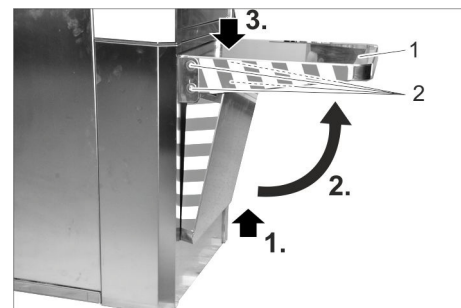

1 Úložná schránka
2 Šroub

→ Úložnou schránku potáhněte nahoru, vyklopte nahoru a pro zaaretování zatlačte dolů.

→ Utáhněte všechny 4 šrouby, aby se úložná schránka již nemohla sklopit dolů.

Obsluha

Ovládací prvky

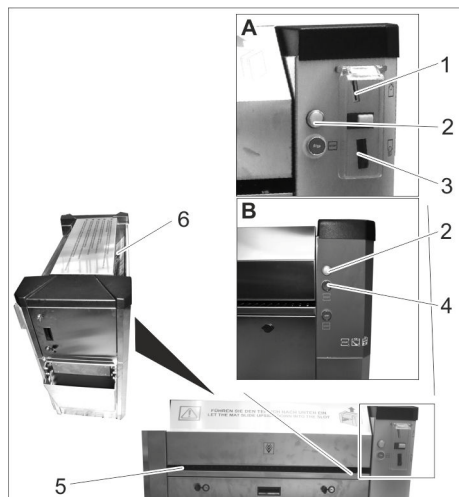

A Přístroj s otvorem na vzhazování mincí

B Přístroj se spouštěcím tlačítkem

- 1 Vhazování mincí
- 2 Světelná kontrolka
- 3 Navrácení mince
- 4 Spouštěcí tlačítko
- 5 Vstup rohožky
- 6 Výstup rohožky

Čištění rohožky



Přístroj s otvorem na vzhazování mincí:

- Vhodte minci do otvoru. Přístroj se spustí.



Přístroj se spouštěcím tlačítkem:

- Stiskněte spouštěcí tlačítko. Přístroj se spustí.



- Čištěnou stranu rohožky otočte směrem dolů.



- Rohožku zasuňte do vstupu a přidržte.
- Rohožku nechte do přístroje několikrát vtáhnout, vytáhněte ji zpět a otočte, až jsou všechna místa rohožky vyčištěná.
- Vytáhněte rohožku z přístroje.

Upozornění:

Jestliže rohožku pustíte, projde přístrojem a bude vysunuta na výstupu rohožky.

Nastavení

Nastavení doby chodu

Upozornění:

Nastavitelná doba chodu platí pro vhození jedné z následujících mincí:

- 50 eurocentů
- 50 britských pencí
- 1 švýcarský frank
- 1 polský zlotý
- 5 norských korun

- Sejměte víko (viz „Údržba a ošetřování/ Údržbové práce/Sejmutí víka“).

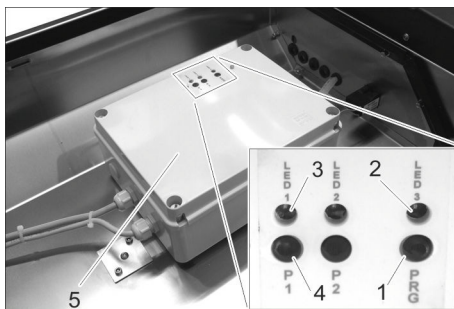

1 Tlačítko „PRG“

2 LED 3

3 LED 1

4 Tlačítko „P1“

5 Řízení

- Stiskněte tlačítko „PRG“ a přidržte, dokud se nerozsvítí LED 3.

Je aktivován provozní režim Seřizování.

Upozornění:

Provozní režim Seřizování se ukončí, když 10 sekund není stisknuto žádné tlačítko. Nastavení začíná dobou chodu 0 sekund. Maximální doba chodu je 10 minut. Jestliže se dosáhne tohoto nastavení, bliká LED 1 rychle.

- Krátce stiskněte tlačítko „P1“. LED 1 bliká rychle a doba chodu se zvýší o 5 sekund.
- Dlouze stiskněte tlačítko „P1“. LED 1 bliká pomalu a doba chodu se zvýší o 30 sekund.
- Požadovanou dobu chodu nastavte opakovaným stisknutím tlačítka „P1“.
- Pro potvrzení nastavené doby chodu stiskněte tlačítko „PRG“, dokud nezačne LED 3 rychle blikat: Doba chodu se uloží.

Vypnutí přístroje

- Hlavní vypínač nastavte na „0“.

Údržba a ošetřování

⚠ NEBEZPEČÍ

Nebezpečí úrazu následkem neúmyslného rozběhu přístroje a zasažením elektrickým proudem.

- Před zahájením všech údržbových prací a ošetřování otočte hlavní vypínač na „0“ a zajistěte proti opětovnému zapnutí.

Denně

- U přístroje s otvorem na vzhazování mincí: Vyprázdnění kazety na mince (viz „Údržbové práce“).
- Vyprázdnění nádoby na nečistoty (viz „Údržbové práce“).
- Zkontrolujte všeobecný stav přístroje.
- Nechte opravit poškozené díly.

Týdenní

- Odstraňte nečistotu na výstupu rohožky.
- Přístroj vyčistěte.

Každých 500 cyklů

- Uzávěry namažte víceúčelovým olejem (Caramba, WD 40).

Každých 8 000 cyklů

- Výměna kartáče (viz „Údržbové práce“).

Údržba

Vyprázdnění kazety na mince



- 1 Dvířka
- 2 Zámek
- 3 Kazeta na mince

- Otevřete dvířka.
- Vyměňte kazetu na mince a vyprázdněte.

Odstranění předního krytu



- 1 Zámek
- 2 Kryt

- Otevřete uzávěry.
- Sejměte kryt.

Vyprázdnění nádoby na nečistoty

- Odstraňte přední kryt (viz výše).



- 1 Nádoba na nečistoty (není součástí zásilky)

- Vyměňte a vyprázdněte nádobu na nečistoty.
- Nádobu na nečistoty nasadte zpět.
- Nasadte kryt a zajistěte jej.

Sejmutí víka

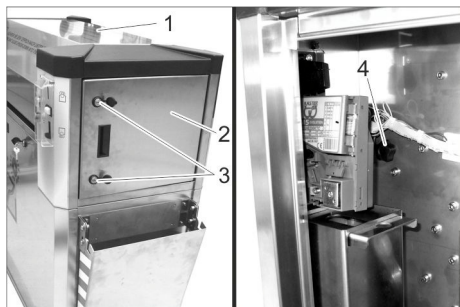

- 1 Kryt
- 2 Dvířka
- 3 Zámek
- 4 Hvězdicový šroub

- ➔ Otevřete uzávěry.
- ➔ Otevřete dvířka.
- ➔ Vyšroubujte hvězdicový šroub.
- ➔ Proces opakujte na druhé straně přístroje.
- ➔ Sejměte víko.

Výměna kartáče

- ➔ Sejměte víko (viz „Údržba a ošetřování/Údržbové práce/Sejmutí víka“).

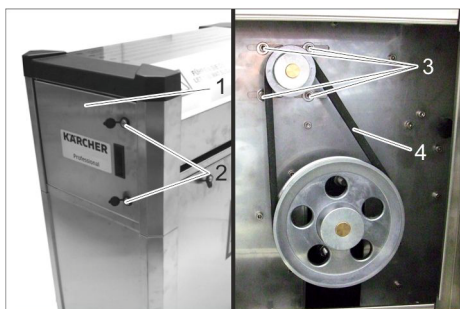

- 1 Dvířka
- 2 Zámek
- 3 Šroub
- 4 Klínový řemen

- ➔ Otevřete dvířka.
- ➔ Povolte 4 šrouby.
- ➔ Sejměte klínový řemen.
- ➔ Odstraňte přední kryt (viz „Údržba a ošetřování/Údržbové práce/Odstranění předního krytu“).



- 1 Trychtýř
- 2 Nádobka na nečistoty

- ➔ Vyměňte nádobu na nečistoty.
- ➔ Vytáhněte trychtýř.

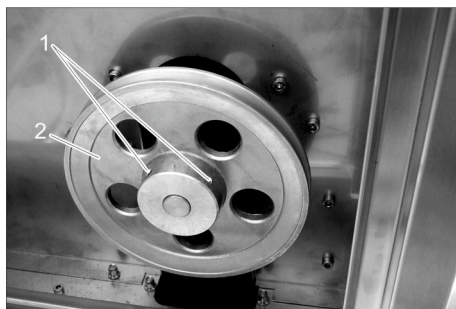

- 1 Šroub
- 2 Řemenice

- ➔ Povolte 2 šrouby.
- ➔ Stáhněte řemenici.

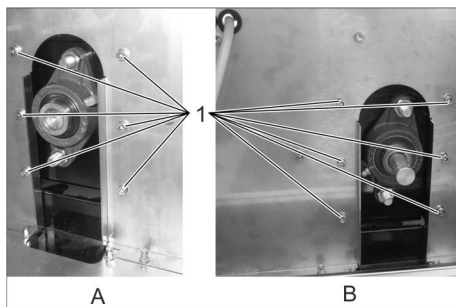

- A Pravá strana
B Levá strana
1 Šroub

- ➔ Vyšroubujte 12 šroubů.

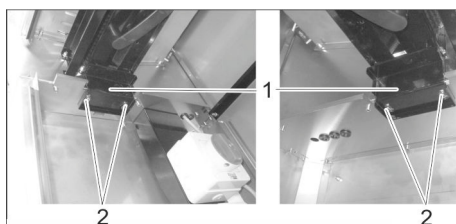

- 1 Držák
- 2 Šroub
- 3 Kartáčový válec

- ➔ Vyšroubujte 4 šrouby.
- ➔ Kartáčový válec zvedněte.
- ➔ Sejměte držáky.
- ➔ Uchycení s kartáčovými válci vyjměte.

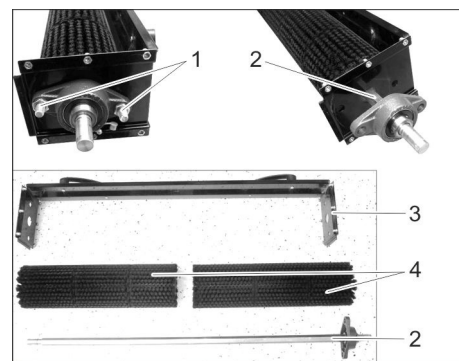

- 1 Šroub
- 2 Hřídel
- 3 Držadlo
- 4 Kartáčový válec

- ➔ Vyšroubujte 2 šrouby.
- ➔ Vytáhněte hřídel.
- ➔ Sejměte kartáčové válce.
- ➔ S novými kartáčovými válci zařízení opět sestavte v opačném pořadí.

Záruka

V každé zemi platí záruční podmínky vydané příslušnou naší distribuční společností. Případné poruchy na příslušenství odstraníme během záruční lhůty bezplatně, pokud byl jejich příčinou vadný materiál nebo výrobní vada. V případě uplatňování nároku na záruku se s dokladem o zakoupení obraťte na prodejce nebo na nejbližší autorizované středisko služeb zákazníkům.

Příslušenství a náhradní díly

Používejte pouze originální příslušenství a originální náhradní díly, ty poskytují záruku bezpečného a bezporuchového provozu přístroje.

Informace o příslušenství a náhradních dílech naleznete na adrese www.karcher.com.

Přeprava

⚠ UPOZORNĚNÍ

Nebezpečí úrazu a nebezpečí poškození! Dbejte na hmotnost přístroje při přepravě.

- ➔ Při přepravě v dopravních prostředcích zajistěte zařízení proti skluzu a překlopení podle platných předpisů.

Ukládání

⚠ UPOZORNĚNÍ

Nebezpečí úrazu a nebezpečí poškození! Dbejte na hmotnost přístroje při jeho uskladnění.

EU prohlášení o shodě

Tímto prohlašujeme, že níže označené stroje odpovídají jejich základní koncepcí a konstrukčním provedením, stejně jako námi do provozu uvedenými konkrétními provedeními, příslušným zásadním požadavkům o bezpečnosti a ochraně zdraví směrnic EU. Při jakýchkoli na stroji provedených změnách, které nebyly námi od-souhlaseny, pozbývá toto prohlášení svou platnost.

Výrobek: AT, AT Fp
AWT, AWT Fp
PT, PT Fp
SB F M80, SB F M80 S
SB F M80 3, SB F M80 3 S
SB F M80 Sm
SB F M80 Sm S

Typ: 1.534-xxx
Příslušné směrnice EU:

2006/42/ES (+2009/127/ES)

2014/30/EU

2014/35/EU

Zplnomocněná osoba pro sestavení dokumentace:

 Ing. Marco Costamagna
Amministratore Delegato - CEO

 Gianmarco Stra
Quality Manager

MTM Hydro Srl
Via Moglia, 33
12062 Cherasco (Cn) - Italy
Tel. +39 0172 427311
Fax +39 0172 495437
C.F./R.I./P.IVA/V.A.T.: IT 02469390047
Cap. Soc. € 255.000 - REA CN-178422
CCIAA
info@mtmhydro.it
PEC: mtmhydro@multipec.it
www.mtmhydro.it

2018/01/01

Technické údaje

Elektrická přípojka			
Napětí	V	230	400
Frekvence	fáze/ Hz	1/50	3/50
Odebíraný výkon	W	400	
Ochrana		IPX4	
Podmínky prostředí			
Teplota	°C	-10...40	
Vlhkost vzduchu	%	10...80	
Emise hluku			
Hladina akustické- ho tlaku L _{pA}	dB(A)	63	
Rozměry			
Délka	mm	1092	
Šířka	mm	531	
Výška	mm	1094	
Hmotnost	kg	70	

 Pred prvo uporabo Vaše naprave preberite to originalno navodilo za uporabo, ravnajte se po njem in shranite ga za morebitno kasnejšo uporabo ali za naslednjega lastnika.

Vsebinsko kazalo

Varstvo okolja	SL	1
Varnostna navodila	SL	1
Zagon	SL	1
Uporaba	SL	2
Nastavitve	SL	2
Ustavitev obratovanja	SL	2
Vzdrževanje in nega	SL	2
Garancija	SL	3
Pribor in nadomestni deli	SL	3
Transport	SL	3
Skladiščenje	SL	3
Izjava EU o skladnosti	SL	4
Tehnični podatki	SL	4

Varstvo okolja



Embalaža je primerna za recikliranje. Prosimo, da embalaže ne odvržete med gospodinske odpadke, temveč jo odložite v zbirnik za ponovno obdelavo.



Stare naprave vsebujejo dragocene reciklirne materiale, ki jih je treba odvajati za ponovno uporabo. Baterije, olje in podobne snovi ne smejo priti v okolje. Zato stare naprave zavržite v ustrezne zbiralne sisteme.

Opozorila k sestavinam (REACH)

Aktualne informacije o sestavinah najdete na:

www.kaercher.com/REACH

Varnostna navodila

Splošno

Da se izognete nevarnostim za ljudi, živali in stvari, pred uporabo naprave preberite naslednje dokumente:

- navodilo za obratovanje,
- vsa varnostna navodila,
- ustrezne nacionalne predpise zakonodajalca.

Pri samopostrežnem obratovanju mora upravljalec paziti, da so uporabniki seznanjeni z jasno vidnimi tablami z navodili o

- možnih nevarnostih,
- varnostnih pripravah,
- upravljanju naprave.

Upravljanje

To napravo lahko uporabljajo otroci od 8 let dalje in osebe z zmanjšanimi telesnimi, senzoričnimi ali duševnimi sposobnostmi ali s pomanjkanjem izkušenj in znanja, kadar so pod nadzorom ali so bili podučeni o varni rabi naprave in s tem povezanimi nevarnostmi. Otroci se z napravo ne smejo igrati. Čiščenja in uporabniškega vzdrževanja otroci ne smejo izvajati brez nadzora. Območje okoli stroja mora biti vedno čisto in zagotoviti je treba, da tla niso umazana in/ali na njih ni olja ali maziva.

Ravnanje v sili

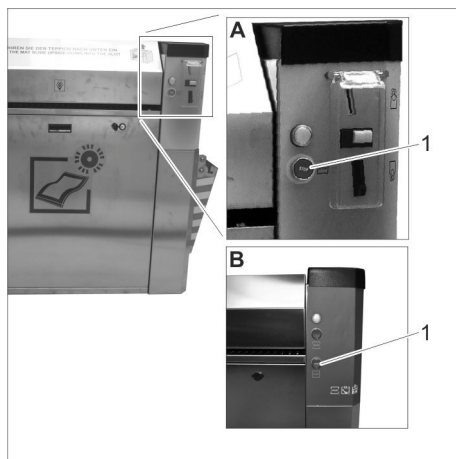

A Naprava z režo za kovance

B Naprava s tipko za zagon

1 Tipka "STOP"

→ V primeru sile pritisnite tipko "STOP".

Stopnje nevarnosti

⚠ NEVARNOST

Opozorilo na neposredno nevarnost, ki vodi do težkih telesnih poškodb ali smrti.

⚠ OPOZORILO

Opozorilo na možno nevarno situacijo, ki lahko vodi do težkih telesnih poškodb ali smrti.

⚠ PREVIDNOST

Opozorilo na možno nevarno situacijo, ki lahko vodi do lažjih poškodb.

POZOR

Opozorilo na možno nevarno situacijo, ki lahko vodi do premoženjskih škod.

Simboli na napravi

⚠ NEVARNOST

Nevarnost zaradi električne napetosti!



Namenska uporaba

Ta naprava se uporablja za čiščenje predpražnikov motornih vozil. Predpražniki so lahko gumijasti ali tekstilni. Vrtljivi krtačni valj s predpražnika odstrani umazanijo, ki se nato zbere v posodi za umazanijo.

Uporaba v področjih, kjer obstaja nevarnost eksplozij, je prepovedana.

Med delovanjem morajo biti vsa vrata zaprta in vsi pokrovi nameščeni.

Naprava je primerna za uporabo v obrtnih dejavnostih.

Zagon

Vklop naprave

→ Vključite lokalno oskrbo z napetostjo.



1 Ključavnica

2 Pokrov

→ Odprite ključavnici.

→ Odstranite pokrov.



1 Glavno stikalo

→ Glavno stikalo zavrtite v položaj "1".

→ Namestite pokrov.

Dviganje odlagalne površine (opcija)

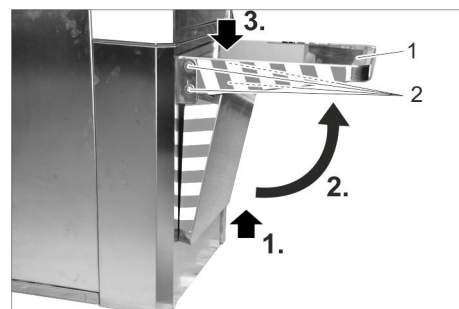

1 Polička

2 Vijak

→ Odlagalno površino potegnite navzgor in jo potisnite navzdol, da se zaskoči.

→ Pritegnite vse 4 vijake, da odlagalno površino več ni mogoče potisniti navzdol.

Uporaba

Upravljalni elementi

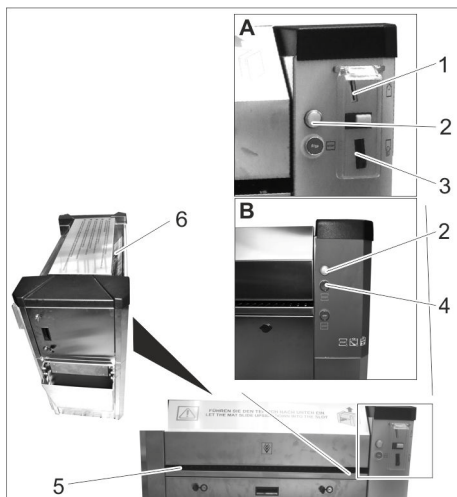

A Naprava z režo za kovance

B Naprava s tipko za zagon

1 Reža za kovance

2 Kontrolna lučka

3 Vračilo kovancev

4 Tipka za zagon

5 Vstop za predpražnike

6 Izhod za predpražnike

Čiščenje predpražnika



Naprava z režo za kovance:

→ Vstavite kovanec v režo za kovance.
Naprava se zažene.



Naprava s tipko za zagon:

→ Pritisnite tipko za zagon.
Naprava se zažene.



→ Stran predpražnika, ki jo želite očistiti, obrnite navzdol.



→ Predpražnik potisnite v vstop za predpražnike in ga držite.

→ Pustite, da naprava predpražnik večkrat uvleče, ga povlecite nazaj in zavrtite, dokler ni očiščen celoten predpražnik.

→ Izvlecite predpražnik iz naprave.

Napotek:

Če predpražnik spustite, bo ta potoval skozi napravo in izstopil na izhodu za predpražnike.

Nastavitve

Nastavljanje časa delovanja

Napotek:

Nastavljivi čas delovanja velja, ko je vstavljen en izmed naslednjih kovancev:

- 50 evrocent
- 50 britanskih penijev
- 1 švicarski frank
- 1 poljski zlot
- 5 norveških kron

→ Snemite pokrov (glejte "Vzdrževanje in nega/Vzdrževalna dela/Snemanje pokrova").

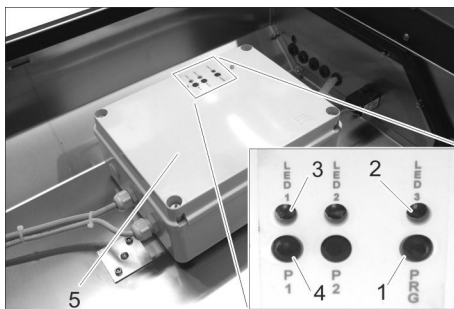

1 Tipka "PRG"

2 LED 3

3 LED 1

4 Tipka "P1"

5 Krmiljenje

→ Pritisnite in držite pritisnjeno tipko "PRG", dokler ne zasveti LED 3. Aktiviran je način delovanja za nastavitve.

Napotek:

Način delovanja za nastavitve se konča, če 10 sekund ne pritisnete nobene tipke.

Nastavitev se začne s časom delovanja 0 sekund.

Največji čas delovanja je 10 minut. Ko je ta nastavitev dosežena, LED 1 hitro utripa.

→ Kratko pritisnite tipko "P1".

LED 1 hitro utripa in čas delovanja se podaljša za 5 sekund.

→ Dolgo pritiskajte tipko "P1".

LED 1 počasi utripa in čas delovanja se podaljša za 30 sekund.

→ Želeni čas delovanja nastavite s ponovnim pritiskanjem tipke "P1".

→ Da bi potrdili nastavljeni čas delovanja, pritisnite tipko "PRG", dokler LED 3 ne utripa hitro:

Čas delovanja je shranjen.

Ustavitev obratovanja

→ Glavno stikalo prestavite na "0".

Vzdrževanje in nega

⚠ NEVARNOST

Nevarnost poškodb zaradi nenamernega zagona naprave in električnega udara.

→ *Pred vsemi vzdrževalnimi deli in negovanjem zavrtite glavno stikalo iz položaja "0" in ga zavarujte pred ponovnim vklopom.*

Vsak dan

→ Pri napravi z režo za kovance: Izpraznite kaseto za kovance (glejte »Vzdrževalna dela«).

→ Izpraznite posodo za umazanijo (glejte "Vzdrževalna dela").

→ Preverite splošno stanje naprave.

→ Poškodovane dele dajte zamenjati.

Tedensko

→ Odstranite umazanijo na izhodu za predpražnike.

→ Očistite stroj.

Vsakih 500 ciklov

→ Ključavnice namažite s polžečim oljem (Caramba, WD 40).

Vsakih 8000 ciklov

→ Zamenjajte krtačo (glejte "Vzdrževalna dela").

Vzdrževanje

Praznjenje kasete za kovance



1 Vrata

2 Ključavnica

3 Kaseto za kovance

→ Odprite vrata.

→ Kaseto za kovance vzemite ven in jo izpraznite.

Odstranjevanje sprednjega pokrova



1 Ključavnica

2 Pokrov

→ Odprite ključavnici.

→ Odstranite pokrov.

Praznjenje posode za umazanijo

→ Odstranite sprednji pokrov (glejte zgoraj).



1 Zbiralnik umazanije (ni v obsegu dobave)

→ Posodo za umazanijo vzemite ven in jo izpraznite.

→ Ponovno vstavite posodo za umazanijo.

→ Namestite in blokirajte pokrov.

Snemanje pokrova

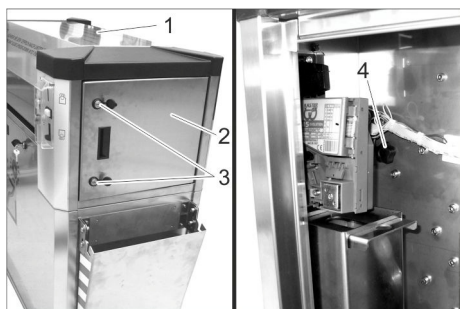

- 1 Pokrov
- 2 Vrata
- 3 Ključavnica
- 4 Vijak z zvezdastim ročajem

- ➔ Odprite ključavnici.
- ➔ Odprite vrata.
- ➔ Odvijte vijak z zvezdastim ročajem.
- ➔ Postopek ponovite na drugi strani naprave.
- ➔ Snemite pokrov.

Zamenjava krtače

- ➔ Snemite pokrov (glejte "Vzdrževanje in nega/Vzdrževalna dela/Snemanje pokrova").

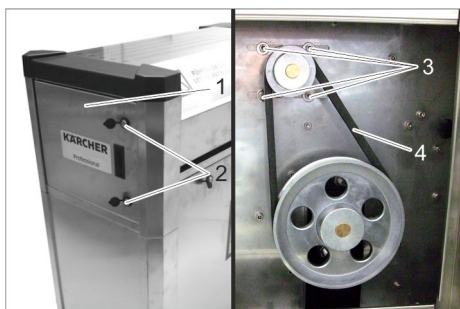

- 1 Vrata
- 2 Ključavnica
- 3 Vijak
- 4 Klinasti jermen

- ➔ Odprite vrata.
- ➔ Odvijte 4 vijake.
- ➔ Odstranite klinasti jermen.
- ➔ Odstranite sprednji pokrov (glejte "Vzdrževanje in nega/Vzdrževalna dela/Odstranjevanje sprednjega pokrova").



- 1 Lijak
- 2 Zbiralnik umazanije

- ➔ Odstranite zbiralnik umazanije.
- ➔ Izvlecite lijak.

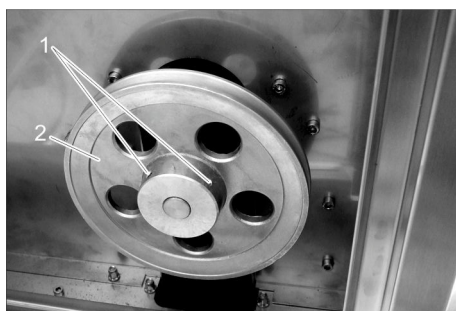

- 1 Vijak
- 2 Jermenica

- ➔ Odvijte 2 vijaka.
- ➔ Snemite jermenico.

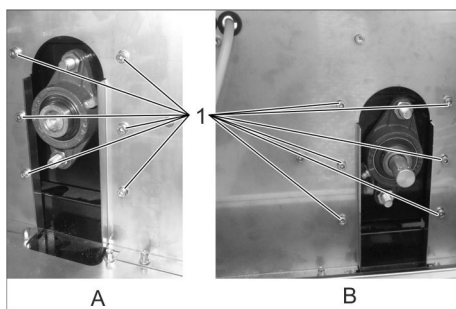

- A Desna stran
B Leva stran
1 Vijak

- ➔ Odvijte 12 vijakov.

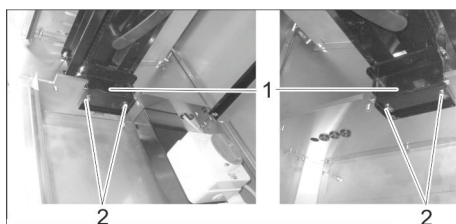

- 1 Držalo
- 2 Vijak
- 3 Krtačni valj

- ➔ Izvijte 4 vijake.
- ➔ Dvignite krtačni valj.
- ➔ Snemite držalo.
- ➔ Snemite držalo s krtačnimi valji.

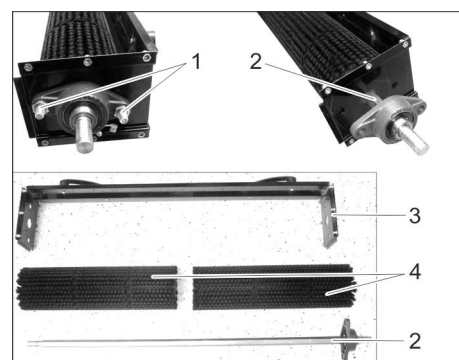

- 1 Vijak
- 2 Gred
- 3 Držalo
- 4 Krtačni valj

- ➔ Izvijte 2 vijake.
- ➔ Izvlecite gred.
- ➔ Snemite krtačne valje.
- ➔ Napravo ponovno sestavite v obratnem vrstnem redu z novimi krtačnimi valji.

Garancija

V vsaki državi veljajo garancijski pogoji, ki jih določa naše prodajno predstavništvo. Morebitne motnje na Vašem priboru, ki so posledica materialnih ali proizvodnih napak, v času garancije brezplačno odpravljamo. V primeru uveljavljanja garancije, se z originalnim računom obrnite na prodajalca oziroma najbližji uporabniški servis.

Pribor in nadomestni deli

Uporabljajte samo originalen pribor in originalne nadomestne dele, ki zagotavljajo varno in nemoteno delovanje naprave. Informacije o priboru in nadomestnih delih najdete na www.kaercher.com.

Transport

- ⚠ **PREVIDNOST**
Nevarnost poškodbe in škode! Pri transportu upoštevajte težo naprave.
- ➔ Pri transportu v vozilih napravo zavarujte proti zdrs in prevrnitvi v skladu z vsakokratnimi veljavnimi smernicami.

Skladiščenje

- ⚠ **PREVIDNOST**
Nevarnost poškodbe in škode! Pri shranjevanju upoštevajte težo naprave.

Izjava EU o skladnosti

S to izjavo potrjujemo, da spodaj omenjeni stroj zaradi svoje zasnove in načina izdelave ustreza temeljnim varnostnim in zdravstvenim zahtevam EU-standardov. Ta izjava izgubi svojo veljavnost, če kdo napravo spremeni brez našega soglasja.

Proizvod: AT, AT Fp
AWT, AWT Fp
PT, PT Fp
SB F M80, SB F M80 S
SB F M80 3, SB F M80 3 S
SB F M80 Sm
SB F M80 Sm S

Tip: 1.534-xxx

Zadevne direktive EU:

2006/42/ES (+2009/127/ES)

2014/30/EU

2014/35/EU

Tehnični podatki

Električni priključek			
Napetost	V	230	400
Frekvenca	Ph/Hz	1/50	3/50
Poraba moči	W	400	
Vrsta zaščite		IPX4	
Pogoji okolice			
Temperatura	°C	od -10 do 40	
Zračna vlažnost	%	od 10 do 80	
Emisija hrupa			
Nivo hrupa L _{PA}	dB(A)	63	
Dimenzije			
Dolžina	mm	1092	
Širina	mm	531	
Višina	mm	1094	
Teža	kg	70	

Pooblaščen oseba za dokumentacijo:

 Ing. Marco Costamagna
Administratore Delegato - CEO

 Gianmarco Stra
Quality Manager

MTM Hydro Srl
Via Moglia, 33
12062 Cherasco (Cn) - Italy
Tel. +39 0172 427311
Fax +39 0172 495437
C.F./R.I./P.IVA/V.A.T.: IT 02469390047
Cap. Soc. € 255.000 - REA CN-178422
CCIAA
info@mtmhydro.it
PEC: mtmhydro@multipec.it
www.mtmhydro.it

2018/01/01

 Przed pierwszym użyciu urządzenia należy przeczytać oryginalną instrukcję obsługi, postępować według jej wskazań i zachować ją do późniejszego wykorzystania lub dla następnego użytkownika.

Spis treści

Ochrona środowiska	PL	1
Wskazówki bezpieczeństwa	PL	1
Uruchomienie	PL	1
Obsługa	PL	2
Ustawienia	PL	2
Wyłączanie	PL	2
Dogład i pielęgnacja	PL	2
Gwarancja	PL	3
Wyposażenie dodatkowe i części zamienne	PL	3
Transport	PL	3
Przechowywanie	PL	3
Deklaracja zgodności UE	PL	4
Dane techniczne	PL	4

Ochrona środowiska

 Materiały opakowania nadają się do recyklingu. Opakowań nie należy wyrzucać razem z odpadami domowymi, tylko oddawać do utylizacji.

 Zużyte urządzenia zawierają cenne surowce wtórne, które powinny być oddawane do utylizacji. Baterie, oleje i podobne substancje nie mogą przedostać się do środowiska naturalnego. Z tego powodu należy usuwać (wyrzucać) zużyte urządzenia za pośrednictwem odpowiednich systemów utylizacji.

Wskazówki dotyczące składników (REACH)

Aktualne informacje dotyczące składników znajdują się pod:

www.kaercher.com/REACH

Wskazówki bezpieczeństwa

Ogólne

Aby zapobiec niebezpieczeństwu zagrażającemu osobom, zwierzętom i rzeczom, przed eksploatacją urządzenia należy koniecznie przeczytać następujące dokumenty i przestrzegać ich:

- instrukcja obsługi
- wszystkie wskazówki dotyczące bezpieczeństwa
- obowiązujące krajowe przepisy ustawowe

W przypadku użytkowania samoobsługowego eksploatator musi zadbać o to, by użytkownicy zostali poinformowani przy pomocy dobrze widocznych tablic ostrzegawczych o

- możliwych niebezpieczeństwach,
- zabezpieczeniach,
- obsłudze urządzenia.

Obsługa

Niniejsze urządzenie może być obsługiwane przez dzieci od 8 roku życia i przez osoby o ograniczonych możliwościach fizycz-

nych, sensorycznych i mentalnych albo takie, którym brakuje doświadczenia i wiedzy na temat jego używania, jeżeli są one nadzorowane lub otrzymały wskazówki na temat bezpiecznego użytkowania urządzenia i połączonych z tym niebezpieczeństw. Dzieci nie mogą się bawić tym urządzeniem. Czyszczenie i konserwacja nie może być przeprowadzana przez dzieci bez nadzoru.

Zawsze utrzymywać w czystości obszar wokół maszyny i upewnić się, że podłoga nie jest zabrudzona ani nie jest pokryta olejem lub smarem.

Zachowanie podczas awarii

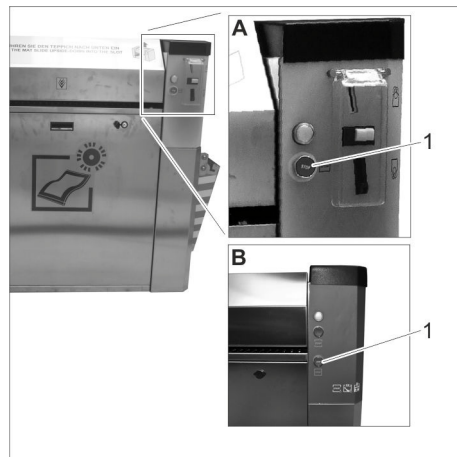

- A Urządzenie z wrzutem monet
 B Urządzenie z przyciskiem Start
 1 Przycisk „STOP”

→ W razie konieczności naciśnięć przycisk „STOP”.

Stopnie zagrożenia

⚠ NIEBEZPIECZEŃSTWO

Wskazówka dot. bezpośredniego zagrożenia, prowadzącego do ciężkich obrażeń ciała lub do śmierci.

⚠ OSTRZEŻENIE

Wskazówka dot. możliwie niebezpiecznej sytuacji, mogącej prowadzić do ciężkich obrażeń ciała lub śmierci.

⚠ OSTROŻNIE

Wskazówka dot. możliwie niebezpiecznej sytuacji, która może prowadzić do lekkich zranień.

UWAGA

Wskazówka dot. możliwie niebezpiecznej sytuacji, która może prowadzić do szkód materialnych.

Symbole na urządzeniu



⚠ NIEBEZPIECZEŃSTWO

Niebezpieczeństwo porażenia prądem elektrycznym!

Użytkowanie zgodne z przeznaczeniem

To urządzenie służy do czyszczenia mat podłogowych w pojazdach. Maty mogą być wykonane z gumy lub tkaniny. Zabrudzenia są usuwane z maty za pomocą obracającej się szczotki i gromadzone w zbiorniku zanieczyszczeń.

Praca w obszarach zagrożonych wybuchem jest zabroniona.

W czasie pracy wszystkie drzwi muszą być zamknięte i wszystkie osłony zamontowane.

Urządzenie przeznaczone jest do zastosowań profesjonalnych.

Uruchomienie

Włączenie urządzenia

→ Włączyć zasilanie elektryczne u klienta.



- 1 Zamek
 2 Osłona

- Otworzyć zamek.
 → Zdjąć pokrywę.

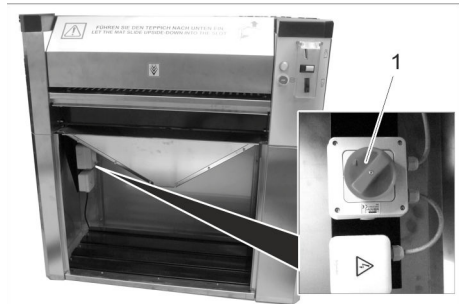

- 1 Wyłącznik główny

- Ustawić wyłącznik główny w położeniu "1".
 → Zamocować osłonę.

Odchylenie schowka (opcja) do góry

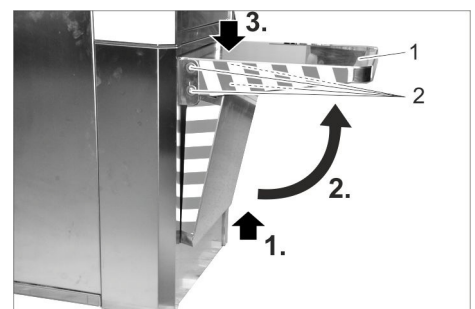

- 1 Skład
 2 Śruba

- Pociągnąć i odchylić schowek do góry i docisnąć na dół aż do zatrzaśnięcia.
 → Dokręcić wszystkie 4 śruby, aby nie można było odchylić schowka na dół.

Obsługa

Elementy obsługi

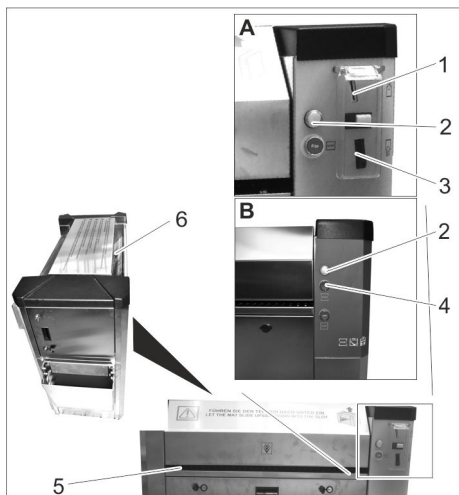

- A Urządzenie z wrzutem monet
B Urządzenie z przyciskiem Start
1 Szczelina na wrzucanie monet
2 Kontrolka
3 Zwrot monet
4 Przycisk Start
5 Miejsce wsuwania maty
6 Miejsce wysuwania maty

Czyszczenie maty



Urządzenie z wrzutem monet:

- Wrzucić monetę do wrzutnika monet.
Urządzenie uruchamia się.



Urządzenie z przyciskiem Start:

- Nacisnąć przycisk Start.
Urządzenie uruchamia się.



- Obrócić na dół czyszczoną stronę maty.



- Wsunąć matę w miejsce wsuwania i przytrzymać ją.
→ Kilkakrotnie wsunąć matę w urządzenie, z powrotem wysunąć i obrócić, aż cała mata zostanie wyczyszczona.
→ Wyjąć matę z urządzenia.

Wskazówka:

Po puszczeniu maty przechodzi przez urządzenie i jest wysuwana w miejscu wysuwania.

Ustawienia

Ustawianie czasu pracy

Wskazówka:

Regulacja czasu pracy jest możliwa po wrzuceniu jednej z następujących monet:

- 50 eurocentów
- 50 pensów brytyjskich
- 1 franka szwajcarskiego
- 1 polskiego złotego
- 5 norweskich koron

- Zdjąć pokrywę (patrz „Konserwacja i pielęgnacja/Prace konserwacyjne/Zdejmowanie pokrywy”).

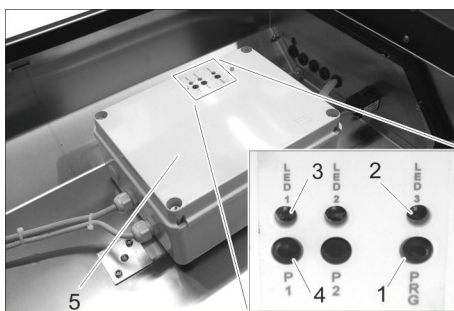

- 1 Przycisk „PRG”
2 LED 3
3 LED 1
4 Przycisk „P1”
5 Sterowanie
→ Nacisnąć i przytrzymać przycisk „PRG”, aż dioda LED 3 zaświeci się.
Tryb pracy Ustawianie jest aktywny.

Wskazówka:

Tryb pracy Ustawianie zostanie zakończony, jeśli w ciągu 10 sekund nie zostanie naciśnięty żaden przycisk.

Ustawianie rozpoczyna się od czasu pracy 0 sekund.

Maksymalny czas pracy wynosi 10 minut. Po osiągnięciu tego ustawienia dioda LED 1 zaczyna szybko migać.

- Krótko nacisnąć przycisk „P1”.
Dioda LED 1 miga szybko, a czas pracy zostaje wydłużony o 5 sekund.
→ Nacisnąć i przytrzymać przycisk „P1”.
Dioda LED 1 miga powoli, a czas pracy zostaje wydłużony o 30 sekund.
→ Ustawić żądany czas pracy, ponownie naciskając przycisk „P1”.
→ W celu potwierdzenia ustawionego czasu pracy nacisnąć przycisk „PRG”, aż dioda LED 3 zacznie szybko migać:
Czas pracy zostaje zapisany.

Wyłączenie

- Wyłącznik główny ustawić w pozycji „0”.

Dogład i pielęgnacja

⚠ NIEBEZPIECZEŃSTWO

Niebezpieczeństwo zranienia przez niezamierzone włączenie się urządzenia i porażenie prądem.

- Przed rozpoczęciem prac konserwacyjnych i pielęgnacyjnych przekreślić wyłącznik główny na „0” i zabezpieczyć przed ponownym włączeniem.

Codziennie

- W przypadku urządzenia z wrzutem monet: Opróżnić kasetę na pieniądze (patrz „Prace konserwacyjne”).
→ Opróżnić zbiornik zanieczyszczeń (patrz „Prace konserwacyjne”).
→ Sprawdzić ogólny stan urządzenia.
→ Zlecić wymianę uszkodzonych części.

Raz na tydzień

- Usunąć brud z miejsca wysuwania maty.
→ Oczyszczyć urządzenie.

Co 500 cykli

- Nasmarować zamki olejem penetrującym (Caramba, WD 40).

Co 8000 cykli

- Wymienić szczotkę (patrz „Prace konserwacyjne”).

Prace konserwacyjne

Opróżnić kasetę na monety



- 1 Drzwi
2 Zamek
3 Kasetę na monety

- Otworzyć drzwi.
→ Wyjąć i opróżnić kasetę na monety.

Zdejmowanie przedniej osłony



- 1 Zamek
2 Osłona

- Otworzyć zamek.
→ Zdjąć pokrywę.

Opróżnianie zbiornika zanieczyszczeń

- Zdjąć przednią osłonę (patrz wyżej).



- 1 Zbiornik na zanieczyszczenia (nie objęte zakresem dostawy)

- Wyjąć i opróżnić zbiornik zanieczyszczeń.
→ Z powrotem włożyć zbiornik zanieczyszczeń.
→ Zamocować i zaryglować osłonę.

Zdejmowanie pokrywy

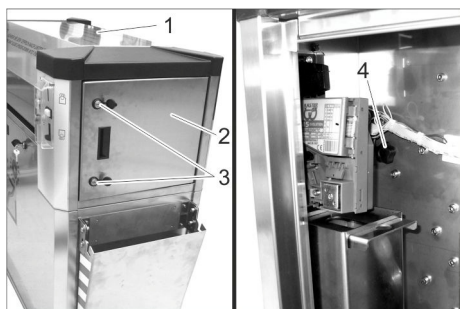

- 1 Pokrywa
- 2 Drzwi
- 3 Zamek
- 4 Śruba z uchwytem gwiazdowym

- ➔ Otworzyć zamek.
- ➔ Otworzyć drzwi.
- ➔ Wykręcić śrubę z uchwytem gwiazdowym.
- ➔ Powtórzyć proces na drugiej stronie urządzenia.
- ➔ Zdjąć pokrywę.

Wymiana szczotki

- ➔ Zdjąć pokrywę (patrz „Konservacja i pielęgnacja/Prace konserwacyjne/Zdejmowanie pokrywy”).

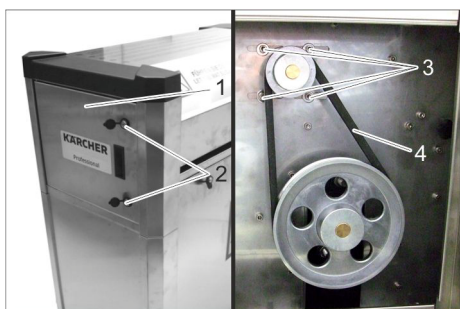

- 1 Drzwi
- 2 Zamek
- 3 Śruba
- 4 Pasek klinowy

- ➔ Otworzyć drzwi.
- ➔ Odkręcić 4 śruby.
- ➔ Usunąć pasek klinowy.
- ➔ Zdemontować przednią osłonę (patrz „Konservacja i pielęgnacja/Prace konserwacyjne/Zdejmowanie przedniej osłony”).



- 1 Lejek
- 2 Zbiornik na zanieczyszczenia

- ➔ Zdemontować zbiorniki na zanieczyszczenia.
- ➔ Wyjąć lejek.

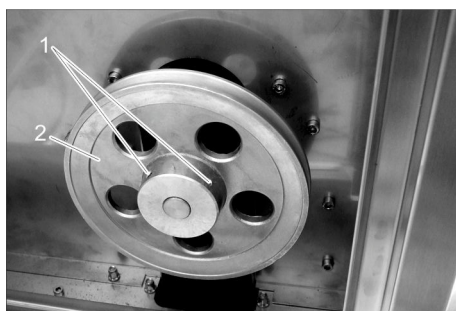

- 1 Śruba
- 2 Koło pasowe

- ➔ Odkręcić 2 śruby.
- ➔ Zdjąć koło pasowe.

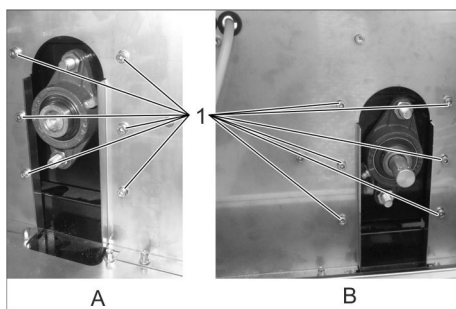

- A Prawa strona
B Lewa strona
1 Śruba

- ➔ Wykręcić 12 śrub.

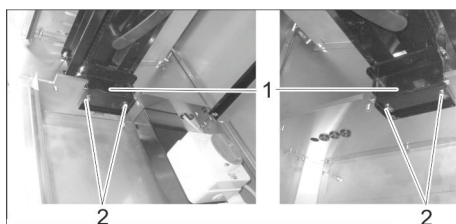

- 1 Uchwyt
- 2 Śruba
- 3 Wałek szczotki

- ➔ Wykręcić 4 śruby.
- ➔ Podnieść wałek szczotki.
- ➔ Zdjąć mocowania.
- ➔ Wyjąć mocowania z wałkami szczotek.

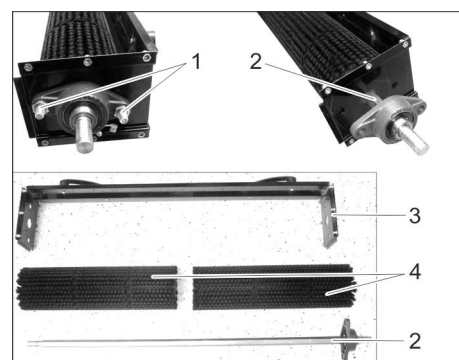

- 1 Śruba
- 2 Wał
- 3 Schowek
- 4 Wałek szczotki

- ➔ Wykręcić 2 śruby.
- ➔ Wysunąć wałek.
- ➔ Zdjąć wałki szczotek.
- ➔ Zmontować ponownie razem z nowymi wałkami szczotek w odwrotnej kolejności.

Gwarancja

W każdym kraju obowiązują warunki gwarancji określone przez dystrybutora urządzeń Kärcher. Jakikolwiek usterki akcesoriów usuwamy w okresie gwarancji bezpłatnie, o ile spowodowane są one błędem materiałowym lub produkcyjnym. W sprawach napraw gwarancyjnych prosimy kierować się z dowodem zakupu do dystrybutora lub do autoryzowanego punktu serwisowego.

Wyposażenie dodatkowe i części zamienne

Stosować tylko oryginalne akcesoria i części zamienne, które gwarantują niezawodną i bezusterkową eksploatację przyrządu. Informacje dotyczące akcesoriów i części zamiennych można znaleźć na stronie internetowej www.kaercher.com.

Transport

⚠ OSTROŻNIE

Niebezpieczeństwo zranienia i uszkodzenia! Zwrócić uwagę na ciężar urządzenia w czasie transportu.

- ➔ W trakcie transportu w pojazdach należy urządzenie zabezpieczyć przed poślizgiem i przechyleniem zgodnie z obowiązującymi przepisami.

Przechowywanie

⚠ OSTROŻNIE

Niebezpieczeństwo zranienia i uszkodzenia! Zwrócić uwagę na ciężar urządzenia przy jego przechowywaniu.

Deklaracja zgodności UE

Niniejszym oświadczamy, że określone poniżej urządzenie odpowiada pod względem koncepcji, konstrukcji oraz wprowadzonej przez nas do handlu wersji obowiązującym wymagom dyrektyw UE dotyczącym wymagań w zakresie bezpieczeństwa i zdrowia. Wszelkie nie uzgodnione z nami modyfikacje urządzenia powodują utratę ważności tego oświadczenia.

Produkt: AT, AT Fp
AWT, AWT Fp
PT, PT Fp
SB F M80, SB F M80 S
SB F M80 3, SB F M80 3 S
SB F M80 Sm
SB F M80 Sm S

Typ: 1.534-xxx

Obowiązujące dyrektywy UE

2006/42/WE (+2009/127/WE)

2014/30/UE

2014/35/EU

Administrator dokumentacji:

 **Marco Costamagna**
Administratore Delegato - CEO

 **Gianmarco Sira**
Quality Manager

MTM Hydro Srl

Via Moglia, 33

12062 Cherasco (Cn) - Italy

Tel. +39 0172 427311

Fax +39 0172 495437

C.F./R.I./P.IVA/V.A.T.: IT 02469390047

Cap. Soc. € 255.000 - REA CN-178422

CCIAA

info@mtmhydro.it

PEC: mtmhydro@multipec.it

www.mtmhydro.it

2018/01/01

Dane techniczne

Podłączenie do sieci elektrycznej			
Napięcie	V	230	400
Częstotliwość	Hz	1/50	3/50
Pobór mocy	W	400	
Stopień ochrony		IPX4	
Warunki otoczenia			
Temperatura	°C	-10...40	
Wilgotność powietrza	%	10...80	
Emisja hałasu			
Poziom ciśnienie akustycznego L _{pA}	dB(A)	63	
Wymiary			
Długość	mm	1092	
szerokość	mm	531	
wysokość	mm	1094	
Masa	kg	70	

 Înainte de prima utilizare a aparatului dvs. citiți acest instrucțiunile originale, respectați instrucțiunile cuprinse în acesta și păstrați-l pentru întreținerea ulterioară sau pentru următorii posesori.

Cuprins

Protecția mediului înconjurător	RO	1
Măsurile de siguranță	RO	1
Punerea în funcțiune	RO	1
Utilizarea	RO	2
Setări	RO	2
Scoaterea din funcțiune	RO	2
Îngrijirea și întreținerea	RO	2
Garanție	RO	3
Accesorii și piese de schimb	RO	3
Transport	RO	3
Depozitarea	RO	3
Declarație UE de conformitate	RO	4
Date tehnice	RO	4

Protecția mediului înconjurător

 Materialele de ambalare sunt reciclabile. Ambalajele nu trebuie aruncate în gunoii menajer, ci trebuie duse la un centru de colectare și revalorificare a deșeurilor.

 Aparatele vechi conțin materiale reciclabile valoroase, care pot fi supuse unui proces de revalorificare. Bateriile, uleiul și substanțele asemănătoare nu trebuie să ajungă în mediul înconjurător. Din acest motiv, vă rugăm să apălați la centrele de colectare abilitate pentru eliminarea aparatelor vechi.

Observații referitoare la materialele conținute (REACH)

Informații actuale referitoare la materialele conținute puteți găsi la adresa:
www.kaercher.com/REACH

Măsurile de siguranță

Generalități

Pentru a nu pune în pericol persoane, animale și obiecte, înainte de a pune aparatul în funcțiune, este neapărat necesar să citiți și să respectați următoarele documente:

- manualul de utilizare
- toate măsurile de siguranță
- reglementările naționale aferente

În cazul exploatării în regim de autoservire, proprietarul trebuie să se asigure, ca utilizatorul să fie informat prin panouri expuse în locuri bine vizibile despre

- posibilele pericole,
- dispozitivele de siguranță,
- utilizarea aparatului.

Utilizarea

Acest aparat poate fi utilizat de către copiii de peste 8 ani și persoane cu capacități fizice, senzoriale sau mintale limitate sau de către persoane care nu dispun de experiență sau cunoștința necesară doar atunci când sunt supravegheați și au fost instruiți

în prealabil în legătură cu utilizarea sigură a aparatului și cunosc pericolele legate de acesta. Nu lăsați copiii să se joace cu aparatul. Curățarea și întreținerea fierului de călcat pot fi efectuate de copii doar dacă sunt nesupravegheați.

Păstrați curată zona din jurul mașinii și asigurați-vă că podeaua nu este murdară și/sau unsă cu ulei sau vaselină.

Conduita în caz de urgență

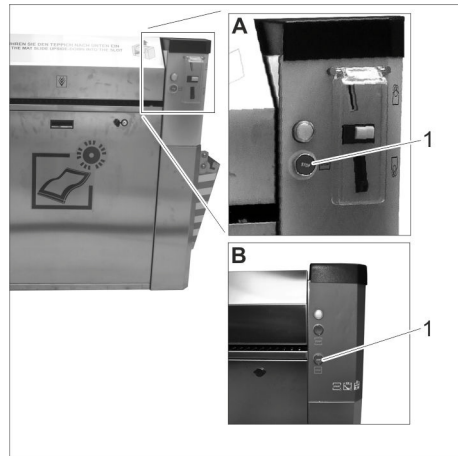

- A Aparat cu fantă pentru monede
B Aparat cu buton de pornire
1 Buton „STOP”

→ În caz de urgență, apăsați butonul „STOP”.

Trepte de pericol

⚠ PERICOL

Indicație referitoare la un pericol iminent, care duce la vătămări corporale grave sau moarte.

⚠ AVERTIZARE

Indicație referitoare la o posibilă situație periculoasă, care ar putea duce la vătămări corporale grave sau moarte.

⚠ PRECAUȚIE

Indică o posibilă situație periculoasă, care ar putea duce la vătămări corporale ușoare.

ATENȚIE

Indicație referitoare la o posibilă situație periculoasă, care ar putea duce la pagube materiale.

Simboluri pe aparat

⚠ PERICOL

Pericol de electrocutare!



Utilizarea corectă

Acest aparat servește la curățarea covorașelor din autovehicule. Covorașele pot fi din cauciuc sau material textil. Murdăria este îndepărtată de pe covoraș cu un tambur de perie rotativ și colectată într-un recipient de impurități.

Este interzisă utilizarea în zone cu pericol de explozie.

În timpul funcționării, toate ușile trebuie să fie închise, iar toate capacele să fie fixate. Acest aparat poate fi folosit în domeniul comercial.

Punerea în funcțiune

Pornirea aparatului

→ Porniți alimentarea cu curent electric de la fața locului.



- 1 Încuietoare
2 Capac

→ Deschideți încuietoarea.
→ Scoateți capacul.



- 1 Înterupător principal

→ Rotiți comutatorul principal în poziția „1”.
→ Puneți capacul la loc.

Rabaterea în sus a suportului (opțiune)

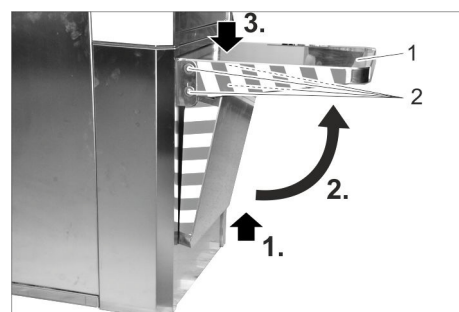

- 1 Suport
2 Șurub

→ Trageți suportul în sus, rabatați-l în sus și apăsați în jos pentru a-l bloca.
→ Strângeți toate cele 4 șuruburi, astfel încât suportul să nu poate fi rabatat în jos.

Utilizarea

Elemente de operare

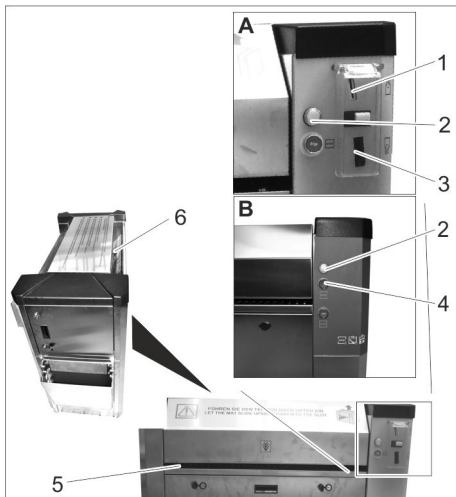

A Aparat cu fantă pentru monede

B Aparat cu buton de pornire

- 1 Fantă monedă
- 2 Lampă de control
- 3 Restituire monedă
- 4 Buton de pornire
- 5 Introducere covoraș
- 6 Eliberare covoraș

Curățarea covoraș



Aparat cu fantă pentru monede:

→ Introduceți moneda în fanta pentru monede. Aparatul pornește.



Aparat cu buton de pornire:

→ Apăsați pe butonul de pornire. Aparatul pornește.



→ Rotiți covorașul în jos pe partea care trebuie curățată.



→ Împingeți covorașul în dispozitivul de prindere și țineți-l bine.

→ Lăsați covorașul să intre în aparat, să fie tras înapoi și rotit de mai multe ori, până când toate părțile covorașului sunt curate.

→ Scoateți covorașul din aparat.

Indicație:

Dacă covorașul este eliberat, acesta trece prin aparat și este împins afară pe la dispozitivul de eliberare covoraș.

Setări

Reglarea duratei de funcționare

Indicație:

Durata de funcționare reglabilă se aplică la introducerea uneia dintre următoarele monede:

- 50 eurocenți
- 50 pence din Marea Britanie
- 1 franc elvețian
- 1 zlot polonez
- 5 coroane norvegiene

→ Scoateți capacul (vezi capitolul „Îngrijire și întreținere/Lucrări de întreținere/Scoaterea capacului”).

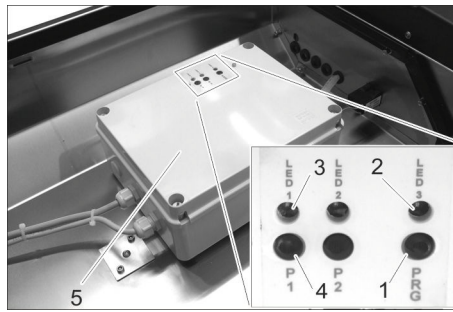

1 Tasta „PRG”

2 LED 3

3 LED 1

4 Tasta „P1”

5 Sistem de comandă

→ Apăsați și țineți apăsat butonul „PRG” până când LED-ul 3 se aprinde. Regimul de funcționare Reglare este activat.

Indicație:

Regimul de funcționare Reglare se încheie atunci când nicio tastă nu este apăsată timp de 10 secunde.

Reglarea pornește cu o durată de funcționare de 0 secunde.

Durata de funcționare maximă este de 10 minute. Dacă acest reglaj este atins, LED-ul 1 pâlpâie rapid.

→ Apăsați scurt tasta „P1”.

LED-ul 1 pâlpâie intermitent rapid, iar durata de funcționare crește la 5 secunde.

→ Apăsați lung tasta „P1”.

LED-ul 1 pâlpâie intermitent rar, iar durata de funcționare crește la 30 secunde.

→ Reglați durata de funcționare dorită prin apăsarea repetată a tastei „P1”.

→ Pentru a confirma durata de funcționare setată, apăsați tasta „PRG” până când LED-ul 3 pâlpâie rapid: durata de funcționare este memorată.

Scoaterea din funcțiune

→ Rotiți comutatorul principal în poziția „0”.

Îngrijirea și întreținerea

⚠ PERICOL

Pericol de rănire din cauza pomirii accidentale a aparatului și a electrocutării.

→ Înainte de începerea tuturor lucrărilor de îngrijire și întreținere, rotiți comutatorul principal în poziția „0” și asigurați-l împotriva unei porniri accidentale.

Zilnic

- În cazul aparatului cu fantă pentru monede: Goliți caseta pentru monede (vezi „Lucrări de întreținere”).
- Goliți recipientul de impurități (vezi „Lucrări de întreținere”).
- Verificați starea generală a aparatului.
- Comandați înlocuirea pieselor deteriorate.

Săptămânal

- Îndepărtați murdăria în dispozitivul de eliberare covoraș.
- Curățați aparatul.

Toate cele 500 de cicluri

→ Ungeți încuietoarea cu ulei de penetrare (Caramba, WD 40).

Toate cele 8.000 de cicluri

→ Schimbați peria (vezi „Lucrări de întreținere”).

Lucrări de întreținere

Golire casetă de monede



1 Ușă

2 Încuietoare

3 Casetă de monede

→ Deschideți ușa.

→ Scoateți caseta de monede și goliți-o.

Îndepărtarea capacului din față



1 Încuietoare

2 Capac

→ Deschideți încuietoarea.

→ Scoateți capacul.

Golirea recipientului de impurități

→ Îndepărtarea capacului din față (vezi mai sus).



1 Recipient pentru murdărie (nu este inclus în livrare)

→ Scoaterea și golirea recipientului de impurități.

→ Așezați la loc recipientul de impurități.

→ Puneți capacul la loc și blocați-l.

Scoaterea capacului

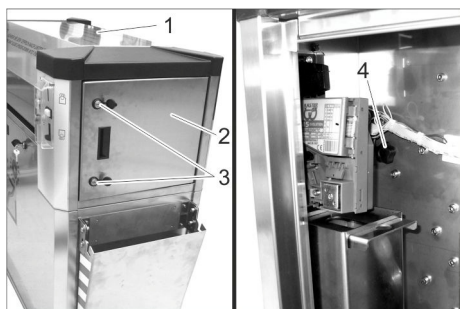

- 1 Capac
- 2 Ușă
- 3 Încuietoare
- 4 Șurub stea

- ➔ Deschideți încuietoarea.
- ➔ Deschideți ușa.
- ➔ Deșurubați șurubul stea.
- ➔ Repetați procedeul pe cealaltă parte a aparatului.
- ➔ Scoateți capacul.

Schimbarea periei

- ➔ Scoateți capacul (vezi capitolul „Îngrijire și întreținere/Lucrări de întreținere/ Scoaterea capacului”).

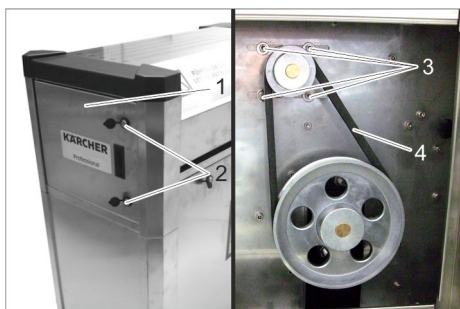

- 1 Ușă
- 2 Încuietoare
- 3 Șurub
- 4 Curea trapezoidală

- ➔ Deschideți ușa.
- ➔ Slăbiți cele 4 șuruburi.
- ➔ Îndepărtați cureaua trapezoidală.
- ➔ Îndepărtați capacul din față (vezi „Îngrijire și întreținere/Lucrări de întreținere/ Îndepărtarea capacului din față”).



- 1 Pâlnie
- 2 Recipient pentru murdărie

- ➔ Scoateți recipientul pentru murdărie.
- ➔ Scoateți pâlnia.

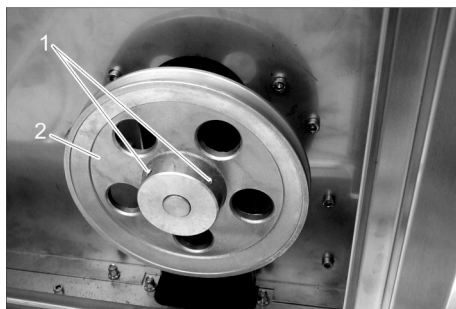

- 1 Șurub
- 2 Roată de curea

- ➔ Slăbiți cele 2 șuruburi.
- ➔ Scoateți roata de curea.

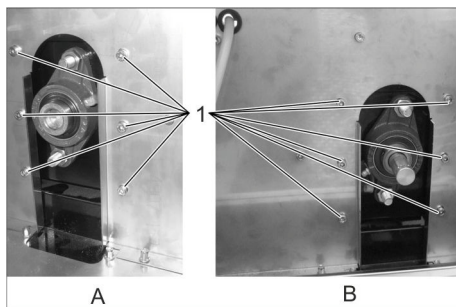

- A Partea dreaptă
- B Partea stângă
- 1 Șurub

- ➔ Deșurubați cele 12 șuruburi.

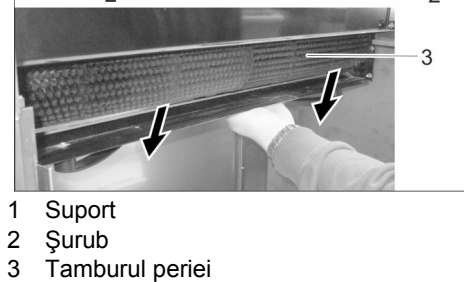
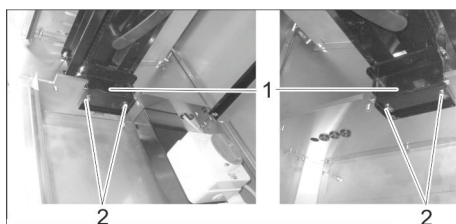

- 1 Suport
- 2 Șurub
- 3 Tamburul periei

- ➔ Deșurubați cele 4 șuruburi.
- ➔ Ridicați tamburul periei.
- ➔ Scoateți suporturile.
- ➔ Scoateți suportul cu tamburii de perie.

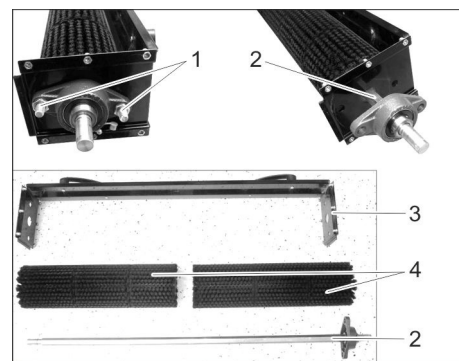

- 1 Șurub
- 2 Arbore
- 3 Suport
- 4 Tamburul periei

- ➔ Deșurubați cele 2 șuruburi.
- ➔ Scoateți arborele.
- ➔ Scoateți tamburul periei.
- ➔ Cu un tambur de perie nou, asamblați în ordine inversă.

Garanție

În fiecare țară sunt valabile condițiile de garanție publicate de distribuitorul nostru din țara respectivă. Eventuale defecțiuni ale accesoriilor, care survin în perioada de garanție și care sunt rezultatul unor defecte de fabricație sau de material, vor fi remediate gratuit. Pentru a putea beneficia de garanție, prezentați-vă cu chitanța de cumpărare la magazin sau la cea mai apropiată unitate de service autorizată.

Accesorii și piese de schimb

Utilizați doar accesoriile și piesele de schimb originale; acestea oferă garanția unei funcționări sigure și fără defecțiuni a aparatului.

Informații referitoare la accesoriile și piesele de schimb se găsesc la adresa www.kaercher.com.

Transport

⚠ PRECAUȚIE

Pericol de rănire și deteriorare a aparatului!
La transport țineți cont de greutatea aparatului.

- ➔ În cazul transportării în vehicule asigurați aparatul contra derapării și răsturnării conform normelor în vigoare.

Depozitarea

⚠ PRECAUȚIE

Pericol de rănire și deteriorare a aparatului!
La depozitare țineți cont de greutatea aparatului.

Declarație UE de conformitate

Prin prezenta declarăm că aparatul desemnat mai jos corespunde cerințelor fundamentale privind siguranța în exploatare și sănătatea incluse în directivele UE aplicabile, datorită teoriei și a modului de construcție pe care se bazează, în varianta comercializată de noi. În cazul efectuării unei modificări a aparatului care nu a fost convenită cu noi, această declarație își pierde valabilitatea.

Produs: AT, AT Fp
AWT, AWT Fp
PT, PT Fp
SB F M80, SB F M80 S
SB F M80 3, SB F M80 3 S
SB F M80 Sm
SB F M80 Sm S

Tip: 1.534-xxx

Directive UE respectate:

2006/42/CE (+2009/127/CE)

2014/30/UE

2014/35/UE

Reprezentant autorizat cu eliberarea documentelor:

 Ing. Marco Costamagna
Amministratore Delegato - CEO

 Gianmarco Stra
Quality Manager

MTM Hydro Srl
Via Moglia, 33
12062 Cherasco (Cn) - Italy
Tel. +39 0172 427311
Fax +39 0172 495437
C.F./R.I./P.IVA/V.A.T.: IT 02469390047
Cap. Soc. € 255.000 - REA CN-178422
CCIAA
info@mtmhydro.it
PEC: mtmhydro@multipec.it
www.mtmhydro.it

2018/01/01

Date tehnice

Racord electric			
Tensiune	V	230	400
Frecvența	Ph/Hz	1/50	3/50
Consum de putere	W	400	
Protecție		IPX4	
Condiții de mediu			
Temperatura	°C	-10...40	
Umiditatea aerului	%	10...80	
Emisia de zgomote			
Nivel de zgomot L _{pA}	dB(A)	63	
Dimensiunile			
Lungime	mm	1092	
Lățime	mm	531	
Înălțime	mm	1094	
Masa	kg	70	

 Pred prvým použitím vášho zariadenia si prečítajte tento pôvodný návod na použitie, konajte podľa neho a uschovajte ho pre neskoršie použitie alebo pre ďalšieho majiteľa zariadenia.

Obsah

Ochrana životného prostredia	SK	1
Bezpečnostné pokyny	SK	1
Uvedenie do prevádzky	SK	1
Obsluha	SK	2
Nastavenia	SK	2
Vyradenie z prevádzky	SK	2
Údržba a starostlivosť	SK	2
Záruka	SK	3
Príslušenstvo a náhradné diely	SK	3
Transport	SK	3
Uskladnenie	SK	3
EÚ Vyhlásenie o zhode	SK	4
Technické údaje	SK	4

Ochrana životného prostredia



Obalové materiály sú recyklovateľné. Obalové materiály láskavo nevyhadzujte do komunálneho odpadu, ale odovzdajte ich do zberne druhotných surovín.



Vyradené stroje obsahujú hodnotné recyklovateľné látky, ktoré by sa mali opäť zužitkovať. Batérie, olej alebo podobné látky sa nesmú dostať do životného prostredia. Vyradené prístroje likvidujte preto len prostredníctvom na to určených zberných systémov.

Pokyny k zloženiu (REACH)

Aktuálne informácie o zložení nájdete na: www.kaercher.com/REACH

Bezpečnostné pokyny

Všeobecne

Aby ste zabránili ohrozeniu osôb, zvierat a vecí, tak pred prevádzkou zariadenia si bezpodmienečne prečítajte nasledujúce dokumenty a riadte sa pokynmi, ktoré sú v nich uvedené:

- návod na obsluhu
- všetky bezpečnostné pokyny
- príslušné vnútroštátne predpisy zákonodarcu

Pri samoobslužnej prevádzke sa musí prevádzkovateľ postarať o to, aby boli používatelia pomocou jasne viditeľných informačných štítkov informovaní

- o možných nebezpečenstvách,
- o bezpečnostných zariadeniach,
- o obsluhu zariadenia.

Obsluha

Tento prístroj môžu používať deti od 8 rokov a osoby s obmedzenými fyzickými, senzorickými alebo duševnými schopnosťami, ak sú pod dozorom, alebo ak boli zaškolené na bezpečné používanie prístroja a s ním spojenými nebezpečenstvami. Deti sa nesmú hrať s prístrojom. Deti nemôžu vykonávať čistenie a užívateľskú údržbu bez dohľadu dospelého osoby.

Oblasť okolo stroja je nutné udržiavať v čistote a takisto je nutné zabezpečiť, aby podlaha nebola znečistená a/alebo aby sa na nej nenachádzal olej alebo masť.

Správanie v núdzovom prípade

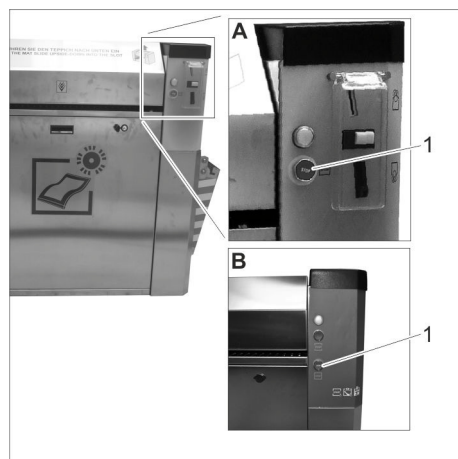

- A Prístroj s vhadzovaním mince
B Prístroj so spúšťacím tlačidlom
1 Tlačidlo „STOP“

→ V prípade núdze stlačte tlačidlo „STOP“.

Stupne nebezpečenstva

⚠ NEBEZPEČENSTVO

Upozornenie na bezprostredne hroziace nebezpečenstvo, ktoré môže spôsobiť vážne zranenia alebo smrť.

⚠ VÝSTRAHA

Upozornenie na možnú nebezpečnú situáciu, ktorá by mohla viesť k vážnemu zraneniu alebo smrti.

⚠ UPOZORNENIE

Upozornenie na možnú nebezpečnú situáciu, ktorá by mohla viesť k ľahkým zraneniam.

POZOR

Pozornosť na možnú nebezpečnú situáciu, ktorá by mohla viesť k vecným škodám.

Symbole na prístroji



⚠ NEBEZPEČENSTVO

Nebezpečie v dôsledku elektrického napätia!

Používanie výrobku v súlade s jeho určením

Toto zariadenie slúži na čistenie rohoží motorových vozidiel. Rohože môžu byť gumové alebo textilné. Nečistoty sa z rohože odstraňujú pomocou rotujúceho kefovacieho valca a zhromažďujú sa v nádobe pre nečistoty.

Používanie v priestoroch so zvýšeným nebezpečenstvom výbuchu je zakázané.

Počas prevádzky musia byť všetky dvierka v zatvorenej polohe a všetky kryty musia byť nasadené.

Toto zariadenie je určené na to, aby sa používalo v priemysle.

Uvedenie do prevádzky

Zapnutie zariadenia

→ Zapnite zdroj napätia na mieste inštalácie.



- 1 Zámok
2 Kryt

→ Otvorte zámky.
→ Odoberte kryt.



- 1 Hlavný vypínač

→ Hlavný vypínač otočte do polohy „1“.
→ Nasadte kryt.

Vyklopenie odkladacej plochy (voliteľná výbava) nahor

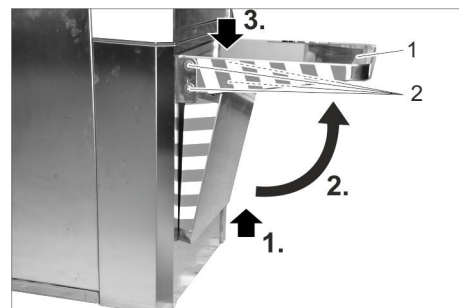

- 1 Odkladací priestor
2 Skrutka

→ Odkladaciu plochu potiahnite smerom nahor, vyklopte ju a pre zaaretovanie ju zatlačte smerom nadol.

→ Utiiahnite všetky 4 skrutky, aby odkladaciu plochu už nebolo možné sklopiť nadol.

Obsluha

Ovládacie prvky

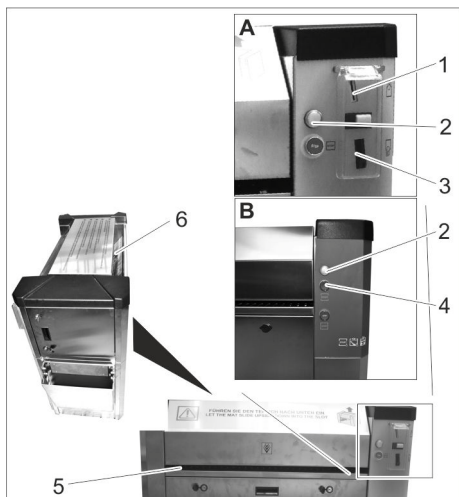

A Prístroj s vhadzovaním mince

B Prístroj so spúšťacím tlačidlom

- 1 Otvor pre vhadzenie mince
- 2 Kontrolka
- 3 Vrátenie mincí
- 4 Spúšťacie tlačidlo
- 5 Miesto v'ahovania rohoží
- 6 Miesto vychádzania rohoží

Čistenie rohože



Prístroj s vhadzovaním mince:

- Do otvoru pre mince vhodte mincu. Zariadenie sa spustí.



Prístroj so spúšťacím tlačidlom:

- Stlačte spúšťacie tlačidlo. Zariadenie sa spustí.



- Strana rohože, ktorú je nutné očistiť, musí smerovať nadol.



- Rohož zasuňte do miesta v'ahovania rohoží a pridržte ju.
- Rohož viackrát nechajte v'iahnuť do zariadenia, potiahnite ju späť a otočte, až kým nebudú očistené všetky miesta rohože.
- Rohož vyťahnite zo zariadenia.

Upozornenie:

Ak rohož pustíte, tak prejde cez zariadenie a vyjde v mieste vychádzania rohoží.

Nastavenia

Nastavenie doby chodu

Upozornenie:

Nastaviteľná doba chodu platí pri v'rhodení jednej z nasledujúcich mincí:

- 50 eurocentov
- 50 britských pencí
- 1 švajčiarsky frank
- 1 poľský zlotý
- 5 nórskych korún

- Odoberte veko (pozrite si časť "Údržba a starostlivosť/Údržbové práce/Odobratie veka").

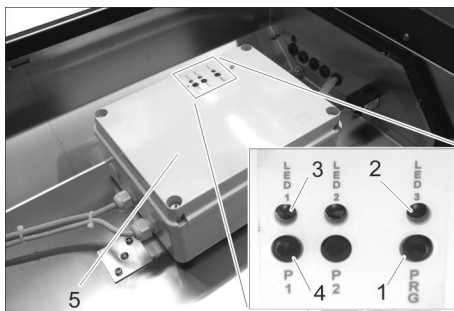

1 Tlačidlo „PRG“

2 LED 3

3 LED 1

4 Tlačidlo „P1“

5 Riadenie

- Stlačte a podržte tlačidlo „PRG“, až kým sa rozsvieti LED dióda 3. Je aktivovaný prevádzkový režim "Nastavenie".

Upozornenie:

Prevádzkový režim "Nastavenie" sa ukončí, keď počas doby 10 sekúnd nebolo stlačené žiadne tlačidlo.

Nastavenie sa začína dobou chodu 0 sekúnd.

Maximálna doba chodu je 10 minút. Pri dosiahnutí tohto nastavenia bude LED dióda 1 rýchlo blikať.

- Krátko stlačte tlačidlo „P1“. LED dióda 1 bliká rýchlo a doba chodu sa zvýši o 5 sekúnd.
- Dlhšie stlačte tlačidlo „P1“. LED dióda 1 bliká pomaly a doba chodu sa zvýši o 30 sekúnd.
- Požadovanú dobu chodu nastavte opakovaným stláčaním tlačidla „P1“.
- Pre potvrdenie nastavenej doby chodu stlačte tlačidlo „PRG“, až kým LED dióda 3 začne rýchlo blikať: Doba chodu je uložená.

Vyradenie z prevádzky

- Hlavný vypínač otočte do polohy "0".

Údržba a starostlivosť

⚠ NEBEZPEČENSTVO

Nebezpečenstvo vzniku poranení súvisiace s neúmyselným spustením zariadenia a so zásahom elektrickým prúdom.

- Pred zahájením všetkých údržbových prác a prác súvisiacich so starostlivosťou otočte hlavný vypínač do polohy „0“ a zaistite ho proti opätovnému zapnutiu.

Denne

- Pri prístroji s vhadzovaním mince: Vyprázdnite kazetu na mince (pozrite si časť „Údržbové práce“).
- Vyprázdnite nádobu pre nečistoty (pozrite si časť „Údržbové práce“).
- Skontrolujte všeobecný stav zariadenia.
- Zabezpečte výmenu poškodených dieľov.

Týždenne

- Odstráňte nečistoty na mieste vychádzania rohoží.
- Čistenie prístroja.

Každých 500 cyklov

- Zámky premažte mazacím olejom (Caramba, WD 40).

Každých 8 000 cyklov

- Vymeňte kefu (pozrite si časť „Údržbové práce“).

Údržbové práce

Vyprázdnenie kazety na mince



1 Dvierka

2 Zámok

3 Kazeta na mince

- Otvorte dverka.
- Vytiahnite a vyprázdňte kazetu na mince.

Odobratie predného krytu



1 Zámok

2 Kryt

- Otvorte zámky.

- Odoberte kryt.

Vyprázdnenie nádoby pre nečistoty

- Odoberte predný kryt (pozrite vyššie).



1 Nádrž na nečistoty (nie je v rozsahu dodávky)

- Vyberte a vyprázdňte nádobu pre nečistoty.
- Nádobu pre nečistoty umiestnite späť.
- Namontujte a zablokujte kryt.

Odobratie veka

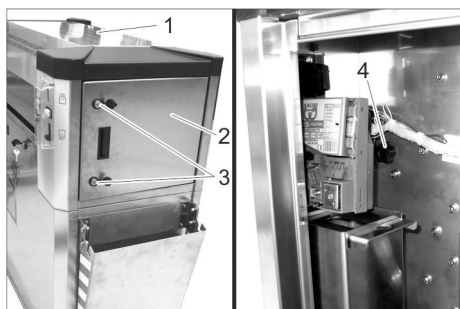

- 1 Veko
- 2 Dvierka
- 3 Zámok
- 4 Hviezdicová skrutka

- ➔ Otvorte zámky.
- ➔ Otvorte dvierka.
- ➔ Odskrutkujte skrutku s hviezdicovou rukoväťou.
- ➔ Zopakujte proces na inej strane prístroja.
- ➔ Odoberte veko.

Výmena kefy

- ➔ Odoberte veko (pozrite si časť "Údržba a starostlivosť/Údržbové práce/Odobratie veka").

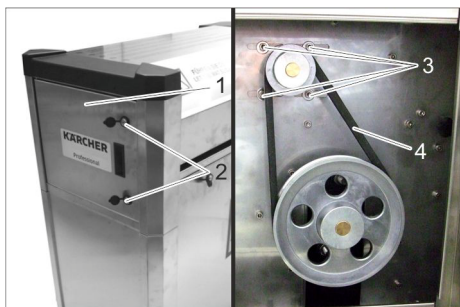

- 1 Dvierka
- 2 Zámok
- 3 Skrutka
- 4 Klinový remeň

- ➔ Otvorte dvierka.
- ➔ Uvoľnite 4 skrutky.
- ➔ Odoberte klinový remeň.
- ➔ Odoberte predný kryt (pozrite si časť "Údržba a starostlivosť/Údržbové práce/Odobratie predného krytu").



- 1 Lievik
- 2 Nádrž na nečistoty

- ➔ Odstráňte zásobník na nečistotu.
- ➔ Vytiahnite lievik.

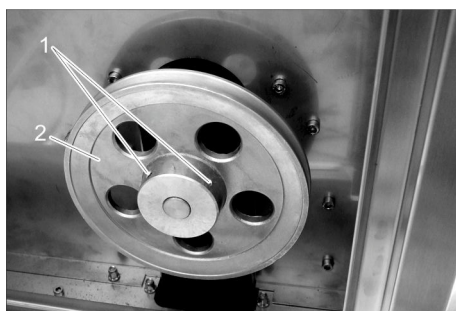

- 1 Skrutka
- 2 Remenica

- ➔ Uvoľnite 2 skrutky.
- ➔ Stiahnite remenicu.

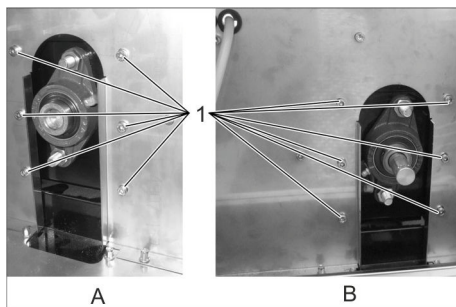

- A Pravá strana
B Ľavá strana
1 Skrutka

- ➔ Odskrutkujte 12 skrutiek.

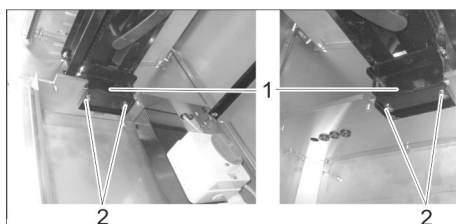

- 1 Držiak
2 Skrutka
3 Kefovací valec

- ➔ Vyskrutkujte 4 skrutky.
- ➔ Nadvihnite kefovací valec.
- ➔ Odoberte držiaky.
- ➔ Vyberte držiak s kefovacími valcami.

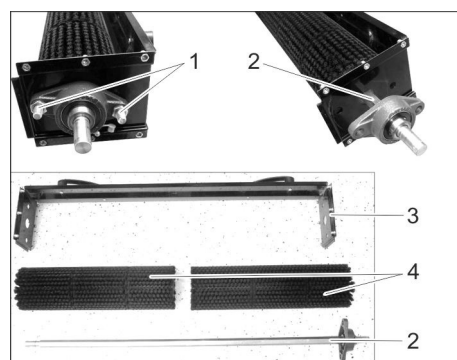

- 1 Skrutka
- 2 Hriadeľ
- 3 Držiak
- 4 Kefovací valec

- ➔ Vyskrutkujte 2 skrutky.
- ➔ Vytiahnite hriadeľ.
- ➔ Odoberte kefovacie valce.
- ➔ Zabezpečte nové kefovacie valce a opätovné zmontovanie vykonajte v opačnom poradí krokov ako pri demontáži.

Záruka

V každej krajine platia záručné podmienky našej distribučnej organizácie. Prípadné poruchy vo vašom príslušenstve odstránime počas záručnej lehoty bezplatne, ak sú ich príčinou chyby materiálu alebo výrobné chyby. Pri uplatňovaní záruky sa spolu s dokladom o kúpe zariadenia láskavo obráťte na predajcu alebo na najbližší autorizovaný zákaznícky servis.

Príslušenstvo a náhradné diely

Používajte len originálne príslušenstvo a originálne náhradné diely, pretože zaručujú bezpečnú a bezporuchovú prevádzku prístroja.

Informácie o príslušenstve a náhradných dieloch nájdete na stránke www.kaercher.com.

Transport

⚠ UPOZORNENIE

Nebezpečenstvo zranenia a poškodenia!

Pri prepravovaní zariadenia zohľadnite jeho hmotnosť.

- ➔ Pri preprave vo vozidlách zariadenie zaistíte proti zošmyknutiu a prevráteniu podľa platných smerníc.

Uskladnenie

⚠ UPOZORNENIE

Nebezpečenstvo zranenia a poškodenia!

Pri uskladnení zariadenia zohľadnite jeho hmotnosť.

EÚ Vyhlásenie o zhode

Týmto vyhlasujeme, že ďalej označený stroj zodpovedá na základe jeho koncepcie a konštrukcie a takisto vyhotovenia, ktoré sme dodali, príslušným základným požiadavkám na bezpečnosť a ochranu zdravia uvedeným v smerniciach EÚ. Pri zmene stroja, ktorá nebola nami odsúhlasená, stráca toto prehlásenie svoju platnosť.

Výrobok: AT, AT Fp
AWT, AWT Fp
PT, PT Fp
SB F M80, SB F M80 S
SB F M80 3, SB F M80 3 S
SB F M80 Sm
SB F M80 Sm S

Typ: 1.534-xxx
Príslušné Smernice EÚ:
2006/42/ES (+2009/127/ES)
2014/30/EÚ
2014/35/EU

Osoby zodpovedné za dokumentáciu:

 Ing. Marco Costamagna
Amministratore Delegato - CEO

 Gianmarco Stra
Quality Manager

MTM Hydro Srl
Via Moglia, 33
12062 Cherasco (Cn) - Italy
Tel. +39 0172 427311
Fax +39 0172 495437
C.F./R.I./P.IVA/V.A.T.: IT 02469390047
Cap. Soc. € 255.000 - REA CN-178422
CCIAA
info@mtmhydro.it
PEC: mtmhydro@multipec.it
www.mtmhydro.it

2018/01/01

Technické údaje

Elektrické pripojenie			
Napätie	V	230	400
Frekvencia	Ph/Hz	1/50	3/50
Príkion	W	400	
Druh krytia		IPX4	
Podmienky okolia			
Teplota	°C	-10...40	
Vlhkosť vzduchu	%	10...80	
Emisie hluku			
Hlučnosť L _{pA}	dB(A)	63	
Rozmery			
Dĺžka	mm	1092	
Šírka	mm	531	
Výška	mm	1094	
Hmotnosť	kg	70	

 Prije prve uporabe Vašeg uređaja pročitajte ove originalne radne upute, postupajte prema njima i sačuvajte ih za kasniju uporabu ili za sljedećeg vlasnika.

Pregled sadržaja

Zaštita okoliša	HR	1
Sigurnosni napuci	HR	1
Stavljanje u pogon	HR	1
Rukovanje	HR	2
Postavke	HR	2
Stavljanje izvan pogona	HR	2
Održavanje i njega	HR	2
Jamstvo	HR	3
Pribor i pričuvni dijelovi	HR	3
Transport	HR	3
Skladištenje	HR	3
EU izjava o sukladnosti	HR	4
Tehnički podaci	HR	4

Zaštita okoliša



Materijali ambalaže se mogu reciklirati. Molimo Vas da ambalažu ne odlazete u kućne otpatke, već ih predajte kao sekundarne sirovine.



Stari uređaji sadrže vrijedne materijale koji se mogu reciklirati te bi ih stoga trebalo predati kao sekundarne sirovine. Baterije, ulje i slični materijali ne smiju dospjeti u okoliš. Stoga Vas molimo da stare uređaje zbrinete preko odgovarajućih sabirnih sustava.

Napomene o sastojcima (REACH)

Aktualne informacije o sastojcima možete pronaći na stranici:

www.kaercher.com/REACH

Sigurnosni napuci

Općenito

Radi sprječavanja dovođenja osoba, životinja i materijalnih vrijednosti prije pogona uređaja obavezno pročitajte i pridržavajte se sljedećih dokumenata:

- upute za rad
 - sve sigurnosne napomene
 - odgovarajući državni zakonski propisi
- Pri samoposluživanju ovim uređajem vlasnik uređaja se mora pobrinuti za to da se korisniku jasno vidljivim natpisima skrene pažnja na
- moguće opasnosti,
 - sigurnosni elementi,
 - rukovanje uređajem.

Rukovanje

Djeca starija od 8 godina i osobe sa smanjenim tjelesnim, osjetilnim ili mentalnim mogućnostima te s ograničenim iskustvom i znanjem ovaj uređaj smiju upotrebljavati samo uz nadzor ili ako su upućene u njegovu sigurnu uporabu i u možebitne poveznane opasnosti. Djeca se ne smiju igrati s uređajem. Djeca ne smiju obavljati poslove održavanja i čišćenja uređaja bez nadzora. Područje oko stroja uvijek treba održavati čistim i osigurati da pod nije prljav i/ili zamazan ulje ili mašću.

Ponašanje u slučaju opasnosti

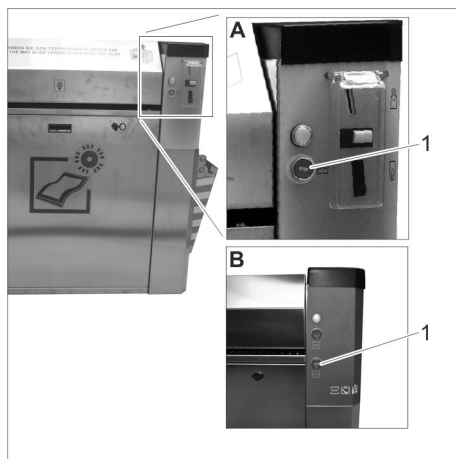

A Uređaj s ubacivanjem kovanica

B Uređaj s tipkom za pokretanje

1 Tipka „STOP“

➔ U slučaju nužde pritisnite „STOP“.

Stupnjevi opasnosti

⚠ OPASNOST

Napomena koja upućuje na neposredno prijeteću opasnost koja za posljedicu ima teške tjelesne ozljede ili smrt.

⚠ UPOZORENJE

Napomena koja upućuje na eventualno opasnu situaciju koja može prouzročiti teške tjelesne ozljede ili smrt.

⚠ OPREZ

Napomena koja upućuje na eventualno opasnu situaciju koja može prouzročiti lakše ozljede.

PAŽNJA

Napomena koja upućuje na eventualno opasnu situaciju koja može prouzročiti materijalnu štetu.

Simboli na uređaju



⚠ OPASNOST

Opasnost od električnog napona!

Namjensko korištenje

Ovaj uređaj služi za čišćenje auto tepiha u motornim vozilima. Podnice se mogu sastojati od gume ili od tekstila. Prljavština se pomoću rotirajuće valjkaste četke uklanja s auto tepiha i prikuplja u spremniku za prljavštinu.

Zabranjen je rad u područjima u kojima prijeti opasnost od eksplozija.

Tijekom rada sva vrata moraju biti zatvorena i svi poklopci postavljeni.

Ovaj uređaj je prikladan za profesionalnu primjenu.

Stavljanje u pogon

Uključivanje uređaja

➔ Uključite napajanje električnom energijom na mjestu uporabe.



1 Brava

2 Poklopac

➔ Otvorite brave.

➔ Skinite poklopac.

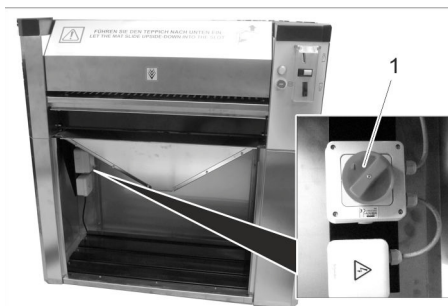

1 Glavna sklopka

➔ Glavnu sklopku okrenite u položaj „1“.

➔ Postavite poklopac.

Zakrenite podlogu (opcija) prema gore

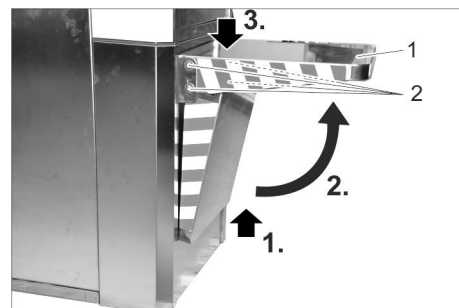

1 Podloga

2 Vijak

➔ Povucite podlogu prema gore, zakrenite ju i za uglavljivanje pritisnite prema dolje.

➔ Pritegnite sva 4 vijka, kako se podloga više ne bi mogla zakrenuti prema dolje.

Rukovanje

Komandni elementi

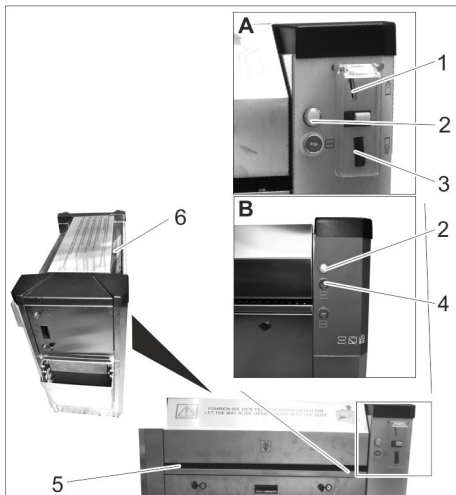

A Uređaj s ubacivanjem kovanica

B Uređaj s tipkom za pokretanje

1 Ubacivanje kovanica

2 Indikator

3 Povrat kovanica

4 Tipka za pokretanje

5 Uvlačenje auto tepiha

6 Izbacivanje auto tepiha

Čišćenje auto tepiha



Uređaj s ubacivanjem kovanica:

→ Ubacite kovanicu u otvor za ubacivanje kovanica. Uređaj se pokreće.



Uređaj s tipkom za pokretanje:

→ Pritisnite tipku za pokretanje. Uređaj se pokreće.



→ Onu stranu auto tepiha koju treba očistiti okrenite prema dolje.



→ Podnicu pogurnite u otvor za uvlačenje auto tepiha i čvrsto ga držite.

→ Pustite da uređaj više puta uvuče auto tepih, povucite ga natrag i okrenite, sve dok sva mjestna na auto tepihu nisu očišćena.

→ Izvucite auto tepih iz uređaja.

Napomena:

Ako isпустite auto tepih, on prolazi kroz uređaj te izlazi van na otvoru za izbacivanje auto tepiha.

Postavke

Podешavanje vremena rada

Napomena:

Podesivo vrijeme rada vrijedi za ubacivanje jedne od sljedećih kovanica:

- 50 eurocenta
- 50 britanskih penija
- 1 švicarski franak
- 1 poljski zlot
- 5 norveških kruna

→ Skinite poklopac (vidi „Održavanje i njega/Radovi na održavanju/Skidanje poklopca”).

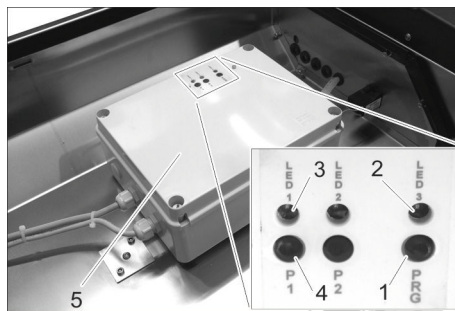

1 Tipka „PRG”

2 LED 3

3 LED 1

4 Tipka „P1”

5 Upravljanje

→ Pritisnite tipku „PRG” i čvrsto ju držite dok svijetli LED 3.

Aktiviran je način rada Postavke.

Napomena:

Način rada Postavke završava kad se u trajanju od 10 sekundi ne pritisne nikakva tipka.

Namještanje počinje s vremenom rada od 0 sekundi.

Maksimalno vrijeme rada iznosi 10 minuta. Kad je ta postavka dostignuta, LED 1 brzo treperi.

→ Kratko pritisnite tipku „P1”.

LED 1 brzo treperi i vrijeme rada povećava se za 5 sekundi.

→ Dugo pritisnite tipku „P1”.

LED 1 polako treperi i vrijeme rada povećava se za 30 sekundi.

→ Željeno vrijeme rada namjestite ponovnim pritiskom na tipku „P1”.

→ Za potvrdu namještenog vremena rada pritisnite tipku „PRG”, sve dok LED 3 ne počne brzo treperiti:

Vrijeme rada je pohranjeno.

Stavljanje izvan pogona

→ Glavnu sklopku stavite u položaj „0”.

Održavanje i njega

⚠ OPASNOST

Postoji opasnost od ozljeda uslijed nehotičnog pokretanja uređaja i uslijed strujnog udara.

→ Prije početka svih radova na održavanju i njezi glavnu sklopku okrenite na „0” i osigurajte je od ponovnog uključivanja.

Svakodnevno

→ Kod uređaja s ubacivanjem kovanica: Ispraznite kasetu za kovanice (vidi „Radovi održavanja”).

→ Ispraznite spremnik prljavštinu (vidi „Radovi na održavanju”).

→ Provjerite općenito stanje uređaja.

→ Oštećene dijelove dajte zamijeniti.

Tjedno

→ Uklonite prljavštinu na otvoru za izbacivanje auto tepiha.

→ Očistite stroj.

Svakih 500 ciklusa

→ Podmažite brave uljem male viskoznošći (Caramba, WD 40).

Svakih 8000 ciklusa

→ Zamijenite četku (vidi „Radovi na održavanju”).

Radovi na održavanju

Pražnjenje kasete za kovanice



1 Vrata

2 Brava

3 Kasete za kovanice

→ Otvorite vrata.

→ Izvucite i ispraznite kasetu za kovanice.

Uklanjanje prednjeg poklopca



1 Brava

2 Poklopac

→ Otvorite brave.

→ Skinite poklopac.

Pražnjenje spremnika za prljavštinu

→ Uklonite prednji poklopac (vidi gore).



1 Spremnik za prljavštinu (nije u opsegu isporuke)

→ Izvadite i ispraznite spremnik za prljavštinu.

→ Ponovno umetnite spremnik za prljavštinu.

→ Vratite i zakvačite poklopac.

Skidanje poklopca

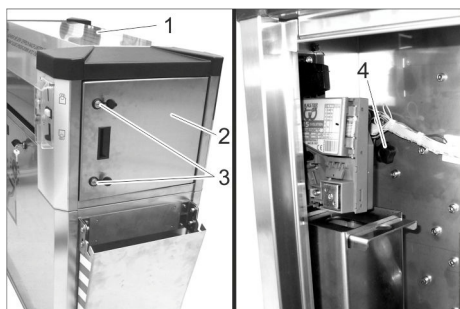

- 1 Poklopac
- 2 Vrata
- 3 Brava
- 4 Vijak sa zvjezdastom glavom

- ➔ Otvorite brave.
- ➔ Otvorite vrata.
- ➔ Odvijte vijak sa zvjezdastom glavom.
- ➔ Ponovite postupak na drugoj strani uređaja.
- ➔ Skinite poklopac.

Zamjena četke

- ➔ Skinite poklopac (vidi „Održavanje i njega/Radovi na održavanju/Skidanje poklopca“).

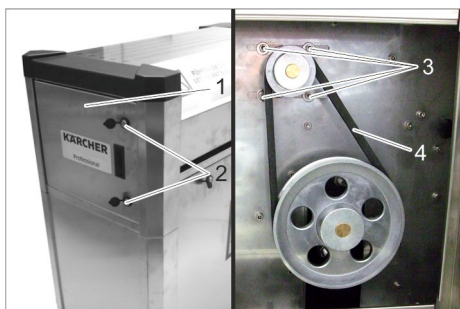

- 1 Vrata
- 2 Brava
- 3 Vijak
- 4 Klinasti remen

- ➔ Otvorite vrata.
- ➔ Otpustite 4 vijka.
- ➔ Uklonite klinaste remene.
- ➔ Uklonite prednji poklopac (vidi „Održavanje i njega/Radovi na održavanju/Uklanjanje prednjeg poklopca“).



- 1 Lijevak
- 2 Spremnik za prljavštinu

- ➔ Izvadite spremnik za prljavštinu.
- ➔ Izvucite lijevak.

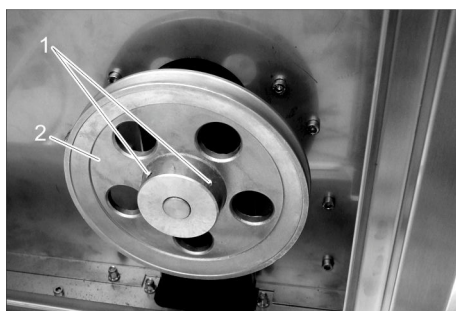

- 1 Vijak
- 2 Remenica

- ➔ Otpustite 2 vijka.
- ➔ Skinite remenicu.

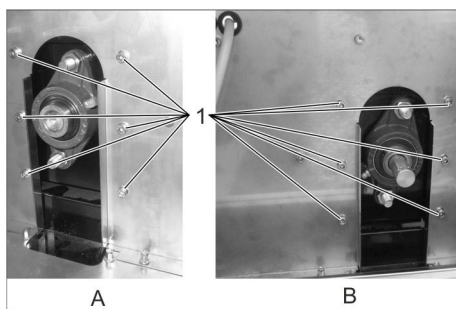

- A Desna strana
- B Lijeva strana
- 1 Vijak

- ➔ Odvijte 12 vijaka.

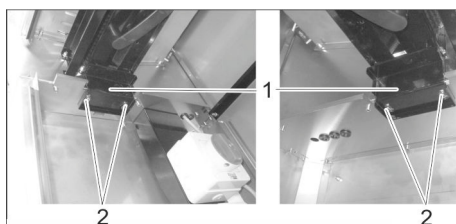

- 1 Držač
- 2 Vijak
- 3 Valjkasta četka

- ➔ Odvijte 4 vijka.
- ➔ Podignite valjkastu četku.
- ➔ Skinite držače.
- ➔ Izvadite prihvat s valjkastim četkama.

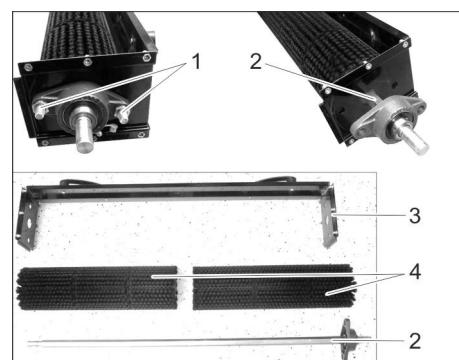

- 1 Vijak
- 2 Vratilo
- 3 Držač
- 4 Valjkasta četka

- ➔ Odvijte 2 vijka.
- ➔ Izvucite vratilo.
- ➔ Skinite valjkaste četke.
- ➔ Ponovno sastavite s novim valjkastim četkama obrnutim redoslijedom.

Jamstvo

U svakoj zemlji važe jamstveni uvjeti koje je izdala naša nadležna organizacija za distribuciju. Eventualne smetnje na priboru za vrijeme trajanja jamstva uklanjamo besplatno ukoliko je uzrok greška u materijalu ili proizvodnji. U slučaju koji podliježe garanciji obratite se, uz prilaganje potvrde o kupnji, Vašem prodavaču ili najbližoj ovlaštenoj servisnoj službi.

Pribor i pričuvni dijelovi

Upotrebljavajte samo originalni pribor i originalne rezervne dijelove, oni jamče za siguran rad uređaja bez smetnji. Informacije o priboru i rezervnim dijelovima možete pronaći na www.kaercher.com.

Transport

⚠ OPREZ

Opasnost od ozljeda i oštećenja! Prilikom transporta pazite na težinu uređaja.

- ➔ Prilikom transporta vozilima osigurajte uređaj od klizanja i naginjanja sukladno odgovarajućim mjerodavnim propisima.

Skladištenje

⚠ OPREZ

Opasnost od ozljeda i oštećenja! Pri skladištenju imajte u vidu težinu uređaja.

EU izjava o sukladnosti

Izjavljujemo da navedeni uređaj u svojoj zamisli i konstrukciji te kod nas korištenoj izvedbi odgovara osnovnim sigurnosnim i zdravstvenim zahtjevima u skladu s niže navedenim direktivama Europske Zajednice. Ova izjava gubi valjanost u slučaju izmjene stroja koja nisu ugovorene s nama.

Proizvod: AT, AT Fp
AWT, AWT Fp
PT, PT Fp
SB F M80, SB F M80 S
SB F M80 3, SB F M80 3 S
SB F M80 Sm
SB F M80 Sm S

Tip: 1.534-xxx

Odgovarajuće smjernice EU:

2006/42/EZ (+2009/127/EZ)

2014/30/EU

2014/35/EU

Opunomoćenik za izradu dokumentacije:

Ing. Marco Costamagna
Administratore Delegato - CEO



Gianmarco Sfriso
Quality Manager

MTM Hydro Srl
Via Moglia, 33
12062 Cherasco (Cn) - Italy
Tel. +39 0172 427311
Fax +39 0172 495437
C.F./R.I./P.IVA/V.A.T.: IT 02469390047
Cap. Soc. € 255.000 - REA CN-178422
CCIAA
info@mtmhydro.it
PEC: mtmhydro@multipec.it
www.mtmhydro.it

2018/01/01

Tehnički podaci



Električni priključak			
Napon	V	230	400
Frekvencija	Ph/Hz	1/50	3/50
Potrošnja energije	W	400	
Zaštita		IPX4	
Okolni uvjeti			
Temperatura	°C	-10...40	
Vlažnost zraka	%	10...80	
Emisija buke			
Razina zvučnog tlaka L _{pA}	dB(A)	63	
Dimenzije			
Duljina	mm	1092	
Širina	mm	531	
Visina	mm	1094	
Težina	kg	70	

 Pre prve upotrebe Vašeg uređaja pročitajte ove originalno uputstvo za rad, postupajte prema njemu i sačuvajte ga za kasniju upotrebu ili za sledećeg vlasnika.

Pregled sadržaja

Zaštita čovekove okoline	SR	1
Sigurnosne napomene	SR	1
Stavljanje u pogon	SR	1
Rukovanje	SR	2
Postavke	SR	2
Nakon upotrebe	SR	2
Održavanje i nega	SR	2
Garancija	SR	3
Pribor i rezervni delovi	SR	3
Transport	SR	3
Skladištenje	SR	3
Izjava o usklađenosti sa propisima EU	SR	4
Tehnički podaci	SR	4

Zaštita čovekove okoline

	Ambalaža se može ponovo preraditi. Molimo Vas da ambalažu ne bacate u kućne otpatke nego da je dostavite na odgovarajuća mesta za ponovnu preradu.
	Stari uređaji sadrže vredne materijale sa sposobnošću recikliranja i treba ih dostaviti za ponovnu preradu. Baterije, ulje i slične materije ne smeju dospeti u čovekovu okolinu. Stoga Vas molimo da stare uređaje odstranjujete preko primerenih sabirnih sistema.

Napomene o sastojcima (REACH)

Aktuelne informacije o sastojcima možete pronaći na stranici:

www.kaercher.com/REACH

Sigurnosne napomene

Općenito

Da biste sprečili opasnosti po ljude, životinje i imovinu, pre upotrebe uređaja obavezno pročitajte i uvažite sledeće dokumente:

- uputstvo za rad
- sve sigurnosne napomene
- odgovarajuće državne zakonske propise zakonodavca

Pri radu ovog uređaja u režimu za samoposluživanje njegov se vlasnik mora pobrinuti za to da se korisniku jasno vidljivim natpisima skrene pažnja na

- mogućim opasnostima,
- sigurnosnim uređajima,
- rukovanju uređajem.

Rukovanje

Deca starija od 8 godina i osobe sa smanjenim fizičkim, senzornim ili mentalnim mogućnostima opažanja ili s ograničenim iskustvom i znanjem smeju koristiti ovaj uređaj samo uz nadzor ili ako su upućene u to kako sigurno koristiti uređaj kao i u eventualne povezane opasnosti. Deca ne smeju da se igraju s

uređajem. Deca ne smeju obavljati poslove održavanja i čišćenja uređaja bez nadzora. Područje oko mašine uvek održavati čistim i obezbediti da pod ne bude zaprljan i/ili uprljan uljem ili mašću.

Ponašanje u slučaju opasnosti

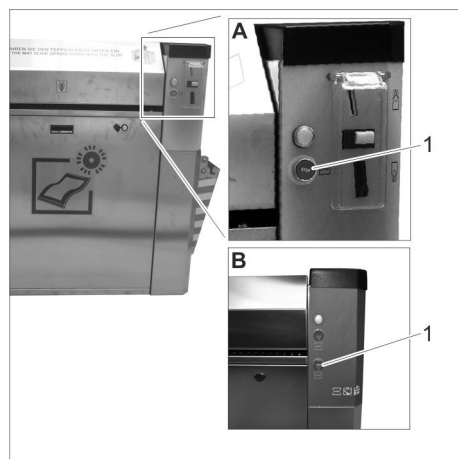

- A Uređaj sa ubacivanjem kovanica
 B Uređaj sa tasterom za pokretanje
 1 Taster „STOP“

→ U slučaju nužde pritisnuti taster "STOP".

Stepeni opasnosti

⚠ OPASNOST

Napomena koja ukazuje na neposredno preteću opasnost koja dovodi do teških telesnih povreda ili smrti.

⚠ UPOZORENJE

Napomena koja ukazuje na eventualno opasnu situaciju koja može dovesti do teških telesnih povreda ili smrti.

⚠ OPREZ

Napomena koja ukazuje na eventualno opasnu situaciju, koja može izazvati lakše telesne povrede.

PAŽNJA

Napomena koja ukazuje na eventualno opasnu situaciju koja može izazvati materijalne štete.

Simboli na uređaju

⚠ OPASNOST

Opasnost od električnog napona!



Namensko korišćenje

Ovaj uređaj služi za čišćenje patosnica u motornim vozilima. Patosnice mogu da budu izrađene od gume ili tekstila. Prljavština se sa patosnice uklanja pomoću rotirajuće valjkaste četke i sakuplja se u posudi za prljavštinu. Zabranjen je rad u područjima u kojima pretili opasnost od eksplozija. Tokom rada sva vrata moraju da budu zatvorena, a svi poklopci postavljeni. Ovaj uređaj je prikladan za profesionalnu primenu.

Stavljanje u pogon

Uključivanje uređaja

→ Uključiti napajanje na objektu.



- 1 Brava
 2 Oplata

→ Otvoriti brave.
 → Skinuti poklopac.

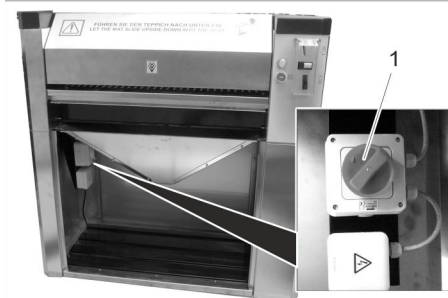

- 1 Glavni prekidač

→ Glavni prekidač okrenuti u položaj "1".
 → Postavite poklopac.

Zakretanje podloge prema gore (opcija)

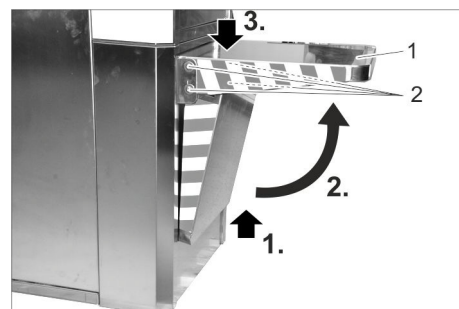

- 1 Podloga
 2 Zavrtnj

→ Podlogu povući prema gore, zakrenuti i pritisnuti prema dole dok se ne uglati.
 → Sva 4 zavrtnja čvrsto pritegnuti, kako se podloga više ne bi mogla zakretati prema dole.

Rukovanje

Komandni elementi

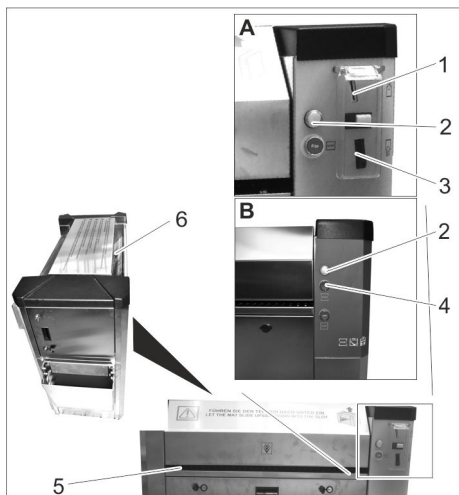

- A Uređaj sa ubacivanjem kovanica
B Uređaj sa tasterom za pokretanje
- 1 Ubacivanje kovanica
 - 2 Indikator
 - 3 Vraćanje kovanica
 - 4 Taster za pokretanje
 - 5 Otvor za uvlačenje patosnice
 - 6 Otvor za izbacivanje patosnice

Čišćenje patosnice



Uređaj sa ubacivanjem kovanica:

- Ubaciti novčić u otvor za ubacivanje kovanica. Uređaj se pokreće.



Uređaj sa tasterom za pokretanje:

- Pritisnuti taster za pokretanje. Uređaj se pokreće.



- Okrenuti prema dole onu stranu patosnice koja treba da se očisti.



- Patosnicu gurnuti u otvor za uvlačenje patosnice i čvrsto držati.

- Pustiti da uređaj više puta uvuče patosnicu, povući je nazad i okrenuti sve dok svi delovi patosnice ne budu očišćeni.

- Izvući patosnicu iz uređaja.

Napomena:

Ako se patosnicaпусти, ona će proći kroz uređaj i biće izbačena kroz otvor za izbacivanje patosnice.

Postavke

Podešavanje vremena rada

Napomena:

Podesivo vreme rada važi kod ubacivanja jednog od sledećih novčića:

- 50 eurocenti
- 50 britanskih novčića
- 1 švajcarski franak
- 1 poljski zlot
- 5 norveških kruna

- Skinuti poklopac (pogledati "Održavanje i nega/Radovi na održavanju/Skidanje poklopca").

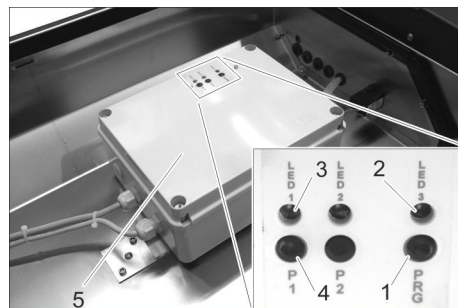

- 1 Taster „PRG“
- 2 LED 3
- 3 LED 1
- 4 Taster „P1“
- 5 Upravljanje

- Pritisnuti taster "PRG" i zadržati, sve dok ne svetli LED 3.

Aktiviran je način rada za podešavanje.

Napomena:

Način rada za podešavanje se završava ako se u roku od 10 sekundi ne pritisne nijedan taster.

Podešavanje počinje sa vremenom rada od 0 sekundi.

Maksimalno vreme rada je 10 minuta. Ako je postignuto ovo podešavanje, LED 1 brzo treperi.

- Nakratko pritisnuti taster "P1". LED 1 brzo treperi, a vreme rada se povećava za 5 sekundi.
- Dugo pritisnuti taster "P1". LED 1 sporo treperi, a vreme rada se povećava za 30 sekundi.
- Željeno vreme rada podesiti ponovljenim pritiskanjem tastera "P1".
- Za potvrdu podešenog vremena rada pritisnuti taster "PRG" sve dok LED 3 ne počne brzo da treperi: Vreme rada je sačuvano.

Nakon upotrebe

- Glavni prekidač postavite u položaj "0".

Održavanje i nega

⚠ OPASNOST

Opasnost od povreda usled nehotičnog pokretanja uređaja i strujnog udara.

- Pre početka radova na održavanju i nezi glavni prekidač okrenuti u položaj "0" i osigurati ga od ponovnog uključivanja.

Svakodnevno

- Kod uređaja sa ubacivanjem kovanica: Isprazniti kasetu za kovanice (pogledati "Radovi na održavanju").
- Isprazniti posudu za prljavštinu (pogledati "Radovi na održavanju").
- Proveriti opšte stanje uređaja.
- Zameniti oštećene delove.

Sedmično

- Ukloniti prljavštinu na otvoru za izbacivanje patosnica.
- Očistite uređaj.

Na svakih 500 ciklusa

- Brave podmazati uljem male viskoznosti (Caramba, WD 40).

Na svakih 8000 ciklusa

- Zameniti četku (pogledati "Radovi na održavanju").

Radovi na održavanju

Pražnjenje kasete za kovanice



- 1 Vrata
- 2 Brava
- 3 Kasetu za kovanice

- Otvoriti vrata.

- Izvaditi i isprazniti kasetu za kovanice.

Skidanje prednjeg poklopca



- 1 Brava
- 2 Oplata

- Otvoriti brave.

- Skinuti poklopac.

Pražnjenje posude za prljavštinu

- Skinuti prednji poklopac (pogledati iznad).



- 1 Posuda za prljavštinu (nije u obimu isporuke)

- Izvaditi i isprazniti posudu za prljavštinu.

- Ponovo postaviti posudu za prljavštinu.

- Vratite poklopac i blokirajte ga.

Skidanje poklopca

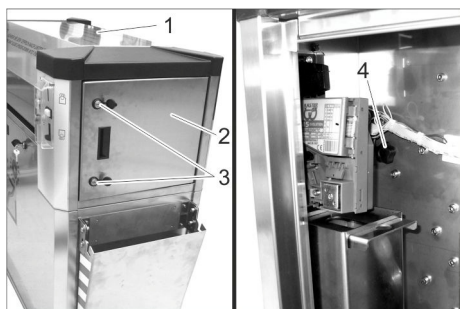

- 1 Poklopac
- 2 Vrata
- 3 Brava
- 4 Zavrtnaj sa zvezdastom glavom

- ➔ Otvoriti brave.
- ➔ Otvoriti vrata.
- ➔ Odviti zavrtnaj sa zvezdastom glavom.
- ➔ Ponovite postupak na drugoj strani uređaja.
- ➔ Skinite poklopac.

Zamena četke

- ➔ Skinuti poklopac (pogledati "Održavanje i nega/Radovi na održavanju/Skidanje poklopca").

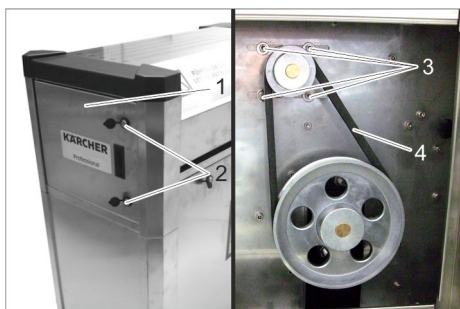

- 1 Vrata
- 2 Brava
- 3 Zavrtnaj
- 4 Klinasti remen

- ➔ Otvoriti vrata.
- ➔ Otpustiti 4 zavrtnja.
- ➔ Ukloniti klinasti remen.
- ➔ Skinuti prednji poklopac (pogledati "Održavanje i nega/Radovi na održavanju/Skidanje prednjeg poklopca").



- 1 Levak
- 2 Posuda za prljavštinu

- ➔ Izvadite posudu za prljavštinu.
- ➔ Izvući levak.

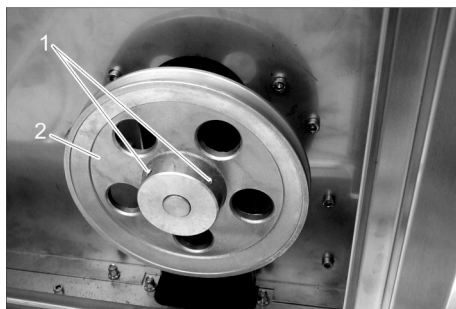

- 1 Zavrtnaj
- 2 Remenica

- ➔ Otpustiti 2 zavrtnja.
- ➔ Skinuti remenicu.

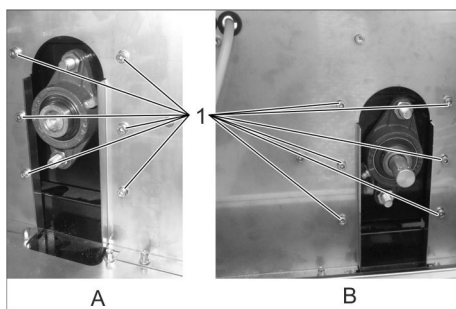

- A Desna strana
- B Leva strana
- 1 Zavrtnaj

- ➔ Odviti 12 zavrtnjeva.

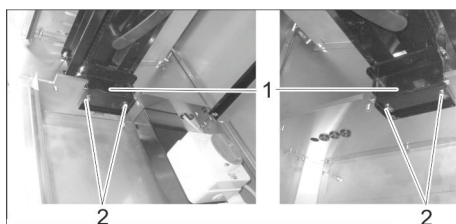

- 1 Držač
- 2 Zavrtnaj
- 3 Valjkasta četka

- ➔ Odvijte 4 zavrtnja.
- ➔ Podići valjkastu četku.
- ➔ Skinuti držače.
- ➔ Izvaditi prihvatnik sa valjkastim četkama.

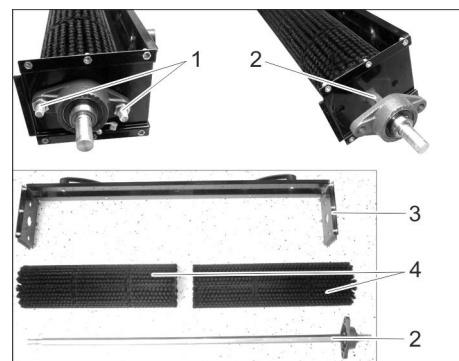

- 1 Zavrtnaj
- 2 Vratilo
- 3 Držač
- 4 Valjkasta četka

- ➔ Odvijte 2 zavrtnja.
- ➔ Izvaditi vratilo.
- ➔ Skinuti valjkaste četke.
- ➔ Ponovo sastaviti obrnutim redosledom sa novim valjkastim četkama.

Garancija

U svakoj zemlji važe garantni uslovi koje je izdala naša nadležna distributivna organizacija. Eventualne smetnje na priboru za vreme trajanja garancije otklanjamo besplatno, ukoliko je uzrok greška u materijalu ili proizvodnji. U slučaju koji podleže garanciji obratite se sa potvrdom o kupovini Vašem prodavcu ili najbližjoj ovlašćenoj servisnoj službi.

Pribor i rezervni delovi

Koristite samo originalni pribor i originalne rezervne delove, oni pružaju garanciju za bezbedan i nesmetan rad uređaja. Informacije o priboru i rezervnim delovima možete pronaći na www.kaercher.com.

Transport

⚠ OPREZ

Opasnost od povreda i oštećenja! Prilikom transporta pazite na težinu uređaja.

- ➔ Prilikom transporta vozilima osigurajte uređaj od klizanja i nakretanja u skladu sa odgovarajućim važećim propisima.

Skladištenje

⚠ OPREZ

Opasnost od povreda i oštećenja! Pri skladištenju imajte u vidu težinu uređaja.

Izjava o usklađenosti sa propisima EU

Ovim izjavljujemo da ovde opisana mašina po svojoj koncepciji i načinu izrade, sa svim njenim modelima koje smo izneli na tržište, odgovara osnovnim zahtevima dole navedenih propisa Evropske Zajednice o sigurnosti i zdravstvenoj zaštiti. Ova izjava prestaje da važi ako se bez naše saglasnosti na mašini izvedu bilo kakve promene.

Proizvod: AT, AT Fp
AWT, AWT Fp
PT, PT Fp
SB F M80, SB F M80 S
SB F M80 3, SB F M80 3 S
SB F M80 Sm
SB F M80 Sm S

Tip: 1.534-xxx

Odgovarajuće EU-direktive:

2006/42/EZ (+2009/127/EZ)

2014/30/EU

2014/35/EU

Opunomoćenici za izradu dokumentacije:

 Ing. Marco Costamagna
Amministratore Delegato - CEO

 Gianmarco Sfriso
Quality Manager

MTM Hydro Srl
Via Moglia, 33
12062 Cherasco (Cn) - Italy
Tel. +39 0172 427311
Fax +39 0172 495437
C.F./R.I./P.IVA/V.A.T.: IT 02469390047
Cap. Soc. € 255.000 - REA CN-178422
CCIAA
info@mtmhydro.it
PEC: mtmhydro@multipec.it
www.mtmhydro.it

2018/01/01

Tehnički podaci

Električni priključak			
Napon	V	230	400
Frekvencija	Ph/Hz	1/50	3/50
Potrošnja energije	W	400	
Stepen zaštite		IPX4	
Okolni uslovi			
Temperatura	°C	-10...40	
Vlažnost vazduha	%	10...80	
Emisija buke			
Nivo zvučnog pritiska L _{pA}	dB(A)	63	
Dimenzije			
Dužina	mm	1092	
Širina	mm	531	
Visina	mm	1094	
Težina	kg	70	

 Преди първото използване на Вашия уред прочетете това оригинално инструкция за работа, действайте според него и го запазете за по-късно използване или за следващия притежател.

Съдържание

Опазване на околната среда	BG	1
Указания за безопасност. . . .	BG	1
Пускане в експлоатация	BG	1
Обслужване	BG	2
Настройки	BG	2
Сваляне от експлоатация . . .	BG	2
Поддръжка и грижи	BG	2
Гаранция.	BG	3
Принадлежности и резервни части	BG	3
Транспорт	BG	3
Съхранение	BG	3
ЕС Декларация за съответствие	BG	4
Технически данни	BG	4

Опазване на околната среда

	Опаковъчните материали могат да се рециклират. Моля не хвърляйте опаковките при домашните отпадъци, а ги предайте на вторични суровини с цел повторна употреба.
	Старите уреди съдържат ценни материали, подлежащи на рециклиране, които могат да бъдат употребени повторно. Батерии, масла и подобни на тях не бива да попадат в околната среда. Поради това моля отстранявайте старите уреди, използвайки подходящи за целта системи за събиране.

Указания за съставките (REACH)
Актуална информация за съставките ще намерите на:

www.kaercher.com/REACH

Указания за безопасност

Общи положения

За да се избегнат опасности за хора, животни и предмети, преди експлоатацията на уреда задължително прочетете и спазвайте следните документи:

- упътването за работа
- всички указания за безопасност
- съответните национални разпоредби на законодателя

При режим самостоятелно обслужване потребителят трябва да се грижи за това, използващите инсталацията лица да бъдат информирани с помощта на указателни табелки за

- възможните опасности,
- предпазните приспособления,
- обслужването на уреда.

Обслужване

Този уред може да се използва от деца над 8 години и от лица с ограничени физически, сензорни или умствени способ-

ности или с липса на опит и познания, ако те бъдат под надзор или ако са получили инструкции за безопасното използване на уреда и свързаните с него опасности. Децата не бива да играят с уреда. Почистването и поддръжката от страна на потребителя не бива да се извършват от деца без надзор.

Винаги поддържайте зоната около машината чиста и се уверявайте, че подът не е замърсен и/или изцапан с масло или грес.

Поведение при аварии

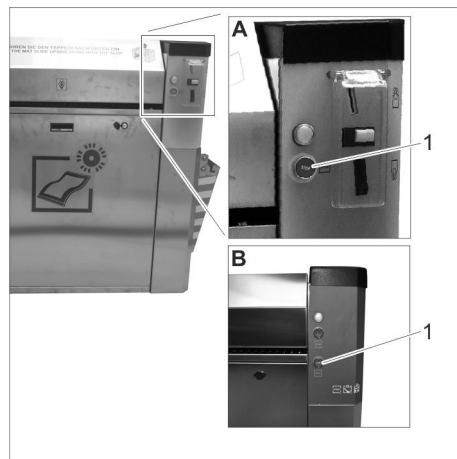

A Уред със зареждане на монети

B Уред със стартов бутон

1 Бутон „СТОП“

→ В случай на авария натиснете бутон „СТОП“.

Степени на опасност

⚠ ОПАСНОСТ

Указание за непосредствено грозяща опасност, която води до тежки телесни наранявания или до смърт.

⚠ ПРЕДУПРЕЖДЕНИЕ

Указание за възможна опасна ситуация, която може да доведе до тежки телесни наранявания или до смърт.

⚠ ПРЕДПАЗЛИВОСТ

Указание за възможна опасна ситуация, която може да доведе до леки наранявания.

ВНИМАНИЕ

Указание за възможна опасна ситуация, която може да доведе до материални щети.

Символи на уреда



⚠ ОПАСНОСТ

Опасност поради електрическо напрежение!

Употреба по предназначение

Този уред служи за почистване на постелки на автомобили. Постелките могат да бъдат гумени или текстилни. Мръсотията се премахва от постелката с въртящ се валец с четка и се събира в резервоар за отпадъци.

Забранена е експлоатация в зони, в които има опасност от експлозии.

При работа всички врати трябва да са затворени и всички капаци поставени.

Този уред е подходящ за промишлена употреба.

Пускане в експлоатация

Включване на уреда

→ Включете предоставеното от клиента захранване с напрежение.



1 Ключалка

2 Капак

→ Отворете ключалките.

→ Свалете капака.

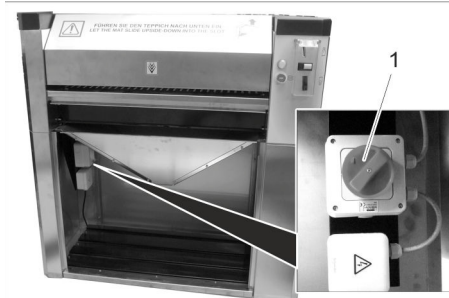

1 Главен ключ

→ Завъртете главния прекъсвач на позиция „1“.

→ Поставете покритието.

Завъртете нагоре поставката (опция)

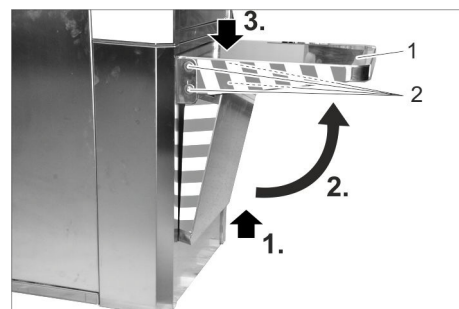

1 Поставка

2 Винт

→ Изтеглете поставката нагоре, завъртете нагоре и притиснете надолу, докато се фиксира.

→ Затегнете здраво всички 4 винта, за да не може поставката да се завърта повече надолу.

Обслужване

Обслужващи елементи

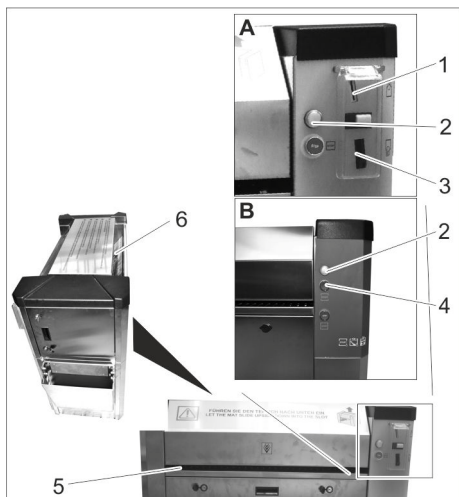

- A Уред със зареждане на монети
B Уред със стартов бутон
1 Отвор за пускане на монети
2 Контролна лампа
3 Връщане на монети
4 Стартов бутон
5 Отвор за поставяне на постелки
6 Отвор за излизане на постелки

Почистване на постелка



Уред със зареждане на монети:

- Пуснете монета в отвора за пускане на монети. Уредът стартира.



Уред със стартов бутон:

- Натиснете стартовия бутон. Уредът стартира.



- Завъртете надолу почистватата страна на постелката.



- Поставете постелката в отвора за поставяне и я фиксирайте.

- Оставете постелката да навлезе няколко пъти в уреда, изтеглете и завъртете, докато всички места по постелката са почистени.

- Извадете постелката от уреда.

Указание:

Ако постелката се освободи, уредът я обръща и тя излиза през отвора за излизане на постелки.

Настройки

Настройка време за работа

Указание:

Възможното за настройване време за работа важи при пускането на една от следните монети:

- 50 евроцента
- 50 британски пенса
- 1 швейцарски франк
- 1 полска злота
- 5 норвежки крони

- Свалете капака (вижте "Поддръжка и грижи/Сваляне на капака").

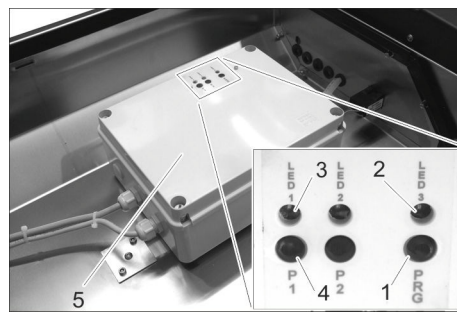

- 1 Бутон „PRG“
2 СВЕТОДИОД 3
3 СВЕТОДИОД 1
4 Бутон „P1“
5 Управление
- Натиснете и задръжте бутон „PRG“, докато светне светодиод 3. Режимът на работа Настройка е активиран.

Указание:

Режимът на работа Настройка приключва, ако в продължение на 10 секунди не е бил натиснат нито един бутон.

Настройката започва с време за работа от 0 секунди.

Максималното време за работа е 10 минути. Ако тази настройка е достигната, светодиод 1 мига бързо.

- Натиснете за кратко бутон „P1“. Светодиод 1 мига бързо и времето за работа се увеличава с 5 секунди.

- Натиснете продължително бутон „P1“.

Светодиод 1 мига бавно и времето за работа се увеличава с 30 секунди.

- Настройте желаното време за работа чрез повтарящо се натискане на бутон „P1“.

- За потвърждение на настроеното време за работа натиснете бутон „PRG“, докато светодиод 3 замига бързо: Времето за работа е запаметено.

Сваляне от експлоатация

- Поставете главния прекъсвач на „0“.

Поддръжка и грижи

⚠ ОПАСНОСТ

Опасност от нараняване поради включващ се непреднамерено уред и от електрически удар.

- Преди началото на всякакви работи по поддръжката и грижите завъртете главния прекъсвач на „0“ и осигурете срещу повторно включване.

Ежедневно

- При уред със зареждане на монети: Изпразнете касетата за монети (вижте „Дейности по поддръжката“).
- Изпразване на резервоара за отпадъци (вижте „Дейности по поддръжката“).
- Проверете общо състоянието на уреда.
- Оставете да се направи смяна на повредени части.

Ежеседмично

- Отстраняване на мръсотията на отвора за излизане на постелки.
- Почистете уреда.

На всеки 500 цикъла

- Смажете ключалките с проникващо масло (Caramba, WD 40).

На всеки 8000 цикъла

- Смяна на четките (вижте „Дейности по поддръжката“).

Дейности по поддръжката

Изпразване на касетата за монети



- 1 Врата
2 Ключалка
3 Касета за монети

- Отворете вратата.
- Извадете и изпразнете касетата за монети.

Свалете предния капак



- 1 Ключалка
2 Капак

- Отворете ключалките.
- Свалете капака.

Изпразнете резервоара за отпадъци

- Свалете предния капак (вижте по-горе).



- 1 Резервоар за отпадъци (не се съдържат в обема на доставка)
- Свалете и изпразнете резервоара за отпадъци.

- Поставете отново резервоара за отпадъци.
- Поставете капака и го блокирайте.

Сваляне на капака

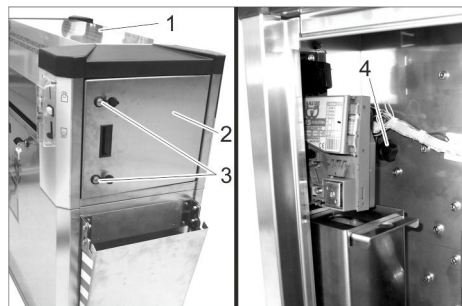

- 1 Капак
- 2 Врата
- 3 Ключалка
- 4 Болт със звездообразна дръжка

- Отворете ключалките.
- Отворете вратата.
- Развийте болта със звездообразна дръжка.
- Повторете операцията на другата страна на уреда.
- Да се сваля капака.

Смяна на четката

- Сваляте капака (вижте "Поддръжка и грижи/Сваляне на капака").

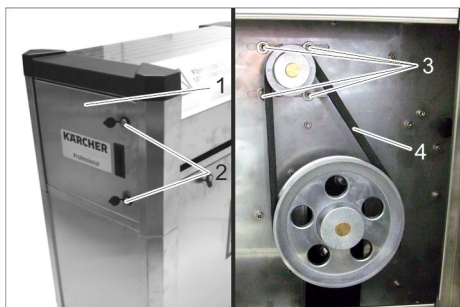

- 1 Врата
- 2 Ключалка
- 3 Винт
- 4 Клинови ремъци

- Отворете вратата.
- Развийте 4 болта.
- Отстранете клиновия ремък.
- Сваляте предния капак (вижте „Грижи и поддръжка/Дейности по поддръжката/Сваляне на предния капак“).



- 1 Фуния
- 2 Резервоар за отпадъци

- Сваляте резервоара за отпадъци.
- Извадете фунията.

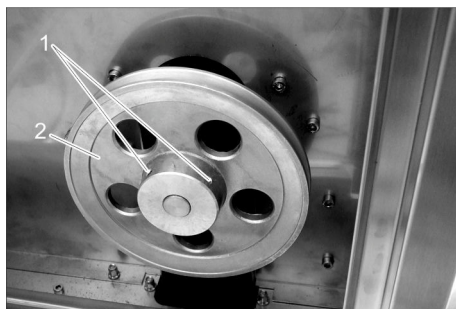

- 1 Винт
- 2 Ремъчна шайба

- Развийте 2 болта.
- Извадете ремъчната шайба.

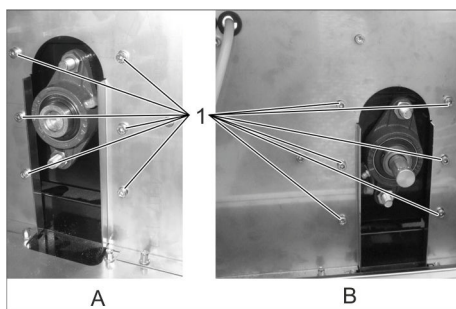

- A Дясна страна
B Лява страна
1 Винт

- Развийте 12 болта.

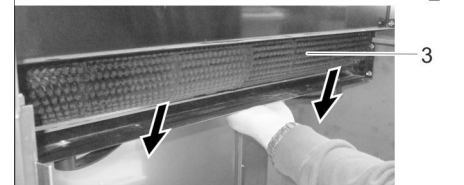
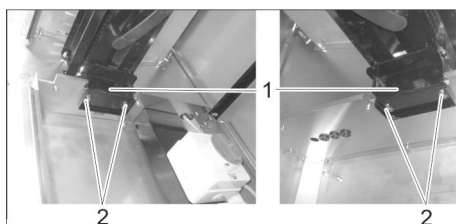

- 1 Държач
- 2 Винт
- 3 Валяк с четка

- Развийте 4 болта.
- Повдигнете валика с четка.
- Сваляте държачите.
- Извадете подложката с валика с четка.

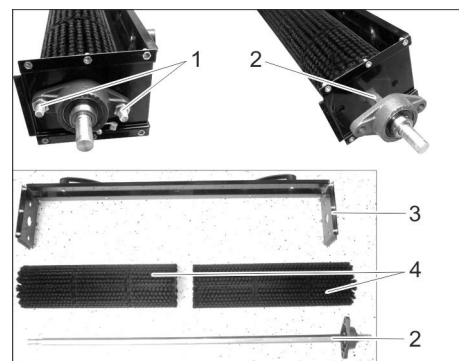

- 1 Винт
- 2 Вал
- 3 Носач
- 4 Валяк с четка

- Развийте 2 болта.
- Извадете вала.
- Сваляте валиците с четка.
- Сглобете отново с нови валици с четка в обратна последователност.

Гаранция

Във всяка страна са валидни издадените от оторизирания ни дистрибутор гаранционни условия. Евантуални повреди на Вашите принадлежности ще отстраним в рамките на гаранционния срок безплатно, ако се касае за дефект в материалите или при производство. В случай, че трябва да предявите правото си на използване на гаранция се обърнете към специализираната търговска мрежа или към най-близкия Ви оторизиран сервиз, като представите и документите за покупката.

Принадлежности и резервни части

Използвайте само оригинални аксесоари и оригинални резервни части, по този начин осигурявате безопасната и безпроблемна експлоатация на уреда. Можете да намерите информация за аксесоари и резервни части на www.kaercher.com.

Транспорт

⚠ ПРЕДПАЗЛИВОСТ

Опасност от нараняване и повреда!
При транспорт имайте пред вид теглото на уреда.

- При транспорт в автомобили осигурявайте уреда съгласно валидните директиви против плъзгане и преобръщане.

Съхранение

⚠ ПРЕДПАЗЛИВОСТ

Опасност от нараняване и повреда!
При съхранение имайте пред вид теглото на уреда.

ЕС Декларация за съответствие

С настоящото декларираме, че цитираната по-долу машина съответства по концепция и конструкция, както и по начин на производство, прилаган от нас, на съответните основни изисквания за техническа безопасност и безвредност на Директивите на ЕС. При промени на машината, които не са съгласувани с нас, настоящата декларация губи валидност.

Продукт: AT, AT Fp
AWT, AWT Fp
PT, PT Fp
SB F M80, SB F M80 S
SB F M80 3, SB F M80 3 S
SB F M80 Sm
SB F M80 Sm S

Тип: 1.534-xxx

Намиращи приложение Директиви на ЕС:

2006/42/EO (+2009/127/EO)

2014/30/EC

2014/35/EC

Пълномощник по документацията:

 Ing. Marco Costamagna
Amministratore Delegato - CEO

 Gianmarco Sire
Quality Manager

MTM Hydro Srl
Via Moglia, 33
12062 Cherasco (Cn) - Italy
Tel. +39 0172 427311
Fax +39 0172 495437
C.F./R.I./P.IVA/V.A.T.: IT 02469390047
Cap. Soc. € 255.000 - REA CN-178422
CCIAA
info@mtmhydro.it
PEC: mtmhydro@multipec.it
www.mtmhydro.it

2018/01/01

Технически данни



Електрическо захранване			
Напрежение	V	230	400
Честота	Ph/Hz	1/50	3/50
Консумирана мощност	W	400	
Вид защита		IPX4	
Околни условия			
Температура	°C	-10...40	
Влажност на въздуха	%	10...80	
Шумни емисии			
Ниво на звука L _{pA}	dB(A)	63	
Размери			
Дължина	mm	1092	
Широчина	mm	531	
Височина	mm	1094	
Тегло	kg	70	

 Enne sesadme esmakordset kasutuselevõttu lugege läbi algupärane kasutusjuhend, toimige sellele vastavalt ja hoidke see hilisema kasutamise või uue omaniku tarbeks alles.

Sisukord

Keskkonnakaitse	ET	1
Ohutusälased märkused	ET	1
Kasutuselevõtt	ET	1
Käsitsemine	ET	2
Seadistused	ET	2
Kasutuselt võtmine	ET	2
Tehnohooldus ja korrashoid	ET	2
Garantii	ET	3
Lisavarustus ja varuosad	ET	3
Transport	ET	3
Hoiulepanek	ET	3
ELi vastavusdeklaratsioon	ET	4
Tehnilised andmed	ET	4

Keskkonnakaitse

	Pakendmaterjalid on taaskasutatavad. Palun ärge visake pakendeid majapidamisprahi hulka, vaid suunake need taaskasutusse.
	Vanad seadmed sisaldavad taaskasutatavaid materjale, mis tuleks suunata taaskasutusse. Patareid, õli ja muud sarnased ained ei tohi jõuda keskkonda. Seetõttu palume vanad seadmed likvideerida vastavate kogumissüsteemide kaudu.

Märkusi koostisainete kohta (REACH)
Aktuaalse info koostisainete kohta leiate aadressilt:
www.kaercher.com/REACH

Ohutusälased märkused

Üldist

Ohtude vältimiseks inimestele, loomadele ja varale tuleb enne seadme kasutuselevõtmist kindlasti läbi lugeda ja järgida järgmisi dokumente:

- kasutusjuhendit
 - kõiki ohutusälaseid märkusi
 - seadusandja vastavaid riiklikke eeskirju
- Iseteenindusrežiimis peab käitaja hoolitsema selle eest, et kasutajaid teavitataks hästi nähtavate infosiltidega järgmistest olukordadest:
- kirjeldusi võimalikest ohtudest,
 - turvaseadistest,
 - seadme kasutamise kohta.

Käsitsemine

Seadet võivad kasutada vähemalt 8 aastased lapsed ning vähenenud füüsiliste, sensoorsete või vaimsete võimetega inimesed või inimesed, kellel puuduvad vastavad kogemus ja teadmised, kui nende üle on järelevalve või kui neile on õpetatud seadme ohutut kasutamist ja räägitud seadme kasutamisega kaasnevatest ohtudest. Lapsed ei tohi sedamega mängida. Ilma järelevalveta ei tohi lapsed seadet puhastada ja hooldada.

Hoidke masina ümbrus alati puhtana ja jälgige, et põrand ei oleks must ja/ või et sinna ei oleks sattunud õli või määret.

Hädaolukorras käitumine

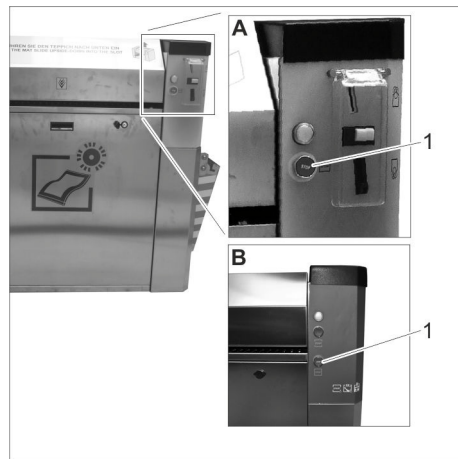

- A Mündipiluga seade
B Stardiklahviga seade
1 „STOP“-nupp

→ Hädaolukorras vajutage nuppu „STOP“.

Ohuastmed

⚠ OHT
Osutab vahetult ähvardavale ohule, mis võib põhjustada tõsiseid kehavigastusi või lõppeda surmaga.

⚠ HOIATUS
Osutab võimalikule ohtlikule olukorrale, mis võib põhjustada tõsiseid kehavigastusi või lõppeda surmaga.

⚠ ETTEVAATUS
Viide võimalikule ohtlikule olukorrale, mis võib põhjustada kergeid vigastusi.

TÄHELEPANU
Viide võimalikule ohtlikule olukorrale, mis võib põhjustada materiaalselt kahju.

Seadmel olevad sümbolid

⚠ OHT
Elektripingest lähtuv oht!

Sihipärane kasutamine

See seade on sõiduki jalamattide puhastamiseks. Matid võivad olla kummist või tekstiilist. Mustus pühitakse matilt kokku pöörleva harja abil ja kogutakse mustuse anumasse.

Plahvatusohtlikes piirkondades kasutamine on keelatud.

Töötamise ajal peavad kõik ukсед olema suletud ja kõik katted peale pandud. Seade sobib professionaalseks kasutamiseks.

Kasutuselevõtt

Seadme sisselülitamine

→ Lülitage sisse voolutoide.



- 1 Lukk
2 Kate

→ Avage lukud.
→ Võtke kate ära.



- 1 Pealüliti

→ Pöörake pealüliti asendisse „1“.
→ Pange kate kohale.

Kallutage alus (valikul) üles

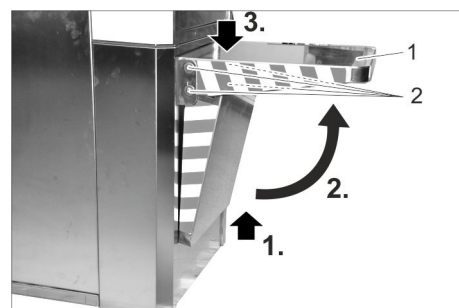

- 1 Alus
2 Kruvi

→ Tõmmake alus üles, kallutage ülespoole ja klõpsake allapoole suunaga kinni.
→ Keerake kõik 4 kruvi kinni, et alus ei saaks enam allapoole kalduda.

Käsitsemine

Teeninduselemendid

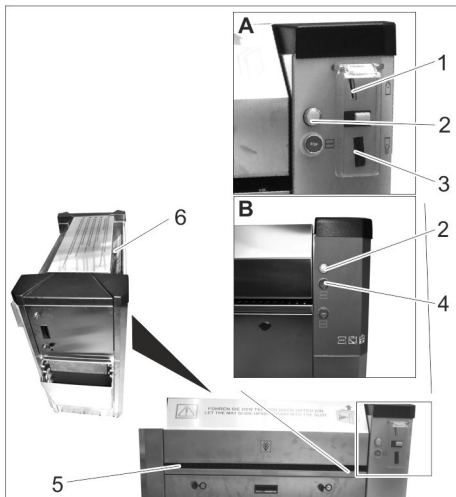

- A Mündipiluga seade
- B Stardiklahviga seade
- 1 Mündi sisestamine
- 2 Märkutuli
- 3 Münditagastus
- 4 Stardiklahv
- 5 Mati sisestamine
- 6 Mati väljastamine

Mati puhastamine



Mündipiluga seade:

- Laske münt mündiavasse. Seade käivitub.



Stardiklahviga seade:

- Vajutage stardiklahvi. Seade käivitub.



- Pöörake mati puhastamist vajav pool allapoole.



- Lükake matt mati sisestusse ja hoidke kinni.
- Laske masinal matti mitu korda sisse tõmmata, tõmmake see tagasi ja pöörake ringi, kuni matt on üleni puhas.
- Võtke matt seadmest välja.

Märkus:

Kui te mati lahti lasete, liigub see seadmesse ja väljastatakse mati väljastamise kaudu.

Seadistused

Töötamise aja seadistamine

Märkus:

Seadistatav töötamise aeg kehtib järgmiste müntide sisestamisel:

- 50 euro senti
- 50 Briti penni
- 1 Šveitsi frank
- 1 Poola zlott
- 5 Norra krooni

- Võtke kaas maha (vt „Hooldus ja hooldustööd/ Kaane mahavõtmine“).

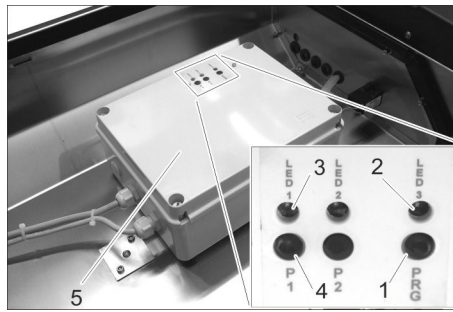

- 1 „PRG“ nupp
- 2 LED 3
- 3 LED 1
- 4 „P1“ nupp
- 5 Juhtimine

- Vajutage nupp „PRG“ ja hoidke seda all, kuni süttib LED 3. Töörežiimi seadistamine on aktiveeritud.

Märkus:

Töörežiimi seadistus lõppeb, kui 10 sekundi jooksul ei ole ühtegi nuppu vajutatud. Seadistus hakkab tööle tööajaga 0 sekundit.

Maksimaalne tööaeg on 10 minutit. Kui see seadistus on saavutatud, hakkab LED 1 kiiresti vilkuma.

- Vajutage korraks nuppu „P1“. LED 1 hakkab kiiresti vilkuma ja tööaeg pikeneb 5 sekundi võrra.
- Vajutage pikalt nuppu „P1“. LED 1 vilgub aeglaselt ja tööaeg pikeneb 30 sekundi võrra.
- Soovitud tööaega saab seadistada vajutades korduvalt nupule „P1“.
- Seadistatud tööaja kinnitamiseks vajutage nuppu „PRG“, kuni LED 3 hakkab kiiresti vilkuma: Tööaeg on salvestatud.

Kasutuselt võtmine

- Pange pealüliti asendisse „0“.

Tehnohooldus ja korrashoid

⚠ OHT

Vigastuste oht tahtmatult tööle hakanud seadme ja elektrilöögi tõttu.

- Enne mistahes hooldustöödega alustamist peab pealüliti pöörama asendisse „0“ ja kindlustama seadme selle taaskäivitumise vastu.

Iga päev

- Mündipiluga seadme korral: Tühjendage mündikassett (vt „Hooldustööd“).
- Tühjendage mustusekogumise anum (vt „Hooldustööd“).
- Kontrollige seadme üldist seisukorda.
- Vahetage kahjustatud osad välja.

Kord nädalas

- Eemaldage mustus mati väljastusest.
- Puhastage masin.

Iga 500 tsükli järel

- Määrige lukkusid roomava õliga (Caramba, WD 40).

Iga 8000 tsükli järel

- Vahetage hari (vt „Hooldustööd“).

Hooldustööd

Mündisahtli tühjendamine



- 1 Uks
- 2 Lukk
- 3 Mündsahtel

- Avage uks.

- Tõmmake mündsahtel välja ja tühjendage.

Eesmise kate eemaldamine



- 1 Lukk
- 2 Kate

- Avage lukud.

- Võtke kate ära.

Mustuse anuma tühjendamine

- Eemaldage eesmine kate (vt ülal).



- 1 Mustusemahuti (ei sisaldu tarnekomplektis)

- Võtke mustuse anum välja ja tühjendage.

- Pange mustuse anum oma kohale tagasi.

- Pange kate kohale ja lukustage.

Katte mahavõtmine

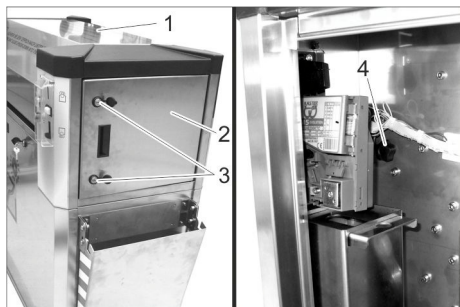

- 1 Kaas
- 2 Uks
- 3 Lukk
- 4 Tähtkruvi

- Avage lukud.
- Avage uks.
- Keerake tähikpeakruvi välja.
- Korrake protseduuri seadme teisel küljel.
- Võtke kaas ära.

Harja vahetamine

- Võtke kaas maha (vt „Hooldus ja hooldustööd/ Kaane mahavõtmine“).

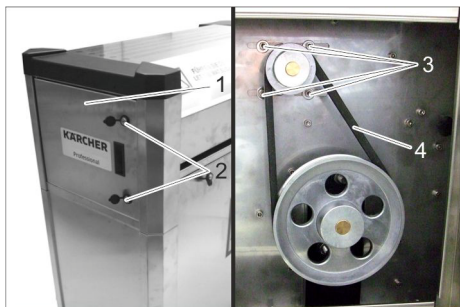

- 1 Uks
- 2 Lukk
- 3 Kruvi
- 4 Kiilrihm

- Avage uks.
- Keerake 4 kruvi lahti.
- Eemaldage kiilrihm.
- Eemaldage eesmine kate (vt „Hooldus ja hooldustööd/ Eesmise kate eemaldamine“).



- 1 Lehter
- 2 Mustusemahuti

- Võtke prahimahutid ära.
- Tõmmake lehter välja.

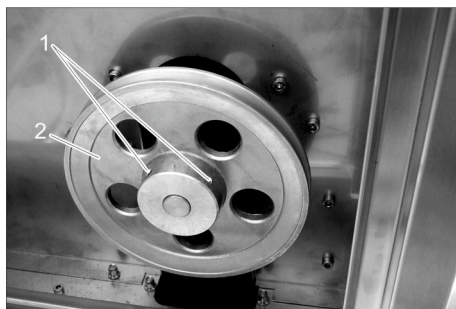

- 1 Kruvi
- 2 Rihma ratas

- Keerake 2 kruvi lahti.
- Võtke rihma ratas maha.

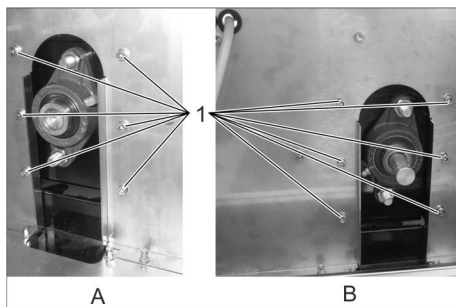

- A Parem pool
B Vasak pool
1 Kruvi

- Keerake 12 kruvi välja.

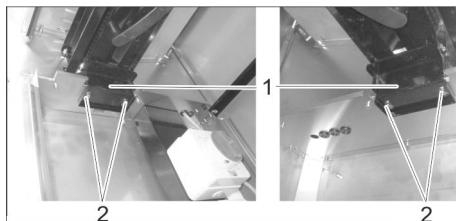

- 1 Hoidik
- 2 Kruvi
- 3 Harjavalts

- Keerake 4 kruvi välja.
- Tõstke harja valts üles.
- Võtke hoidikud maha.
- Võtke sissevõtt koos harja valtsiga välja.

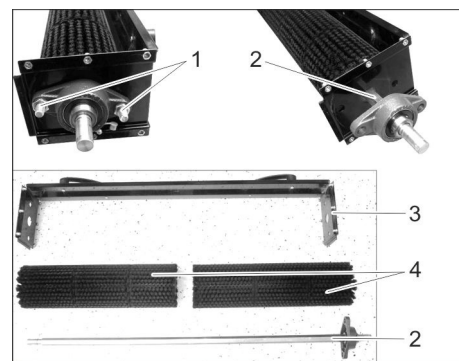

- 1 Kruvi
- 2 Võll
- 3 Hoidik
- 4 Harjavalts

- Keerake 2 kruvi välja.
- Võtke võll välja.
- Võtke harja valts maha.
- Pange uue harja valtsiga uuesti kokku, toimides vastupidises järjekorras.

Garantii

Igas riigis kehtivad meie volitatud müügiesindaja antud garantiitingimused. Tarvikel esinevad rikked kõrvaldame garantiiajal tasuta, kui põhjuseks on materjali- või valmistusviga. Garantiijuhtumi korral palume pöörduda müüja või lähima volitatud klienditeenistuse poole, esitades ostu tõendava dokumendi.

Lisavarustus ja varuosad

Kasutage ainult originaalvaruosaid ja originaalvaruosaid, mis tagavad seadme ohutu ja tõrgeteta käituse.

Tarvikute ja varuosade kohta leiate teavet aadressilt www.kaercher.com.

Transport

△ ETTEVAATUS

Vigastusohut! Transportimisel jälgige seadme kaalu.

- Sõidukites transportimisel fikseerige seade vastavalt kehtivatele määrustele libisemise ja ümbermineku vastu.

Hoiulepanek

△ ETTEVAATUS

Vigastusohut! Ladustamisel jälgige seadme kaalu.

ELi vastavusdeklaratsioon

Käesolevaga kinnitame, et allpool kirjeldatud seade vastab meie poolt turule toodud mudelina oma kontseptsioonilt ja konstruktsioonilt EL direktiivide asjakohastele põhilistele ohutus- ja tervisekaitse nõuetele.

Meiega kooskõlastamata muudatuste tegemise korral seadme juures kaotab käesolev deklaratsioon kehtivuse.

Toode: AT, AT Fp
AWT, AWT Fp
PT, PT Fp
SB F M80, SB F M80 S
SB F M80 3, SB F M80 3 S
SB F M80 Sm
SB F M80 Sm S

Tüüp: 1.534-xxx

Asjakohased EL direktiivid:

2006/42/EU (+2009/127/EU)

2014/30/EL

2014/35/EÜ

Dokumentatsiooni eest vastutaja:

 Ing. Marco Costamagna
Amministratore Delegato - CEO

 Gianmarco Sfrà
Quality Manager

MTM Hydro Srl
Via Moglia, 33
12062 Cherasco (Cn) - Italy
Tel. +39 0172 427311
Fax +39 0172 495437
C.F./R.I./P.IVA/V.A.T.: IT 02469390047
Cap. Soc. € 255.000 - REA CN-178422
CCIAA
info@mtmhydro.it
PEC: mtmhydro@multipec.it
www.mtmhydro.it

2018/01/01

Tehnilised andmed

Elektriühendus			
Pinge	V	230	400
Sagedus	Ph/Hz	1/50	3/50
Võimsustarve	W	400	
Kaitse liik		IPX4	
Ümbritseva keskkonna tingimused			
Temperatuur	°C	-10...40	
Õhuniiskus	%	10...80	
Müraemissioon			
Helirõhu tase L _{pA}	dB(A)	63	
Mõõtmed			
Pikkus	mm	1092	
Laius	mm	531	
Kõrgus	mm	1094	
Kaal	kg	70	

 Pirms ierīces pirmās lietošanas izlasiet instrukcijas oriģinālvalodā, rīkojieties saskaņā ar norādījumiem tajā un uzglabājiet to vēlākai izmantošanai vai turpmākiem lietotājiem.

Satura rādītājs

Vides aizsardzība	LV	1
Drošības norādījumi	LV	1
Ekspluatācija	LV	1
Apkalpošana	LV	2
Iestatījumi	LV	2
Ekspluatācijas pārtraukšana	LV	2
Apkope un kopšana	LV	2
Garantija	LV	3
Piederumi un rezerves daļas	LV	3
Transportēšana	LV	3
Glabāšana	LV	3
ES Atbilstības deklarācija	LV	4
Tehniskie dati	LV	4

Vides aizsardzība



Iepakojuma materiālus ir iespējams pārstrādāt atkārtoti. Lūdzu, neizmetiet iepakojumu mājstarpniecības atkritumos, bet gan nogādājiet to vietā, kur tiek veikta atkritumu otrreizējā pārstrāde.



Nolietotās ierīces satur noderīgus materiālus, kurus iespējams pārstrādāt un izmantot atkārtoti. Baterijas, eļļa un tamlīdzīgas vielas nedrīkst nokļūt apkārtējā vidē. Šī iemesla dēļ lūdzam utilizēt vecās ierīces ar atbilstošu atkritumu savākšanas sistēmu starpniecību.

Informācija par sastāvdaļām (REACH)

Aktuālo informāciju par sastāvdaļām atradīsiet:

www.kaercher.com/REACH

Drošības norādījumi

Vispārīgā informācija

Lai novērstu riskus personām, dzīvniekiem un lietām, pirms ierīces pirmās lietošanas reizes izlasiet un ievērojiet sekojošus dokumentus:

- lietošanas instrukciju
- visus drošības norādījumus
- attiecīgos likumdevēja izdotos normatīvos aktus

Patstāvīgas ekspluatācijas gadījumā atbildīgajai personai ir jā rūpējas par to, lai lietotāji, izmantojot skaidri salasāmas informācijas plāksnītes, tiktu informēti par

- iespējamo apdraudējumu,
- drošības ietaisēm,
- ierīces lietošanu.

Iekārtas lietošana

Šo ierīci drīkst lietot bērni no 8 gadu vecuma un personas ar ierobežotām fiziskām, sensoriskām vai garīgām spējām vai personas bez pieredzes un zināšanām, ja tās uzrauga vai ir tās ir instruētas par ierīces lietošanu un par saistītajām briesmām. Bērni ar ierīci nedrīkst spēlēt. Bez uzraudzības bērni nedrīkst veikt tīrīšanu vai lietotāja veicamo apkopi.

Teritoriju ap mašīnu vienmēr uzturiet tīru un nodrošiniet, lai grīda nav netīra un/vai izsmērēta ar eļļu vai smērvielu.

Rīcība avārijas gadījumā

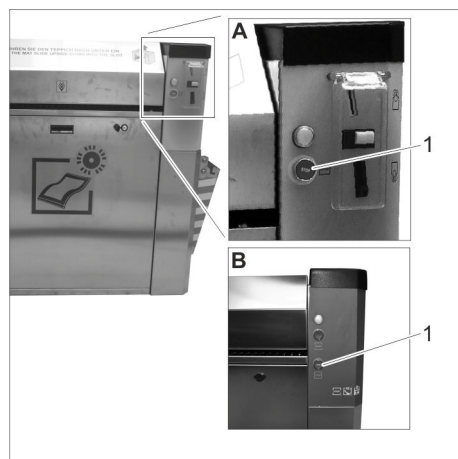

A Ierīce ar monētu ievietošanas sistēmu

B Ierīce ar iedarbināšanas taustiņu

1 Taustiņš „STOP”

→ Ārkārtas situācijā, nospiediet taustiņu "STOP".

Riska pakāpes

⚠ BĪSTAMI

Norāde par tieši draudošām briesmām, kuras izraisa smagas traumas vai nāvi.

⚠ BRĪDINĀJUMS

Norāde par iespējami draudošām briesmām, kuras var izraisīt smagas traumas vai nāvi.

⚠ UZMANĪBU

Norāde uz iespējami bīstamu situāciju, kura var radīt vieglus ievainojumus.

IEVĒRĪBAI

Norāde par iespējami bīstamu situāciju, kura var radīt materiālos zaudējumus.

Simboli uz aparāta



⚠ BĪSTAMI

Elektriskais spriegums!

Noteikumiem atbilstoša lietošana

Šī ierīce ir paredzēta transportlīdzekļu kāju paklājiņu tīrīšanai. Paklājiņi var būt izgatavoti no gumijas vai tekstilmateriāla. Netīrumi ar rotējošu suku rullīti tiek noņemti no paklājiņa un savākti netīrumu tvertnē. Ierīci aizliegts izmantot sprādzienbīstamās zonās.

Darbības laikā visām durvīm jābūt aizvērtām un visiem pārsegjiem uzliktiem. Šī ierīce ir piemērota izmantošanai komerciālajiem mērķiem.

Ekspluatācija

Aparāta ieslēgšana

→ Ieslēdziet strāvas padevi objektā.



1 Slēdzene

2 Pārsegs

→ Atveriet slēdzene.

→ Noņemiet pārsegu.



1 Galvenais slēdzis

→ Pagrieziet galveno slēdzi pozīcijā „1”.

→ Uzlieciet pārsegu.

Plauktiņa (izvēles iespēja) izņemšana

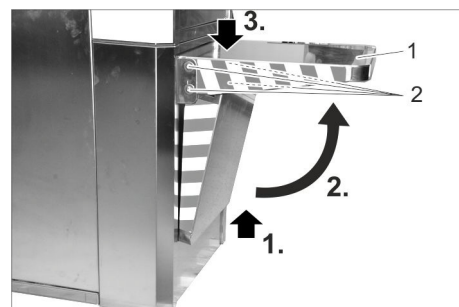

1 Piederumu novietne

2 Skrūve

→ Pavelciet plauktiņu uz augšu, atlokiet un, lai to nofiksētu, paspiediet uz leju.

→ Pievelciet visas 4 skrūves tā, lai plauktiņu vairs nevarētu noliekt tālāk uz leju.

Apkalpošana

Vadības elementi

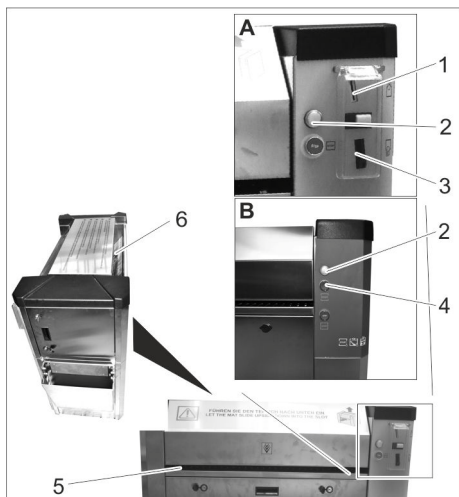

A Ierīce ar monētu ievietošanas sistēmu

B Ierīce ar iedarbināšanas taustiņu

- 1 Monētu iemešanas atvere
- 2 Kontrollampīna
- 3 Monētu atgriešana
- 4 Iedarbināšanas taustiņš
- 5 Paklājiņu ievilkšana
- 6 Paklājiņu izmešana

Paklājiņu tīrīšana



Ierīce ar monētu ievietošanas sistēmu:

→ Monētu iemetiet monētu spraugā.
Ierīce sāk darboties.



Ierīce ar iedarbināšanas taustiņu

→ Nospiediet iedarbināšanas taustiņu.
Ierīce sāk darboties.



→ Paklājiņa tīrāmo pusi pagrieziet uz leju.



→ Iebīdīet paklājiņu ievilkējā un pieturiet.

→ Ļaujiet paklājiņu ierīcē ievilkt vairākas reizes, izvelciet un apgrieziet, līdz visas paklājiņa vietas ir notīrītas.

→ Izvelciet paklājiņu no ierīces.

Norādījums:

Ja paklājiņš ir palaists vaļā, tas iekļūst ierīcē un tiek izstumts caur paklājiņu izmešanas vietu.

Iestatījumi

Izpildes laika iestatīšana

Norādījums:

Iestatāmais izpildes laiks attiecas uz šādu monētu iemešanu:

- 50 euro centi
- 50 britu peniji
- 1 Šveices franks
- 1 Polijas zlots
- 5 Norvēģijas kronas

→ Noņemiet vāku (skatīt nodaļu "Apkope un uzturēšana/Apkopes darbi/Vāka noņemšana").

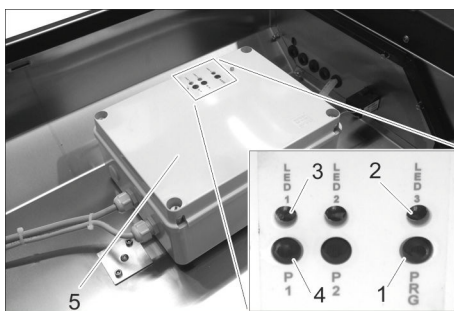

1 Taustiņš „PRG“

2 LED 3

3 LED 1

4 Taustiņš „P1“

5 Vadība

→ Nospiediet un turiet taustiņu „PRG“, līdz iedegas LED 3 lampīna.

Darbības režīma iestatījums ir aktīvs.

Norādījums:

Darbības režīma iestatījums ir pabeigts, ja 10 sek. garumā netiek nospiests neviens taustiņš.

Iestatījuma izpildes laiks sākas pēc 0 sekundēm.

Maksimālais izpildes laiks ir 10 minūtes. Ja šis iestatījums ir sasniegts, ātri mirgo LED 1 lampīna.

→ Īslaicīgi nospiediet taustiņu „P1“.

Ātri mirgo LED 1 lampīna un izpildes laiks tiek pagarināts par 5 sekundēm.

→ Ilglaicīgi nospiediet taustiņu „P1“.

Lēnām mirgo LED 1 lampīna un izpildes laiks tiek pagarināts par 30 sekundēm.

→ Iestatiet vēlamo izpildes laiku, atkārtoti nospiežot taustiņu „P1“.

→ Lai apstiprinātu iestatīto izpildes laiku, nospiediet taustiņu „PRG“, līdz LED 3 lampīna sāk mirgot ātri:
Izpildes laiks ir saglabāts.

Ekspluatācijas pārtraukšana

→ Pagrieziet galveno slēdzi uz „0“.

Apkope un kopšana

⚠ BĪSTAMI

Savainošanās risks nejausi iedarbinātas ierīces un strāvas triecienu rezultātā.

→ Pirms jebkādu apkopes un uzturēšanas darbu uzsākšanas pagrieziet galveno slēdzi stāvoklī "0" un nodrošiniet pret nejausu ieslēgšanu.

Reizi dienā

→ Ierīcei ar monētu ievietošanas sistēmu: iztukšojiet monētu kaseti (skat. "Apkopes darbi").

→ Iztukšojiet netīrumu tvertni (skat. "Apkopes darbi").

→ Pārbaudiet vispārējo ierīces stāvokli.

→ Lieciet veikt bojāto daļu nomaiņu.

Ik nedēļu

→ Iztīriet netīrumus no paklājiņu izmešanas vietas.

→ Veiciet aparāta tīrīšanu.

Ik pēc 500 cikliem

→ Ieļļojiet slēdzenes ar eļļu (Caramba, WD 40).

Ik pēc 8000 cikliem

→ Nomainiet birsti (skatīt "Apkopes darbi").

Apkopes darbi

Monētu kasetes iztukšošana



1 Durvis

2 Slēdzene

3 Monētu kasete

→ Atveriet durvis.

→ Izvelciet monētu kaseti un iztukšojiet.

Priekšējā pārsega noņemšana



1 Slēdzene

2 Pārsegs

→ Atveriet slēdzenes.

→ Noņemiet pārsegu.

Netīrumu tvertnes iztukšošana

→ Noņemiet priekšējo pārsegu (skatiet augšā).



1 Netīrumu tvertne
(nav iekļauts piegādes komplektā)

→ Izņemiet un iztukšojiet netīrumu tvertni.

→ Netīrumu tvertni ievietojiet atkal atpakaļ.

→ Uzlieciet pārsegu un nofiksējiet.

Vāka noņemšana

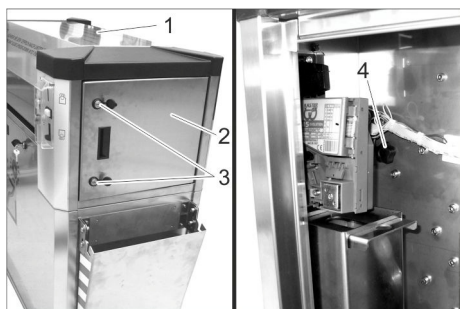

- 1 Vāks
- 2 Durvis
- 3 Slēdzene
- 4 Zvaigznes tipa skrūve

- ➔ Atveriet slēdzene.
- ➔ Atveriet durvis.
- ➔ Izskrūvējiet skrūvi ar zvaigzņveida galvu.
- ➔ Atkārtojiet tās pašas darbības aparāta otrā pusē.
- ➔ Noņemiet vāciņu.

Sukas nomaiņa

- ➔ Noņemiet vāku (skatīt nodaļu "Apkope un uzturēšana/Apkopes darbi/Vāka noņemšana").

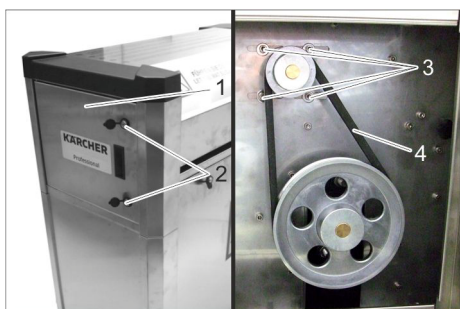

- 1 Durvis
- 2 Slēdzene
- 3 Skrūve
- 4 Ķīļsiksna

- ➔ Atveriet durvis.
- ➔ Atskrūvējiet 4 skrūves.
- ➔ Noņemiet ķīļrievu siksnu.
- ➔ Noņemiet priekšējo pārsegu (skatīt „Apkope un uzturēšana/Apkopes darbi/Priekšējā pārsega noņemšana”).



- 1 Piltuve
- 2 Nefīrumu tvertne

- ➔ Izņemiet nefīrumu tvertni.
- ➔ Izvelciet ārā piltuvi.

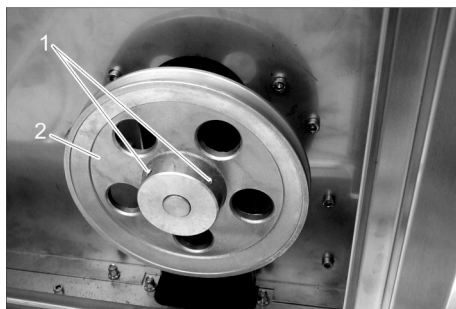

- 1 Skrūve
- 2 Ķīļrievu siksnas disks

- ➔ Atskrūvējiet 2 skrūves.
- ➔ Noņemiet ķīļrievu siksnas disku.

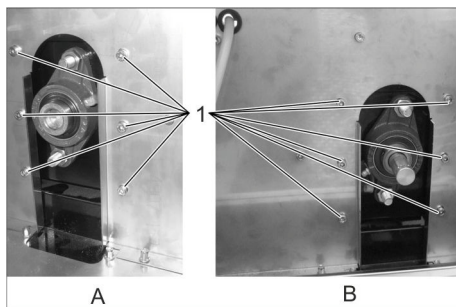

- A Labā puse
- B Kreisā puse
- 1 Skrūve

- ➔ Izskrūvējiet ārā 12 skrūves.

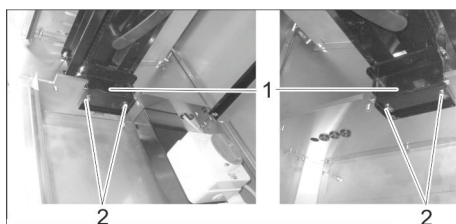

- 1 Stiprinājums
- 2 Skrūve
- 3 Sukas rullītis

- ➔ Izskrūvēt ārā 4 skrūves.
- ➔ Piepaceliet sukas rullīti.
- ➔ Noņemiet turētājus.
- ➔ Izņemiet ietvaru ar sukas rullīšiem.

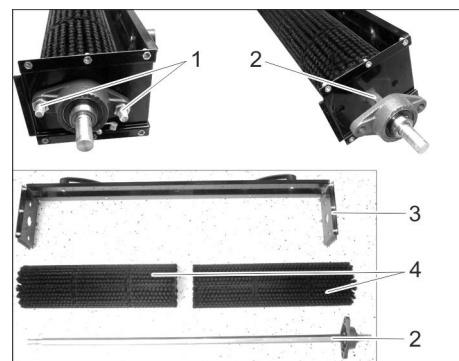

- 1 Skrūve
- 2 Vārpsta
- 3 Turētājs
- 4 Sukas rullītis

- ➔ Izskrūvējiet ārā 2 skrūves.
- ➔ Izvelciet ārā vārpstu.
- ➔ Noņemiet sukas rullīšus.
- ➔ Ar jauniem sukas rullīšiem salieciet atkal kopā apgrieztā secībā.

Garantija

Mūsu pilnvarotās tirdzniecības sabiedrības izsniegtie garantijas noteikumi ir spēkā katrā valstī. Garantijas perioda laikā mēs bez maksas novērsīsim radušos darbības traucējumus Jūsu piederumos, ja to cēlonis ir materiāla vai ražošanas defekts. Ja nepieciešams garantijas remonts, lūdzam griezties pie Jūsu tirdzniecības pārstāvja vai tuvākajā pilnvarotajā klientu apkalpošanas centrā, uzrādot pirkumu apliecinājošu dokumentu.

Piederumi un rezerves daļas

Izmantojiet tikai oriģinālos piederumus un oriģinālās rezerves daļas, jo tie garantē drošu un nevainojamu ierīces darbību. Informāciju par piederumiem un rezerves daļām skatīt www.kaercher.com.

Transportēšana

⚠ UZMANĪBU

Savainošanās un bojājumu risks! Transportējot ņemiet vērā aparāta svaru.

- ➔ Transportējot automašīnā, saskaņā ar spēkā esošajām direktīvām nodrošiniet aparātu pret izslīdēšanu un apgāšanos.

Glabāšana

⚠ UZMANĪBU

Savainošanās un bojājumu risks! Uzglabājot ņemiet vērā aparāta svaru.

ES Atbilstības deklarācija

Ar šo mēs paziņojam, ka turpmāk minētā iekārta, pamatojoties uz tās konstrukciju un izgatavošanas veidu, kā arī mūsu apgrozībā laistajā izpildījumā atbilst ES direktīvu attiecīgajām galvenajām drošības un veselības aizsardzības prasībām. Iekārtā izdarot ar mums nesaskaņotas izmaiņas, šis paziņojums zaudē savu spēku.

Produkts: AT, AT Fp
AWT, AWT Fp
PT, PT Fp
SB F M80, SB F M80 S
SB F M80 3, SB F M80 3 S
SB F M80 Sm
SB F M80 Sm S

Padomi: 1.534-xxx

Attiecīgās ES direktīvas:

2006/42/EK (+2009/127/EK)

2014/30/ES

2014/35/EK

Pilnvarotais sagatavot dokumentāciju:

 Ing. Marco Costamagna
Amministratore Delegato - CEO

 Gianmarco Sfriso
Quality Manager

MTM Hydro Srl
Via Moglia, 33
12062 Cherasco (Cn) - Italy
Tel. +39 0172 427311
Fax +39 0172 495437
C.F./R.I./P.IVA/V.A.T.: IT 02469390047
Cap. Soc. € 255.000 - REA CN-178422
CCIAA
info@mtmhydro.it
PEC: mtmhydro@multipec.it
www.mtmhydro.it

2018/01/01

Tehniskie dati



Elektropieslēgums			
Spriegums	V	230	400
Frekvence	Ph/Hz	1/50	3/50
Jaudas patēriņš	W	400	
Aizsardzība		IPX4	
Apkārtējās vides apstākļi			
Temperatūra	°C	-10...40	
Gaisa mitrums	%	10...80	
Trokšņu emisija			
Skaņas spiediena līmenis L_{pA}	dB(A)	63	
Gabarīti			
Garums	mm	1092	
Platums	mm	531	
Augstums	mm	1094	
Svars	kg	70	

 Prieš pirmą kartą pradėdant naudoti prietaisą, būtina atidžiai perskaityti originalią instrukciją, ja vadovautis ir saugoti, kad ja galima būtų naudoti vėliau arba perduoti naujam savininkui.

Turinys

Aplinkos apsauga	LT	1
Saugos reikalavimai	LT	1
Naudojimo pradžia	LT	1
Valdymas	LT	2
Nuostatos	LT	2
Naudojimo nutraukimas	LT	2
Priežiūra ir aptarnavimas	LT	2
Garantija	LT	3
Priedai ir atsarginės dalys	LT	3
Transportavimas	LT	3
Laikymas	LT	3
ES atitikties deklaracija	LT	4
Techniniai duomenys	LT	4

Aplinkos apsauga

	Pakuotės medžiagos gali būti perdirbamos. Neišmeskite pakuočių kartu su buitinėmis atliekomis, bet atiduokite jas perdirbti.
	Naudotų prietaisų sudėtyje yra vertingų, antriniam žaliavų perdirbimui tinkamų medžiagų, todėl jie turėtų būti atiduoti perdirbimo įmonėms. Akumulatoriai, alyvos ir panašios medžiagos neturėtų patekti į aplinką. Todėl naudotus prietaisus šalinkite pagal atitinkamą antrinių žaliavų surinkimo sistemą.

Nurodymai apie sudedamąsias medžiagas (REACH)

Aktualią informaciją apie sudedamąsias dalis rasite adresu:

www.kaercher.com/REACH

Saugos reikalavimai

Bendroji informacija

Kad nekiltų pavojus žmonėms, gyvūnams ir daiktams, prieš įrenginį naudodami būtina perskaitykite ir įsidėmėkite šiuos dokumentus:

- naudojimo instrukciją,
- visus saugos reikalavimus,
- atitinkamus nacionalinius teisės aktus, Savitarnos atveju eksploatuotojas turi užtikrinti, kad būtų pakabintos gerai matomos lentelės, informuojančios įrenginio naudotojus apie
- informaciją apie galimus pavojus,
- saugos įtaisų informaciją,
- įrenginio priežiūros nurodymus.

Naudojimas

Vaikai nuo 8 metų bei fizinę, sensorinę ir dvasinę negalią turintys bei pakankamai patirties ir žinių neturintys asmenys gali naudoti įrenginį tik prižiūrimi arba apmokyti, kaip saugiai jį naudoti ir suvokdami su tuo susijusius pavojus. Šiuo įrenginiu draudžiama žaisti vaikams. Vaikai be priežiūros ne-

gali valyti įrenginio ir atlikti jo techninės priežiūros.

Pasirūpinkite, kad prietaiso aplinka būtų visada švari ir užtikrinkite, kad pagrindas nebūtų purvinas ir (arba) išsteptas aliejumi ar riebalais.

Veiksmai įvykus avarijai

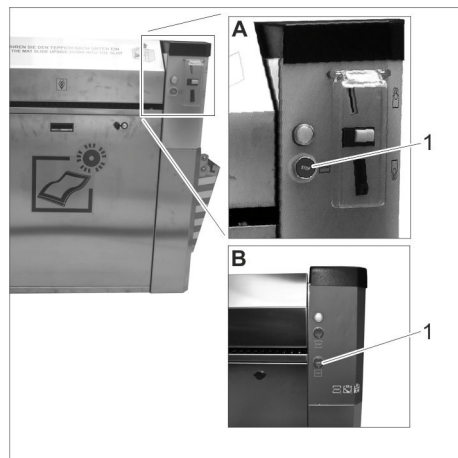

A Įtaisas su monetų įmetimo anga

B Įtaisas su įjungimo mygtuku

1 Mygtukas „STOP“

➔ Avariniu atveju paspauskite mygtuką „STOP“ (stabdyti).

Rizikos lygiai

⚠ PAVOJUS

Nuoroda dėl tiesioginio pavojaus, galinčio sukelti sunkius kūno sužalojimus ar mirtį.

⚠ ĮSPĖJIMAS

Nuoroda dėl galimo pavojaus, galinčio sukelti sunkius kūno sužalojimus ar mirtį.

⚠ ATSARGIAI

Nurodo galimą pavojų, galintį sukelti lengvus sužalojimus.

⚠ DĖMESIO

Nuoroda dėl galimo pavojaus, galinčio sukelti materialinius nuostolius.

Simboliai ant prietaiso



⚠ PAVOJUS

Pavojinga elektros įtampa!

Naudojimas pagal paskirtį

Šis prietaisas skirtas transporto priemonių kilimėliams valyti. Juo galima valyti guminius arba medžiaginius kilimėlius. Purvas besisukančiu cilindrinio šepečiu pašalinamas nuo kilimėlio ir surenkamas į purvo talpyklą.

Draudžiama naudoti potencialiai sprogoje aplinkoje.

Kai prietaisas veikia, visos durelės turi būti uždarytos ir visi dangčiai turi būti uždengti. Šis prietaisas skirtas pramoniniam naudojimui.

Naudojimo pradžia

Įrenginio įjungimas

➔ Vietos maitinimo įjungimas.



1 Spyna

2 Dangtis

➔ Atidarykite skląsčius.

➔ Nuimkite gaubtą.

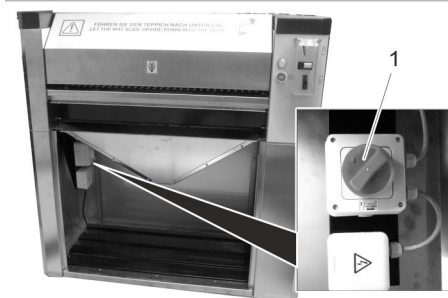

1 Pagrindinis jungiklis

➔ Pagrindinį jungiklį pasukite į padėtį „1“.

➔ Pritvirtinkite uždangą.

Dėklo (pasirenkamas) pavertimas aukštn

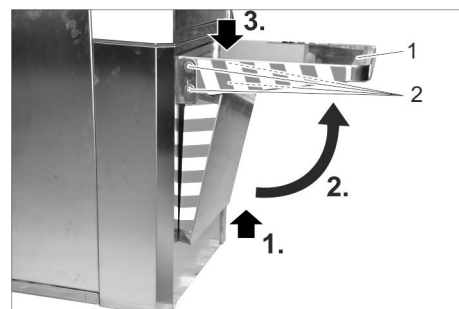

1 Padėklas

2 Varžtas

➔ Dėklą patraukite į viršų, paverskite ir paspauskite žemyn, kad užsifiksuotų.

➔ Priveržkite visus keturis varžtus, kad dėklo nebūtų galima nulenkti žemyn.

Valdymas

Valdymo elementai

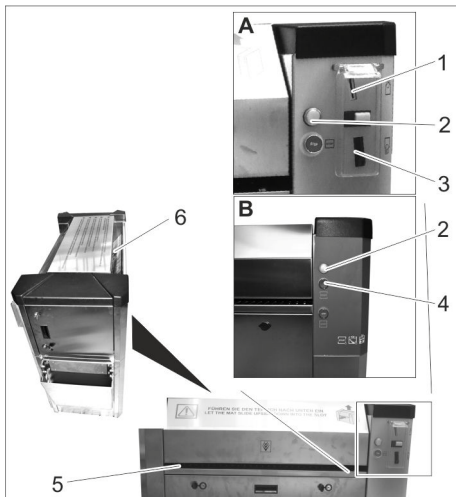

- A Įtaisas su monetų įmetimo anga
B Įtaisas su įjungimo mygtuku
1 Anga monetoms
2 Kontrolės lemputė
3 Monetų gražinimo vieta
4 Įjungimo mygtukas
5 Anga kilimėliui įdėti
6 Kilimėlio išdavimo anga

Kilimėlio valymas



Įtaisas su monetų įmetimo anga:
→ Į monetų lizdą įmeskite monetą. Prietaisas pradeda veikti.



Įtaisas su įjungimo mygtuku:
→ Nuspauskite įjungimo mygtuką. Prietaisas pradeda veikti.



→ Kilimėlį apverskite taip, kad valoma pusė būtų apačioje.



→ Kilimėlį įstumkite į kilimėlio įdėjimo angą, kad tvirtai laikytųsi.
→ Prietaisui leiskite kilimėlį įtraukti kelis kartus, kol kilimėlis bus visiškai švarus.

→ Kilimėlį išimkite iš prietaiso.

Pastaba:

Kilimėlį atleidus, jis iš prietaiso išstumiamas kilimėlio išdavimo angoje.

Nuostatos

Veikimo laiko nustatymas

Pastaba:

Reguliuojamas veikimo laikas taikomas įmetus vieną iš šių monetų:

- 50 euro centų
- 50 Didžiosios Britanijos pensų
- 1 Šveicarijos franką
- 1 Lenkijos zlotą
- 5 Norvegijos kronas

→ Nuimkite dangtį (žr. „Techninė ir įprastinė priežiūra / Techninės priežiūros darbai / Dangčio nuėmimas“).

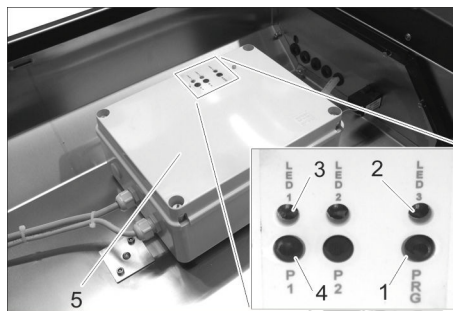

- 1 Mygtukas „PRG“
2 3 šviesos diodas
3 1 šviesos diodas
4 Mygtukas „P1“
5 Valdymas
→ Mygtuką „PRG“ paspauskite ir laikykite tol, kol užsidegs LED 3 šviesos diodas. Nustatymo režimas suaktyvintas.

Pastaba:

Jei 10 sekundžių nebus paspaustas joks mygtukas, nustatymo režimas bus išjungtas.

Veikimo laiko nustatymo pradinė vertė – 0 sekundžių.

Ilgiausias veikimo laikas – 10 minučių. Pasiekus šį nustatymą, ima dažnai mirksėti LED 1 šviesos diodas.

→ Spustelėkite mygtuką „P1“. Dažnai mirksi LED 1 šviesos diodas ir 5 sekundėmis prailginamas veikimo laikas.

→ Paspauskite ir palaikykite paspaustą mygtuką „P1“.

LED 1 šviesos diodas mirksės retai ir veikimo laikas bus prailgintas 30 sekundžių.

→ Pageidaujama veikimo laiką nustatykite pakartotinai spausdami „P1“ mygtuką.

→ Norėdami patvirtinti nustatytą veikimo laiką, paspauskite mygtuką „PRG“, kol ims dažnai mirksėti šviesos diodas LED 3.

Veikimo laikas išsaugotas.

Naudojimo nutraukimas

→ Pagrindinį jungiklį pasukite į padėtį „0“.

Priežiūra ir aptarnavimas

⚠ PAVOJUS

Traumų pavojus dėl netikėtai įsijungusio įrenginio ir elektros šoko.

→ Prieš pradėdami techninės ir įprastinės priežiūros darbus, pagrindinį jungiklį pasukite į padėtį „0“ ir apsaugokite nuo pakartotinio įjungimo.

Kasdien

→ Įtaise su monetų įmetimo anga: Ištuštinkite monetų kasetę (žr. „Techninės priežiūros darbai“).

→ Ištuštinkite purvo talpyklą (žr. „Techninės priežiūros darbai“).

→ Patikrinkite bendrą prietaiso būklę.

→ Pasirūpinkite, kad pažeistos dalys būtų pakeistos.

Kas savaitę

→ Nuo kilimėlio išdavimo angos nuvalykite purvą.

→ Išvalykite prietaisą.

Kas 500 ciklų

→ Sklęščius sutepkite plaunamuoju tepalu („Caramba“, WD 40).

Kas 8000 ciklų

→ Pakeiskite šepetį (žr. „Techninės priežiūros darbai“).

Aptarnavimo darbai

Monetų kasetės ištuštinimas



- 1 Durelės
2 Spyna
3 Monetų kasetė

→ Atidarykite durelės.

→ Monetų kasetę išimkite ir ištuštinkite.

Priekinio dangčio nuėmimas



- 1 Spyna
2 Dangtis

→ Atidarykite sklęščius.

→ Nuimkite gaubtą.

Purvo talpyklos ištuštinimas

→ Nuimkite priekinį dangtį (žr. pirmiau).



- 1 Purvo rezervuaras (netiekiamas kartu su prietaisu)

→ Išimkite ir ištuštinkite purvo talpyklą.

→ Purvo talpyklą vėl įdėkite.

→ Uždėkite ir užfiksuokite gaubtą.

Dangčio nuėmimas

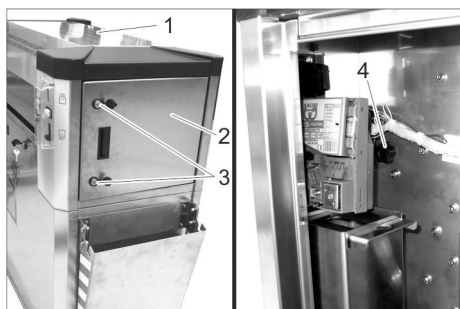

- 1 Dangtis
- 2 Durelės
- 3 Spyna
- 4 Varžtas su žvaigždės formos galvute

- ➔ Atidarykite skląščius.
- ➔ Atidarykite durelės.
- ➔ Atsukite varžtą su žvaigždės formos galvute.
- ➔ Pakartokite procedūrą kitoje įrenginio pusėje.
- ➔ Nuimkite dangtelį.

Šepečio keitimas

- ➔ Nuimkite dangtį (žr. „Techninė ir įprastinė priežiūra / Techninės priežiūros darbai / Dangčio nuėmimas“).

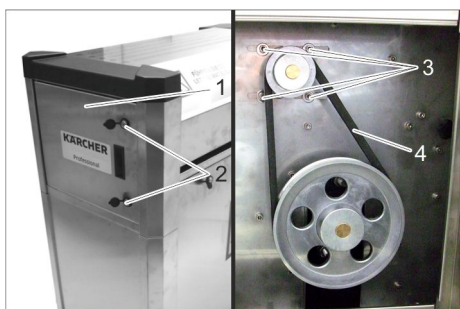

- 1 Durelės
- 2 Spyna
- 3 Varžtas
- 4 Trapecinis diržas

- ➔ Atidarykite durelės.
- ➔ Atlaisvinkite 4 varžtus.
- ➔ Išimkite trapecinį diržą.
- ➔ Nuimkite priekinį dangtelį (žr. „Techninė ir įprastinė priežiūra / Techninės priežiūros darbai / Priekinio dangčio išėmimas“).



- 1 Piltuvas
- 2 Purvo rezervuaras

- ➔ Išimkite dulkių kamerą.
- ➔ Piltuvą ištraukite.

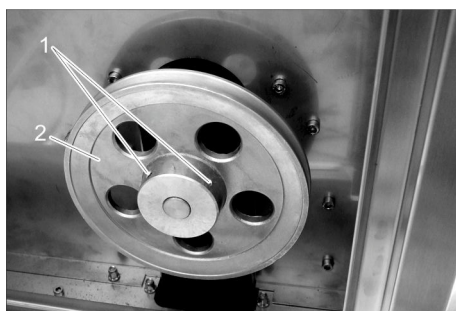

- 1 Varžtas
- 2 Dirželio skriemulys

- ➔ Atlaisvinkite 2 varžtus.
- ➔ Dirželio skriemulį ištraukite.

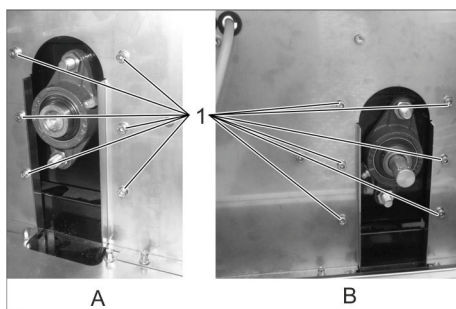

- A Dešinė pusė
B Kairė pusė
1 Varžtas

- ➔ Išukite 12 varžtų.

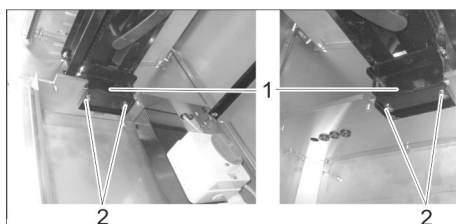

- 1 Laikiklis
2 Varžtas
3 Šepečio velenas

- ➔ Išukite 4 varžtus.
- ➔ Šepečio veleną pakelkite.
- ➔ Išimkite laikiklius.
- ➔ Išimkite laikiklį su cilindrinio šepečiu.

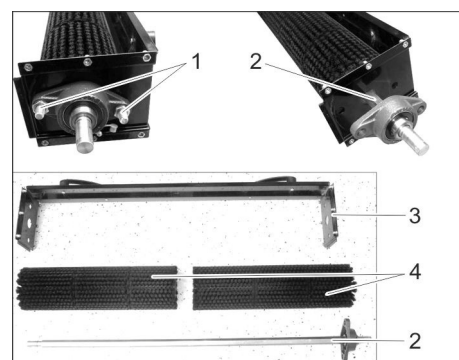

- 1 Varžtas
- 2 Velenas
- 3 Laikiklis
- 4 Šepečio velenas

- ➔ Išukite 2 varžtus.
- ➔ Veleną ištraukite.
- ➔ Išimkite cilindrinį šepetį.
- ➔ Įtaisą su nauju cilindrinio šepečiu surinkite atvirkštine tvarka.

Garantija

Kiekvienoje šalyje galioja mūsų įgaliotų pardavėjų nustatytos garantijos sąlygos. Galimus priedų gedimus garantijos galiojimo laikotarpiu pašalinsime nemokamai, jei tokių gedimų priežastis buvo netinkamos medžiagos ar gamybos defektai. Dėl garantinių gedimų šalinimo kreipkitės į savo pardavėją arba artimiausią klientų aptarnavimo tarnybą pateikdami pirkinį patvirtinantį kasos kvitą.

Priedai ir atsarginės dalys

Naudokite tik originalius priedus ir atsarginės dalis, taip užtikrinsite, kad prietaisas būtų eksploatuojamas patikimai ir be trikdžių.

Informaciją apie priedus ir atsarginės dalis rasite čia: www.kaercher.com.

Transportavimas

⚠ ATSARGIAI

Sužalojimų ir pažeidimų pavojus! Transportuojant prietaisą, reikia atsižvelgti į jo svorį.

- ➔ Transportuojant įrenginį transporto priemonėse, jį reikia užfiksuoti pagal galiojančius reglamentus, kad neslystų ir neapvirstų.

Laikymas

⚠ ATSARGIAI

Sužalojimų ir pažeidimų pavojus! Pastatant laikyti prietaisą, reikia atsižvelgti į prietaiso svorį.

ES atitikties deklaracija

Šiuo pareiškiame, kad toliau aprašyto aparato brėžiniai ir konstrukcija bei mūsų į rinką išleistas modelis atitinka pagrindinius ES direktyvų saugumo ir sveikatos apsaugos reikalavimus. Jei mašinos modelis keičiamas su mumis nepasitarus, ši deklaracija nebegalioja.

Gaminys: AT, AT Fp
AWT, AWT Fp
PT, PT Fp
SB F M80, SB F M80 S
SB F M80 3, SB F M80 3 S
SB F M80 Sm
SB F M80 Sm S

Tipas: 1.534-xxx

Specialios ES direktyvos:

2006/42/EB (+2009/127/EB)

2014/30/ES

2014/35/EB

Techniniai duomenys

Jungimas į elektros tinklą			
Įtampa	V	230	400
Dažnis	Ph/Hz	1/50	3/50
Įmamoji galia	W	400	
Saugiklio rūšis		IPX4	
Aplinkos sąlygos			
Temperatūra	°C	-10...40	
Oro drėgmė	%	10...80	
Keliamas triukšmas			
Garso slėgio lygis L_{pA}	dB(A)	63	
Matmenys			
Ilgis	mm	1092	
Plotis	mm	531	
Aukštis	mm	1094	
Svoris	kg	70	

Dokumentacijos tvarkytojas:

Ing. Marco Costamagna
Administratore Delegato - CEO

Gianmarco Sfriso
Quality Manager

MTM Hydro Srl
Via Moglia, 33
12062 Cherasco (Cn) - Italy
Tel. +39 0172 427311
Fax +39 0172 495437
C.F./R.I./P.IVA/V.A.T.: IT 02469390047
Cap. Soc. € 255.000 - REA CN-178422
CCIAA
info@mtmhydro.it
PEC: mtmhydro@multipec.it
www.mtmhydro.it

2018/01/01

 Перед першим застосуванням вашого пристрою прочитайте цю оригінальну інструкцію з експлуатації, після цього дійте відповідно неї та збережіть її для подальшого користування або для наступного власника.

Зміст

Охорона довкілля	UK	1
Правила безпеки	UK	1
Введення в експлуатацію	UK	1
Експлуатація	UK	2
Налаштування	UK	2
Виведення з експлуатації	UK	2
Догляд та технічне обслуговування	UK	2
Гарантія	UK	3
Приладдя й запасні деталі	UK	3
Транспортування	UK	3
Зберігання	UK	3
Заява при відповідності Європейського співтовариства	UK	4
Технічні характеристики	UK	4

Охорона довкілля

	Матеріали упаковки піддаються переробці для повторного використання. Будь ласка, не викидайте пакувальні матеріали разом із домашнім сміттям, віддайте їх для повторного використання.
	Старі пристрої містять цінні матеріали, що можуть використовуватися повторно. Батареї, мастило та схожі матеріали не повинні потрапити у навколишнє середовище. Тому, будь ласка, утилізуйте старі пристрої за допомогою спеціальних систем збору сміття.

Інструкції із застосування компонентів (REACH)

Актуальні відомості про компоненти наведені на веб-вузлі за адресою: www.kaercher.com/REACH

Правила безпеки

Загальні положення

Для запобігання небезпеки для людей, тварин та майна перед експлуатацією пристрою слід обов'язково ознайомитись і взяти до уваги такі документи:

- інструкція з експлуатації;
- усі вказівки з техніки безпеки;
- відповідні національні законодавчі норми.

У разі використання пристрою у режимі самообслуговування експлуатуюча особа за допомогою розташованих на видному місці чітких табличок повинна забезпечити можливість інформування користувача про

- можливу небезпеку,
- пристрої безпеки,
- керування пристроєм.

Експлуатація

Цей пристрій дозволяється використовувати дітям старше 8 років і особам з

обмеженими фізичними, сенсорними або розумовими можливостями, а також особам, що не мають потрібного досвіду чи знань, якщо вони знаходяться під наглядом особи, що відповідає за їх безпеку, і отримають від її попередні роз'яснення відносно безпечної експлуатації пристрою. Не дозволяйте дітям грати з пристроєм. Не дозволяйте дітям проводити очищення та обслуговування пристрою без нагляду.

Завжди підтримувати чистоту навколо машини і забезпечити чистоту підлоги та/або відсутність на ній мастила.

Дії у випадку виникнення аварійної ситуації

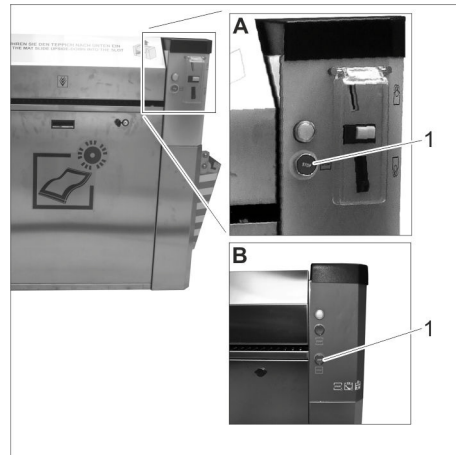

A Пристрій з щілиною для монет

B Пристрій з кнопкою пуску

1 Кнопка «Зупинка» («STOP»)

→ В екстреному випадку натиснути на кнопку «STOP».

Рівень небезпеки

⚠ НЕБЕЗПЕКА

Вказівка щодо небезпеки, яка безпосередньо загрожує та призводить до тяжких травм чи смерті.

⚠ ПОПЕРЕДЖЕННЯ

Вказівка щодо потенційно можливої небезпечної ситуації, що може призвести до тяжких травм чи смерті.

⚠ ОБЕРЕЖНО

Вказівка щодо потенційно небезпечної ситуації, яка може спричинити отримання легких травм.

УВАГА

Вказівка щодо можливої потенційно небезпечної ситуації, що може спричинити матеріальні збитки.

Символи на пристрої



⚠ НЕБЕЗПЕКА

Небезпека електричної напруги!

Правильне застосування

Цей пристрій призначений для очищення килимків в автомобілях. Килимки можуть бути виготовлені з гуми або текстилю. Бруд видаляється з килимка за допомогою обертового щіткового валу і збирається у ємності для бруду.

Заборонено використовувати пристрій у вибухонебезпечних зонах.

Під час роботи усі дверцята повинні бути закриті й повинні бути встановлені усі кожухи.

Цей пристрій призначено для промислового використання.

Введення в експлуатацію

Включення пристрою.

→ Увімкнути живлення у місці встановлення.



1 Замок

2 Кожух

→ Відкрити замки.

→ Зняти кришку.

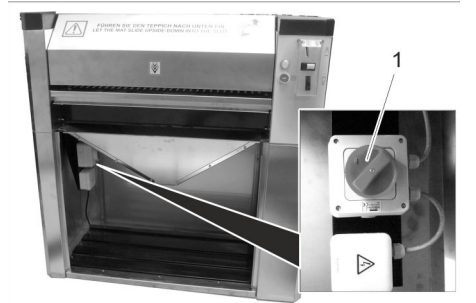

1 Головний вимикач

→ Повернути головний вимикач у положення „1“.

→ Установити кожух.

Підймання приймального лотка (опція)

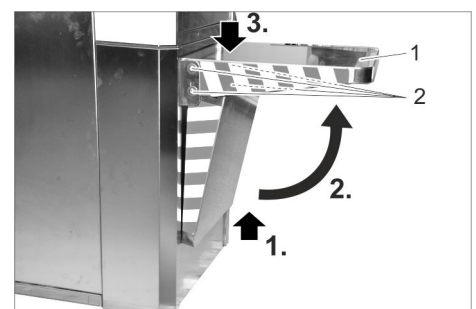

1 Стоянка

2 Гвинт

→ Потягти догори приймальний лоток, підняти його і натиснути униз до фіксації.

→ Затягнути усі 4 гвинти, щоб уникнути опускання лотка.

Експлуатація

Елементи пристрою

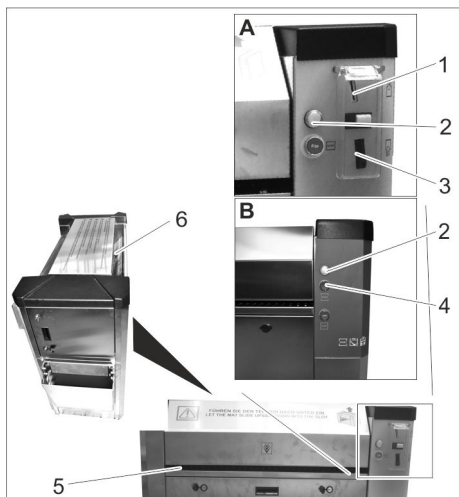

A Пристрій з щілиною для монет

B Пристрій з кнопкою пуску

1 Щілина для опускання монет

2 Індикатор

3 Повернення монет

4 Кнопка пуску

5 Отвір для заправлення килимка

6 Вихід килимка

Очищення килимка



Пристрій з щілиною для монет:

→ Кинути монету у монетоприймач.

Пристрій запускається.



Пристрій з кнопкою пуску:

→ Натиснути кнопку пуску.

Пристрій запускається.



→ Перевернути килимок стороною, яку слід очистити, униз.



→ Вставити килимок в отвір для заправлення й утримувати його.

→ Декілька разів впустити килимок у пристрій, витягти і перевернути, поки не будуть очищені усі сторони килимка.

→ Витягти килимок з пристрою.

Вказівка:

Якщо килимок буде упушений, то він пройде через пристрій і буде виштовхнутий на виході.

Налаштування

Налаштування тривалості роботи

Вказівка:

Тривалість роботи можна налаштувати для випадків використання таких монет:

- 50 євроцентів
- 50 британських пенні
- 1 швейцарський франк
- 1 польський злотий
- 5 норвезьких крон

→ Зніміть кришку (див. «Догляд та технічне обслуговування/ Роботи з тех-

нічного обслуговування/Знімання кришки»).

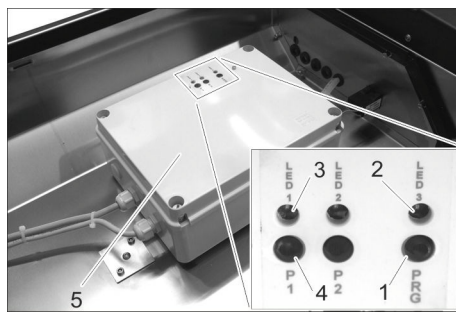

1 Кнопка «PRG»

2 Світлодіод 3

3 Світлодіод 1

4 Кнопка «P1»

5 Система керування

→ Натиснути й утримувати кнопку «PRG», поки не почне світитись світлодіод 3.

Активований режим налаштування.

Вказівка:

Режим налаштування закінчується, якщо протягом 10 секунд не буде натиснуто жодної кнопки.

Налаштування починається з тривалості роботи 0 секунд.

Максимальна тривалість роботи становить 10 хвилин. У разі досягнення цього налаштування починає швидко блимати світлодіод 1.

→ Короткочасно натиснути кнопку «P1».

Світлодіод 1 починає швидко блимати, і тривалість роботи збільшується на 5 секунд.

→ Тривало натиснути кнопку «P1». Світлодіод 1 починає повільно блимати, і тривалість роботи збільшується на 30 секунд.

→ Налаштувати необхідну тривалість роботи шляхом повторного натискання кнопки «P1».

→ Для підтвердження налаштованої тривалості роботи натиснути кнопку «PRG», поки не почне швидко блимати світлодіод 3:

Тривалість роботи збережено.

Виведення з експлуатації

→ Встановити головний вимикач у положення "0".

Догляд та технічне обслуговування

⚠ НЕБЕЗПЕКА

Небезпека травмування через випадково запущений пристрій та удар електричним струмом.

→ Перед початком усіх робіт з догляду та технічного обслуговування повернути головний вимикач у положення «0» і заблокувати від повторного увімкнення.

Щоденно

- В пристроях з щілиною для монет: Спорожнити касету для монет (див. «Роботи з технічного обслуговування»).
- Спорожнити ємність для бруду (див. «Роботи з технічного обслуговування»).
- Виконати загальну перевірку пристрою.
- Пошкоджені частини замінити.

Кожного тижня

- Видалити бруд на виході килимка.
- Очистити пристрій.

Через кожні 500 циклів

- Змастити замки проникаючим мастилом (Сагамба, WD 40).

Через кожні 8000 циклів

- Замінити щітку (див. «Роботи з технічного обслуговування»).

Профілактичні роботи

Спорожнення касети для монет



- 1 Дверцята
- 2 Замок
- 3 Касета для монет

- Відкрити дверцята.
- Вийняти та спорожнити касету для монет.

Знімання переднього кожуха



- 1 Замок
- 2 Кожух

- Відкрити замки.
- Зняти кришку.

Споорожнення ємності для бруду

- ➔ Зняти передній кожух (див. вище).



- 1 Ємність для бруду (не входить в комплект поставки)

- ➔ Вийняти та спорожнити ємність для бруду.
- ➔ Встановити на місце ємність для бруду.
- ➔ Встановити та зафіксувати кришку.

Знімання кришки

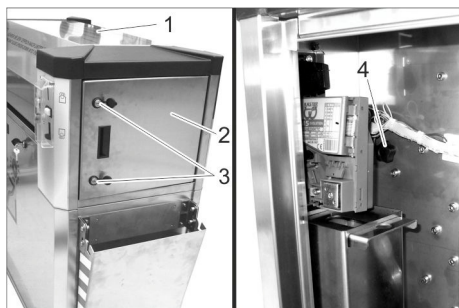

- 1 Кришка
- 2 Дверцята
- 3 Замок
- 4 Гвинт з голівкою у формі зірки

- ➔ Відкрити замки.
- ➔ Відкрити дверцята.
- ➔ Вигвинтити гвинт з голівкою у формі зірки.
- ➔ Повторити послідовність для іншої сторони пристрою.
- ➔ Зняти кришку.

Заміна щітки

- ➔ Зніміть кришку (див. «Догляд та технічне обслуговування/Роботи з технічного обслуговування/Знімання кришки»).

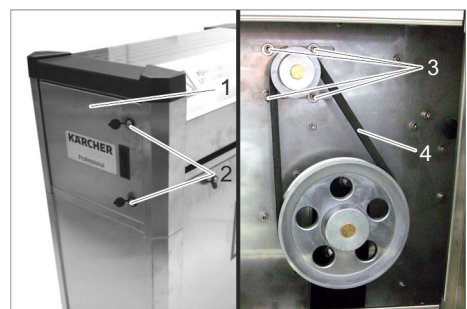

- 1 Дверцята
- 2 Замок
- 3 Гвинт
- 4 Клиноподібні ремені

- ➔ Відкрити дверцята.
- ➔ Послабити 4 гвинти.
- ➔ Зняти клиновий ремень.

- ➔ Зняти передній кожух (див. «Догляд та технічне обслуговування/Роботи з технічного обслуговування/Знімання переднього кожуха»).



- 1 Лійка
- 2 Ємність для бруду

- ➔ Зняти обидві ємності для бруду.
- ➔ Витягти лійку.

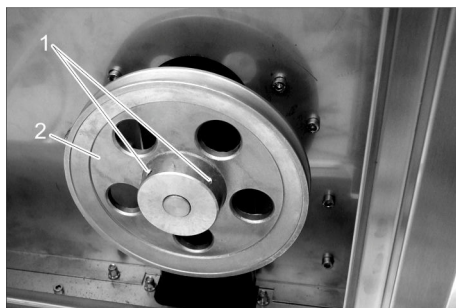

- 1 Гвинт
- 2 Ремінний шків

- ➔ Послабити 2 гвинти.
- ➔ Зняти ремінний шків.

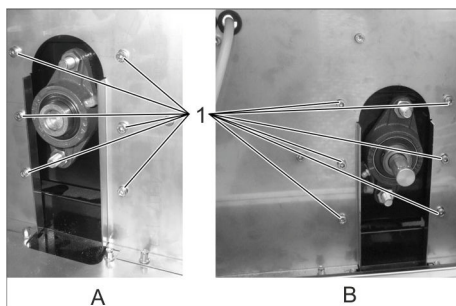

- A Права сторона
 - B Ліва сторона
- 1 Гвинт

- ➔ Викрутити 12 гвинтів.

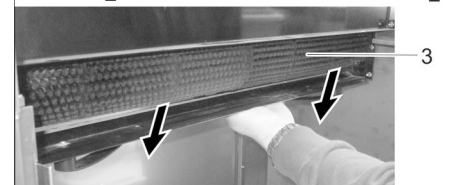
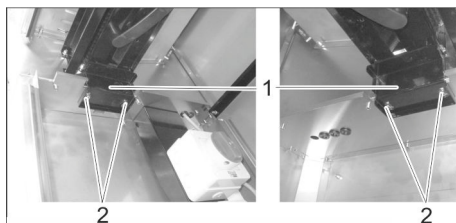

- 1 Тримач
- 2 Гвинт
- 3 Щітковий вал

- ➔ Викрутити 4 гвинта.
- ➔ Підняти щітковий вал.
- ➔ Зняти тримачі.
- ➔ Витягти кріплення з щітковими валами.

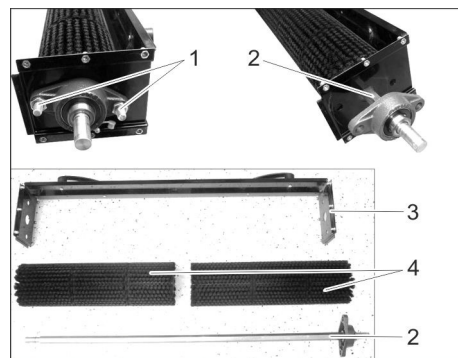

- 1 Гвинт
- 2 Вал
- 3 Тримач
- 4 Щітковий вал

- ➔ Викрутити 2 гвинтів.
- ➔ Витягти вал.
- ➔ Зняти щіткові вали.
- ➔ Знову виконати збирання з новими щітковими валами у зворотній послідовності.

Гарантія

У кожній країні діють умови гарантії, що надається нашою відповідальною фірмою-продавцем. Неполадки в роботі вашого обладнання ми усуваємо безкоштовно протягом терміну дії гарантії, якщо вони викликані браком матеріалу або виробничим браком. У гарантійному випадку звертайтеся, будь ласка, з документами, що підтверджують покупку пристрою, до вашого торгового агента або до наведених нижче пунктів гарантійного обслуговування клієнтів.

Приладдя й запасні деталі

Слід використовувати лише оригінальні комплектуючі та оригінальні запасні деталі, тому що саме вони гарантують безпечну та безперебійну експлуатацію приладу.

Інформація щодо комплектуючих та запасних деталей міститься на сайті www.kaercher.com.

Транспортування

⚠ ОБЕРЕЖНО

Небезпека отримання травм та ушкоджень! При транспортуванні слід звернути увагу на вагу пристрою.

- ➔ При перевезенні апарату в транспортних засобах слід враховувати місцеві діючі державні норми, направлені на захист від ковзання та перекидання.

Зберігання

⚠ ОБЕРЕЖНО

Небезпека отримання травм та ушкоджень! При зберіганні звернути увагу на вагу пристрою.

Заява при відповідність Європейського співтовариства

Цим ми повідомляємо, що нижче зазначена машина на основі своєї конструкції та конструктивного виконання, а також у випущеної у продаж моделі, відповідає спеціальним основним вимогам щодо безпеки та захисту здоров'я представлених нижче директив ЄС. У випадку неузгодженої з нами зміни машини ця заява втрачає свою силу.

Продукт: AT, AT Fp
AWT, AWT Fp
SB F M80, SB F M80 S
SB F M80 3, SB F M80 3 S
SB F M80 Sm
SB F M80 Sm S
MA 80, MA 80-3

Тип: 1.534-xxx

Відповідна директива ЄС

2006/42/ЄС (+2009/127/ЄС)

2014/30/EU

2014/35/ЄС

Особа, відповідальна за ведення документації:

Ing. Marco Costamagna
Administratore Delegato - CEO

Gianmarco Sira
Quality Manager

MTM Hydro Srl
Via Moglia, 33
12062 Cherasco (Cn) - Italy
Tel. +39 0172 427311
Fax +39 0172 495437
C.F./R.I./P.IVA/V.A.T.: IT 02469390047
Cap. Soc. € 255.000 - REA CN-178422
CCIAA
info@mtmhydro.it
PEC: mtmhydro@multipec.it
www.mtmhydro.it

2018/01/01

Технічні характеристики

Електричне підключення			
Напруга	V	230	400
Частота	фаза/ Гц	1/50	3/50
Споживана потужність	W	400	
Ступінь захисту		IPX4	
Умови навколишнього середовища			
Температура	°C	-10...40	
Відносна вологість повітря	%	10...80	
Рівень шуму			
Рівень шуму L _{pA}	dB(A)	63	
Розміри			
Довжина	mm	1092	
ширина	mm	531	
висота	mm	1094	
Вага	kg	70	



<http://www.kaercher.com/dealersearch>

